

EIGEN SCHOON

EN

DE BRABANDER

MAANDSCHRIFT

VAN HET

GESCHIED- EN OUDHEIDKUNDIG

GENOOTSCHAP VAN VLAAMS-BRABANT



ASSCHE — De Hoogpoort.

XLV^e Jg., Nr. 5-6-7

BRUSSEL

MEI-JUNI-JULI 1962

GESCHIED- & OUDHEIDKUNDIG GENOOTSCHAP VAN VLAAMS-BRABANT

(V.Z.W.O. opgericht in 1926; bijl. bij het Belg. Staatsblad van 30-10-1937, nr. 1672)
Stichter: Dr. Jan Lindemans.
Voorzitter van de Raad van Beheer: Dr. J. Verbesselt, Ransbeekstraat 79, Neder-Over-Heembeek.
Hoofdredakteur: Dr. L. de Man, de Limburg-Stirumlaan 274, Wemmel.

UITGAVEN

Te bestellen, indien niet anders aangeduid, mits voorafbetaling van het bedrag + verzendingskosten op

POSTREKENING 5170.40

van het

Geschied- en Oudheidkundig Genootschap van Vlaams-Brabant, Brussel.

I. Eigen Schoon en De Brabander.

Prijs van het jaarabonnement: Voor de leden: 130 F — In de boekhandel: 180 F.
De volgende jaargangen zijn nog volledig te verkrijgen: XXVII (1944), XXVIII (1945), XXXIX (1946), XXX (1947): elk 70 F; XXXI (1948), XXXII (1949), XXXIII (1950), XXXIV (1951), XXXV (1952), XXXVI (1953), XXXVII (1954), XXXVIII (1955), XXXIX (1956), XL (1957), XLI (1958), XLII (1959), XLIII (1960), XLIV (1961): elk 130 F.

II. Monografieën van Brabantse Gemeenten.

Afzonderlijke afleveringen van onvolledige jaargangen, zover de voorraad strekt: 20 F; dubbele afleveringen: 40 F.

Dr. Jan LINDEMANS, *Geschiedenis van Opwijk*, 304 blz., ill. (1937-39), 240 F (voor de leden: 180 F).

Dr. A. SCIOT en Dr. V. VERSTEGEN O.F.M., *Geschiedenis van Attenrode-wever*, 130 blz., ill. (1947), 60 F (voor de leden: 40 F).

Fr. BORGERS, *Geschiedenis van Geetbets*, 276 blz., ill. (1949), ing. 135 F (voor de leden: 90 F).

C. THEYS, *Geschiedenis van Dworp*, 404 blz. ill. (1948), ing. 160 F, gebonden 195 F (voor de leden: 110 en 130 F).

C. THEYS, *Geschiedenis van Kapelle-op-de-Bos*, 272 blz., ill. (1954), 180 F (voor de leden: 120 F).

C. THEYS en J. GEYSELS, *Geschiedenis van Linkebeek*, 270 blz., ill. 300 F (voor de leden: 200 F).

C. THEYS, *De geschiedenis van Alseberg*, 540 blz., ill. 250 F.

Jan VERBESSELT, *Het ontstaan, de ontwikkeling en de instellingen van Overijse*, (1955), 144 blz., 120 F (voor de leden: 80 F).

Jan VERBESSELT, *Het Domein van de Abdij van Nijvel in West-Brabant* (1957), 241 blz., ill., 280 F (voor de leden: 210 F).

III. Streekmonografieën en andere Geschiedkundige Studiën.

Jan VERBESSELT, *Het parochiewezen in Brabant tot het einde van de 13e eeuw*. Deel I, 200 F (te bestellen bij de schrijver, mits storting van het bedrag op p. rek. nr. 420.475. J. Verbesselt, Neder-over Heembeek).

A. SUYKENS, *Franse Revolutie en Boerenkrijg in Klein Brabant*, 249 blz., ill. — 150 F (voor de leden: 100 F).

J. LINDEMANS, *De heerlijke rechten in 't Land van Asse*, 28 blz., - 30 F (ledenprijs: 20 F).

Prof. Dr. C. LEURS, *De voorstelijke heuvel van Koudenberg*, 68 blz. ill. — 60 F, voor de leden 40 F.

Jan VERBESSELT, *Het ontstaan en de ontwikkeling van de stad V. voorde*. — 40 F, voor de leden: 30 F.

J. VERBESSELT, *Het Ontstaan en de ontwikkeling van de parochie Tervuren*, 40 F, voor de leden: 30 F.

J. MERTENS, *St.-Verone's graf te Leefdaal*. — 40 F, voor de leden: 30 F.

P. LINDEMANS, *De pachthoven van St.-Mertens-Lennik*. — 20 F.

Jan VERBESSELT, *Oude cijzen, munten en maten*. — 40 F, voor de leden: 30 F.

Mr. Dr. A. SCHILLINGS, *Rechters, misdaden en straffen te Leuven*. — 60 F, voor de leden: 40 F.

A. MEULEMANS, *Leuvense Ambachten: 1. De Hoveniers, Fruiteniers en Mandenmakers; 2. De Barbiers en Chirurgen; 3. De Oudekleerkopers*. — elk nummer 60 F, voor de leden: 40 F.

Em. TORFS, *Het Stevenisme in West-Brabant*. — 90 F, voor de leden 60 F (uitverkocht).

eveneens drie galgen afgebeeld (1a). Deze executieplaats duidde ook landmeter De Deken aan op de kaart der goederen van de abdij van Vorst, 1713; hij tekent er een rad, een galg en een kalvariekruis (2). Op de «kaarte figurative» van de goederen van het St.-Pietersklooster, 1715, staat de eerste executieplaats

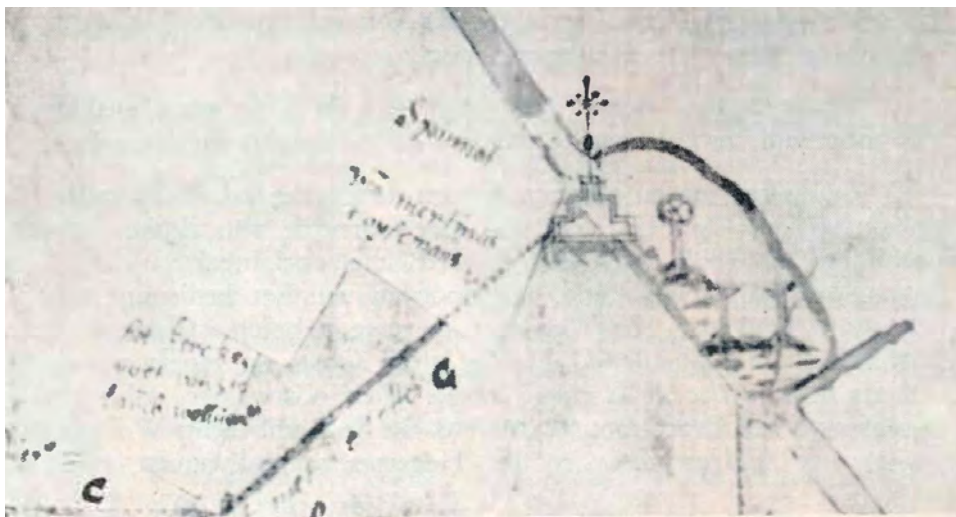

De Executieplaats met kalvariekruis, rad en dubbele galg aan het grenspunt van Evere, St.-Lambrechts-Woluwe en St.-Stevens-Woluwe, volgens de kaart der goederen van de abdij van Vorst (1713).



Fragment uit de kaart van Ferraris (1771-1778) met de strafwerktuigen aan het kruispunt van de nieuwe Leuvense steenweg en het Galgestraatje.

(1a) Kaart bewaard ter pastorie van Evere en afgebeeld in ESB., 35e jg., 1952, blz. 225.
(2) RAB. Kaarten en plattegronden, nr. 884.

aangeduid met drie raderen, de tweede met een kalvariekruis, twee galgen en twee raderen (3).

Op de 19de eeuwse kadastrale plannen kunnen beide executieplaatsen gemakkelijk met de percelen nr. 121 in wijk D en nr. 68¹ in wijk C worden geïdentificeerd. Ze lagen, zoals het trouwens ook op de kaart van 1648 duidelijk merkbaar is, op een verbreding van de Oude Heerweg, waarmee ze samen één eigendom vormden. Deze constellatie doet vermoeden dat beide gerechtsplaatsen tot het hertogelijk domein behoorden, zoals dit ook elders het geval was (4).

In het eerste decennium van de 18de eeuw werd de nieuwe Leuvense steenweg aangelegd en de oude Heerbaan in land bekeerd. De strafwerktuigen werden langs de nieuwe steenweg, niet ver van de tweede executieplaats opgericht. Op de bekende kaart van Ferraris (1771-1778) staan aldaar drie raderen en twee galgen getekend en A. Wauters beschreef de plaats als volgt: «Au delà de l'auberge les Deux Maisons on vit, jusqu'au siècle dernier, des fourches patibulaires» (5).

DE PROVOOST GENERAAL

Benevens de naam *justice de la rouge verge* of *iurisdictie van de roode roij* treffen we voor de eerstgenoemde executieplaats ook de benamingen *halff galge* en *gerichte* of *galghe geheeten bier en broot* aan, welke eerste twee namen nog vele jaren na het verdwijnen van de executieplaats zijn blijven voortleven (6).

(3) AOO., losse kaarten, nr. 8.

(4) Te Hekelegem hing de *Boekhoutberg*, die van ouds door de Vorst als gerechtsplaats voor de ter dood veroordeelden van Brabant aangewezen werd, rechtstreeks af van de hertog van Brabant (H. ROSELETH, *De Galg van Boekhoutberg*, ES. 1e jg., 1911, blz. 70 en 72).

(5) A. WAUTERS, *Histoire des Environs de Bruxelles*, (Brussel, 1855) III 72.

(6) 1646, aende *halff galge* (RAB. S. 3262, blz. 12); 1650 lant gel. aende *halff galge* commende metter eenre zijde tegen de herbane van Loven ende metter 2e ende 3e zijde tegen de goeden des Godtshuys van Vorst (ibid., blz. 84); 1702, lant gelegen aende *halve galge*, waerdoor den weijwegh js loopende, commende met drij seijden aende goederen vanden heere Grave van Hornes ende ter vierder aende goederen des cloosters van Ste Peeters ter sieckerlieden (RAB. S. 3264, biz. 189); ± 1715 een stuck lants van de aude baene van Loven groot 181 r., dit stuck door het afsteecken vande aerde van de hooghe kanten is wel vergroot ontrent drij dachtw. ende begint benede op het schijden van Scharebeeck, tot aen den wegh opperwaerts loopende van Scharebeeck naer Opwoluwe daer de *alve galghe* plach op te staen *iurisdictie van roode roij*, dit stuck is besaijt geweest het eerste iaer 1715 (PA., 7G, blz. 105); 1768, landt aen de *halve galge* in het haereneijde veldt, waer door de herbaene van Brussel naer Loven eertijds plach door te loopen (RAB. S. 3237); 1554, lant aende halff mijl eycke *bijde galghe geheeten bier ende broot* tusschen de goeden mer. vrouwe van Vorst ter eenre ende de goeden willems van hottengijs in dandere commende metten eenen eynde aen sheeren strate (RAB. S. 3260, blz. 14); 1583, aende halff mijle eycke by *tgerichte geheeten bier ende broot* (ibid. blz. 243); 1659 twee b. lants op het haeren-

De benaming *jurisdictie van de roode roij* doet vermoeden dat de Provoost-Generaal op deze plaats misdadigers deed terechtstellen of hun lijken tentoonstellen, nadat het vonnis op de Grote Markt te Brussel was voltrokken.

Het ambt van Provoost-Generaal was door Karel de Stoute in het leven geroepen om te waken over de veiligheid van het platteland en de open steden, waar vele afgezwaaide soldaniers en vaandelvluchtigen uit de huurlingenlegers en ingekwartierde troepen zich aan misdaden schuldig maakten. Hij trad eveneens op ter beteugeling van de landloperij; hij oefende politietoezicht uit en mocht strafrechtelijk ingrijpen in het hele Zuidnederlandse staatsgebied. Daartoe had hij een compagnie boogschutters te voet en te paard te zijner beschikking, die men de soldaten van de rode roede noemde. Eén van de officieren droeg immers een rode roede, waardoor de compagnie van die van andere rechters, o.a. die van de Drossaard van Brabant, werd onderscheiden (7).

Het inkwartieren van deze soldaten viel ten laste van de ingezetenen. Dit was het geval te St.-Martens-Lennik, tijdens de tweede oorlog der Fransen (1667-68). Er werd toen ongeveer 500 gld. uitgegeven voor het logeren van soldaten, onder meer die van prins de Ligne, en die van de «Roode Roede, compagnie van Justitie van den hove van syne Majesteyt» de koning van Spanje (8).

Een berucht provoost onder Filips II was *Jan Grovels*, bijgenaamd *spelleken* of *Rode Roede*. In twee jaar tijds deed hij niet minder dan 3373 personen, onder wie vele onschuldigen, ter dood brengen. Op 11-2-1569 werd hij zelf door de wrede Hertog van Alva terechtgesteld wat een «grote weldaad» was voor het land (9).

De benaming *halve galg* geldt voor een galg bestaande uit een paal met één arm, ook *mikgalg* of *mik*, Lat. *furca*, Fr. *fourche* genaamd.

Oudtijds moesten de lijken der gehangenen aan de galg blijven hangen, totdat ze vergaan of door raven en honden weggevreten waren. Men achtte deze misdadigers geen begrafenis waardig; tevens was het als een afschrikking voor de andere boos-

heyde velt, daer de herbaene van Brussel naer Loven doorloopt bij de *bierenbroot galge* (RAB. S. 3239, Leenboec van Evere, blz. 9 v^o.); volgens een later leenboek ligt deze twee bunder land aan de *halve galge*, wat bewijst dat al die benamingen dezelfde executieplaats bedoelen: 1734, twee bunderen aen *halve galge* (RAB. S. 3239).

- (7) M. VANHAEGENDOREN, *Inventaris van het Archief van den Drossaard van Brabant en van den Provoost-Generaal van het Hof en van de Nederlanden* (Brussel 1949); A. H. SCHILLINGS, *Overzicht van de Geschiedenis onzer Instellingen*, (Brussel 1945), blz. 137-141.
- (8) F. VENNEKENS C. COPPENS, St.-Martens-Lennik gedurende de eerste oorlogen in ongelukseeuw. *ESB.*, 33e jg. (1950), blz. 426.
- (9) M. VANHAMME, *Histoire de Bruxelles de la Maison de Bourgogne à 1830*, (Collection Nationale, 1948), blz. 33; L. HYMANS, *Bruxelles à travers les Ages*, I, 380.

doeners bedoeld en tenslotte leefde daarin de oude offergedachte voort: de veroordeelde werd aan Odin of Wotan, de windgod, geofferd en als spijs aan de raven, de boden van Odin, geschonken (10). Later werden de lijken der gehangenen onder de galg begraven, net zoals die van geuzen die zonder HH. Sacramenten gestorven waren. Het blijven hangen werd dan een verzwaring van de straf en een schande voor de naastbestaanden van de veroordeelde. De lijken werden dan in kettingen of ijzeren banden, ofwel in een *mik* opgehangen (11). Deze straf werd o.a. op valse munters toegepast; hierover lezen we in het *Boec van der loopende practijken der Raedtcameren van Brabant, 1495*: «Na de costume ende gewoenten van desen ende van veele anderen landen, zoe worden sulcken lieden, die valsch gelt coopen ende vuytgeven, gehangen aen een *halve galge*, ende behangen metten gelde» (12).

De benaming *halve galg* bevestigt dus blijkbaar mijn gissing dat lijken van te Brussel terechtgestelde misdadigers op Harenheide werden tentoongesteld.

De eigenaardige benaming *bierenbroot galge* is wellicht een sarcastische, volkse zinspeling op de overvloedige maaltijden, die de gerechtsdienaars tijdens een geding gebruikten en die o.m. uit de verkoop van de verbeurdverklaarde goederen der gewonnenen werden betaald. Immers, drossaard, griffier, leenmannen, officieren, beul, knechten en biechtvader hadden recht op hun mondkosten. De drossaardsrekeningen van Gaasbeek behelsden, naast de akeligheden van de terechtstelling, een reeks uitgaven die doen denken aan een gildetering waarop vele potten *bier*, *brood*, wijn, boter, kaas, eieren, vis en vlees werden opgediend. Tijdens een proces gebruikten de leenmannen er niet minder dan dertien maaltijden en op de dag der terechtstelling werden zij op wijn getraceerd (13).

Te Alsemberg maakten de gerechtsdienaars groot verteer «ten laste van mijns genedigen heere alsoe sij seijden dat costumelijck is» (14).

Te Aarschot moest de drossaard eenmaal 's jaars een maaltijd betalen aan de schepenen en officieren van de Hertog, wanneer ze naar het jaargeding kwamen. De kosten van deze maaltijden werden betaald met de verschillende boeten of composi-

(10) L. TH. MAES, Doodstraffen van vroeger en doodstraffen van thans, (Het Leger De Natie, april 1949), blz. 148-152.

(11) J. GESSLER, Enkele verzen van «Die Hexe» folkloristisch toegelicht, (*De Brabantse Folklore*, 19e jg., 1940), blz. 178. · Op het schilderij van PIETER BREUGEL, *De Triomf van de Dood*, Prado, Madrid, bemerkt men op de executieplaats: raderen, een galg, een halve galg en ook een boomstam waaruit twee naakte takken opschieten in de vorm van een tweetandige vork (*mik*); hierin hangt een lijk tentoongesteld.

(12) Zie STALLAERT, *Glossarium*, s.v. halve galg.

(13) L. DE WEERDT, Rechtspleging te Gaasbeek (*ESB*, 22e jg., 1939), blz. 18, 21.

(14) C. THEYS, *Geschiedenis van Alsemberg* (Brussel 1960), blz. 89.

ties, welke de overtreders van de verordeningen werden opgelegd en ook uit de verkoop van de geconfisqueerde goederen der ter dood veroordeelden (15).

De verklaring dat de benaming *bierenbrootgalge* naar aanleiding van de maaltijden en het groot verteer der gerechtsdienaars zou ontstaan zijn, is dan ook blijkbaar niet zo ongegrond.

DE DROSSAARD

Benevens de Provoost-Generaal deed ook de Drossaard van Brabant doodvonnissen op Harenheide voltrekken.

Dit ambt bestond reeds vóór dat van Provoost-Generaal. Het was door de Hertog van Brabant ingesteld in de 13de eeuw, toen deze zijn staatsbeleid meer wilde centraliseren en in de justitie van de plaatselijke instanties trachtte in te grijpen. Als dusdanig was de Drossaard de opvolger van de Seneschalk, een van de vier groot officieren van de Hertog, die o.a. tot het uitoefenen van de justitie bevoegd was en reeds in de 11e en 12e eeuw in sommige territoriën als vertegenwoordiger van de Hertog optrad. Van oudsher was de drossaard speciaal bevoegd tegenover de vagebonden en landlopers, die onder geen bepaald plaatselijk gerechtshof ressorteerden. Hij behandelde ook vooral de grote misdrijven (doodslag, schaking, brandstichting, enz.) voorbehouden voor het hertogelijk gezag en insgelijks de misdrijven die de plaatselijke officieren gedurende meer dan één jaar niet hadden vervolgd. Hij fungeerde als opperste rechter van het ganse gewest, ook na het tot stand komen van de schepbanken. Hij had evenals de Provoost-Generaal een compagnie te zijner beschikking die de *compagnie der groene roede* heette. Sedert de 16de eeuw leefden Drossaard en Provoost-Generaal naast elkaar met dezelfde bevoegdheid. In feite was het enig onderscheid tussen beiden dat de Drossaard enkel Brabants rechtsgebied beheerste en de Provoost-Generaal het hele Zuidnederlandse staatsgebied (16). Enkele zijner strafuitvoeringen op Harenheide zijn ons bekend: in 1565 werd Artus (Arnout) Keye Henricxsonne, geboren van Werchtere, ledertouwer, in de wandeling genaemt Dueren van Antwerpen door de Drossaard van Brabant te Merksem gevangen genomen en wegens capdiefverrij op *Haren heyde* metter coorden gejusticeert (17). In 1642 werd Feuillen Rasse, ° te Glabais door de drossaard aangehouden «om bij Nivele eenen andere doot geschoten te hebben... geleefd te hebben in houwelicken staet met eene concubeyne... den pastor door sijn been geschoten te hebben». Op 10 october deed de beul hem op *Haerenheye velt* door het hennepen venster (de strop) kijken (18).

(15) A. SCHILLINGS, De Rekeningen van de drossaarden van Aarschot (*ESB.* 22e jg., 1939), blz. 49-54.

(16) M. VANHAEGENDOREN, *op cit.*
A.H. SCHILLINGS, *op. cit.* blz. 207-209.

(17) C. THEYS, *ESB.*, 34e jg., 1951, blz. 296.

(18) C. THEYS, *ESB.*, 35e jg., 1952, blz. 45.

Vermits nu de eerste beschreven strafplaats de jurisdictie van de Provoost-Generaal was, mogen we a posteriori besluiten dat de Drossaard van Brabant zijn doodvonnissen nabij het grenspunt van Evere, St.-Stevens- en St.-Lambrechts-Woluwe uitvoerde, waar de nabijheid van de gemeentegrenzen ook de volksetymologische benaming *schijtgalge* in de mond gaf: 1665, land beneden de *schijtgalge* oft doreke... de houtwegh ter 3de sijde (RAB S. 3292).

ANDERE TERECHTSTELLINGEN

Op 18 maart 1567 werden twaalf te Brussel aangehouden geuzen op Harenheide aan de galg opgeknoopt. Onder hen bevond zich Jan Denijs, oud baljuw van Roesbrugge in Vlaanderen, die kapitein was geweest van de sectarissen te Wattlelos, en nadien de grote aanwerfer van geuzeknechten te Antwerpen was geworden. In deze stad deed zelfs het gerucht de ronde dat er «bij Brussel aan galgen en boomen en 50 gevangen oproelingen van Oosterweel waren gehangen» (19).

Behalve het galgen werden op Harenheide nog andere doodstraffen zoals onthoofding, radbraking, en levend begraven uitgevoerd.

De onthaling was, evenals de opknoping aan de galg, in beginsel een mannenstraf. Ze was eertijds de lichtste, de eenvoudigste en eervolste doodstraf. In 1552 werd zekere *Ysebrant Cressers* uit Dessel, te Schaffen door de Drossaard van Brabant aangehouden en op de Steenpoort opgesloten. Op de pijnbank bekende hij twee moorden te hebben bedreven. Hierom werd hij door de scherprechter op Harenheide «metten sweerde» geëxecuteerd (20).

De afbeelding der raderen op de hierboven vermelde kaarten, alsook de plaatsnaam *de drij raederen* (21) bewijzen dat op Harenheide ook de radbraking, een der wreedste strafgerichten, werd toegepast. Ruggelings op een waagrecht rad gebonden, werden de ledematen van de veroordeelde verbrijzeld. In acht slagen moest de beul zijn werk klaarspelen. Volgens geschiedkundige getuigenissen bleef de geradbraakte nog dagen lang in afschuwelijke pijnen op het rad gevlochten (22).

Het levend begraven was, in het oude Rome, de straf voor de Vestaalse maagden, die hun gelofte van kuisheid hadden verbroken of het heilig vuur hadden laten uitdoven. Deze straf droeg een gewijd karakter, omdat de aarde, evenals het vuur en

-
- (19) A. WAUTERS, *op. cit.*, III, 72.
FL. PRIMS, *Het Wonderjaar*, blz. 345.
A. BLEVY, De Ontdekking van Evere als Omstreek van Brussel, *De Brusselse Post*, 15.8.1959.
- (20) C. THEYS, *ESB.*, 35e jg., 1952, blz. 45.
- (21) 1778, landt op het haerenheijde veldt genoempt *de drij raederen* (RAB. S. 3238); 1781, landt op het veldt van *de drij raederen* paelende zuidt de oude baene van Brussel op Loven (*ibidem*).
- (22) L. TH. MAES, *op. cit.*, blz. 151-152.

het water, beschouwd werden als elementen, waardoor het lichaam van de demonen bevrijd bleef (23).

Het Middeleeuws levend begraven werd als de ijselijkste aller straffen beschouwd. De vrouw die zich aan echtbreuk schuldig maakte, die kindermoord bedreef en de ketterin ondergingen deze gruwzame straf (24).

Op 19 juli 1597 werd Anneken van den Hove op Harenheide levend begraven. Velen hebben deze gruwelijke terechtstelling beschreven of vermeld (25) en Jan Luycken heeft er een houtsnede van nagelaten (26).

Bij J.B. CANNAERT, die een handschrift raadpleegde, staat de veroordeling en terechtstelling als volgt beschreven: *Anneken van den Hove wierd te Brussel veroordeeld om levendigh in de aerde bedolven te worden, gelijk oock geschiedt is, niet tegestaende dat sij seer ontfermbertelyck op hare knyen liggende heeft gebeden, soo aen de Jesuyten als aen het magistraet, dat sy haer doch eene andere straffe wilden opleggen. Ondanks haar smekingen om een andere doodstraf te ondergaen, werd zij naar*

(23) L. TH. MAES, *op. cit.*, blz. 152.

(24) J. GESSLER, *op. cit.*, blz. 182-184.

(25) EMMANUEL VAN METEREN, *Memorien der Belgische ofte Nederlandsche Historie van onsen tijden*, Tot Delf Anno 1599, blz. 388 ro - 388 vo. (Koninkl. Bibl., zeldzame werken).

EMMANUEL VAN METEREN, *Nederlandsche Historie*, tweede uitgave, Tot Londen 1610, 19de boek, blz. 72a. (Ter pastorie van Evere).

PIETER BOR CHRISTIAENSZ, *Oorsprongk, Begin en Vervolgh der Nederlandsche Oorlogen*, t Amsterdam, 1679, deel IV, blz. 335 (Koninkl. Bibl.).

J.B. CANNAERT, *Bijdragen tot de Kennis van het oude Strafrecht in Vlaenderen*, Gent 1835, blz. 311-313.

A. WAUTERS, *op. cit.*, t. III, blz. 72 met verwijzing naar VAN METEREN en BOR.

G. DES MAREZ, *Note sur la peine d'enfouissement*, Brussel 1914, blz. 5. Deze verwijst naar HOFFMANN VON FALLERSLEBEN, *Horae Belgicae*, t. VI, 226.

J. GESSLER, *op. cit.*

E. DE MOREAU, *Histoire de l'Eglise en Belgique*, t. V, 331.

Al deze auteurs, behalve A. WAUTERS en degenen die van hem afschreven, zoals A. BLEVY en M. DESSART, vermelden 1597 als het jaar der terechtstelling. Volgens VAN METEREN en BOR behoorde Anneken van den Hove tot de gereformeerde religie; volgens anderen was ze Mennoniste of Anabaptiste. Volgens VAN METEREN had de terechtstelling plaats «tot Brussel». Volgens P. BOR werd de veroordeelde «uyt Brussel geleyt en gebracht op het *Varen Hev-veld* (sic)», waar ook volgens CANNAERT de executie plaats had.

Volgens DE MOREAU was deze terechtstelling, met uitzondering van de toverijgevallen, de laatste die om een godsdienstige reden werd uitgevoerd.

Over het Anabaptisme zie: E. DE MOREAU, *op. cit.*, t. IV, blz. 243-249. Om de meedogenloosheid te verstaan, waarmee ten onzent tegen de Anabaptisten werd opgetreden, leze men: E. VALVEKENS, *De Inquisitie in de Nederlanden der Zestiende eeuw*, Brussel 1949, blz. 205 en vlg.

(26) JAN LUYCKEN, Nederlands dichter, schilder en etsner (1649-1712).

de executieplaats gebracht. *Sy werdt alvolghens uytgeleyt tusschen twee jesuyten, gevolgd door eenige minderbroeders, tot op eene plaetse genaemt Vaeren-beyvelt (sic), liggende tusschen Brussel en Leuven, daer een kuyl in de aerde gemaect was, daer in de beul haer geleyt heeft, ende naer dat hij haer met aerde bedeckte, het selve beginnende van hare voeten af, soo hebben haer de jesuyten altyd gevraeght of sy nog niet en wilde afstaen (d.i. de ketterij afzweren); eyndelick tot den mont komende, hebben sy het selve haer wederom gevraeght.* Dit spannend hoogtepunt van de strafuitvoering heeft Jan Luycken op de prent vastgelegd; een geestelijke toont een kruisbeeld aan de veroordeelde, van wie alleen het hoofd nog boven de aarde uitsteekt. Voor de laatste maal zet hij haar aan om de ketterij af te zweren, terwijl de beul de aardworp klaar houdt om het vonnis te voltrekken. Anna van den Hove blijft evenwel halsstarrig weigeren en het relaas vervolgt: *Daer na heeft de beul den mont met aerde bedeckt ende oock het hooft, alsoo dat haer geheel lichaem in den kuyl vast met aerde besloten wert.* Om de afschuwelijke doodstrijd te verkorten, gebeurde het wel eens, zoals met Anna van den Hove, dat de beul op het graf sprong en de versmachtende dood stampte: *Dit gedaen sijnde, spronck de beul seer geweligh op haer toegedeckte lichaem, waer op sy seer erbermelicke onder de aerde riep, haeren geest opgevende.*

DE KOP VAN DE VROUW

Deze terechtstelling heeft M. DESSART (27) natuurlijk gretig benut tot verklaring van de plaatsnaam *Kop van de Vrouw*, die eveneens nabij de Oude Leuvense Heerweg ligt (28). Dit toponiem duikt echter eerst ruim honderdvijftig jaar na de terechtstelling in het archief op: 1781, op het veldt genoemd boven den *kop van de vrouwe* (RAB. S. 3238). Het is gewoonweg volksetymologie voor *kop van de vrijheyd* (29). In de toponymie is *kop* de naam van een hoogte in een landschap. Dit wordt in *Hoog-Evere* door andere plaatsnamen bevestigd: 1565, lant op den mergelput opden *cop* vanden bruynen driessche (RAB. S. 3260, blz. 123); 1665, opden *cop* vanden houtwech (PA. 26 EE, Armen, blz. 8). *Vrijheid* betekende oorspronkelijk het gebied dat krachtens de door de Heer verleende keuren aan het

(27) M. DESSART, *Esquisse d'une Monographie de la Commune d'Evere, Le Folklore Brabançon*, nr. 145, 1960, blz. 133.

(28) *Plan parcellaire de la Commune d'Evere*, door het «Ets. Géogr. de Ph. Vandermaelen» 1837, 1/5000. Koninkl. Bibl. en Eigen Archief, Sektie D, tussen de Weyweg, de Oude Leuvensche weg, de Harenweg en de Oostweg.

(29) 1665, item op den *cop van de vryheyd*... ter derder teghen het landt van Joos van der Vinnes behalve datter eenen wech tusschen loopt scheidende Evere van Scharenbeke (RAB. S. 3292); 1668, lant aen 't scheidende van de vryheyd van Evere boven den tont commende ter derder den wegh loopende vanden thont naer den *kop van de vryheyd* (PA, 6 F); 1766 op den *cop van de vrijheijt* (RAB. S. 3237).

feodale recht onttrokken was en waar enkel het gemeentelijk recht van toepassing was. Bij de afschaffing van de feodale rechten op het einde van het Ancien Régime verloor het woord *vrijheid* zijn betekenis van geprevilegieerd rechtsgebied. Daarbij hebben de plaatselijke uitspraak van het woord, waarvan de eerste lettergreep, die beklemtoond is, nagenoeg zoals dialektisch *vrouw* klinkt, alsmede de invloed van het voorafgaande substantief *kop* (dial. voor hoofd), in de volksverbeelding een vruchtbare voedingsbodem gevonden tot het ontstaan van de zinloze plaatsnaam *Kop van de Vrouw*.



Het levend begraven van Anna van den Hove; houtsnede van Jan Luyken.

HET IJZEREN KRUIS

Op de «Gerechtigheid», een ets van Filips Galle naar Pieter Breugel de Oude (30), die men, de schijn na, als een ingewikkelde encyclopedie van de 16d-eeuwse rechtspleging heeft omschreven, geeft de kunstenaar de verpersoonlijkte deugd, beslist opzettelijk, geen enkel kristelijk attribuut mee. Hij omringde ze door al wat in de proceduur en wetgeving onkristelijk, onbarmhartig, wreed en meedogenloos is. Hierdoor wilde hij aantonen dat de wereld, waarin hij leefde een «verkeerde wereld» was,

(30) Kon. Bibl., Prentenkabinet en een reproductie in E. DE MOREAU, *Histoire de l'Eglise en Belgique*, t. IV, pl. XXXV.

waarin de maatschappij de Gerechtigheid aan haar eisen aanpast. Het enig symbool van barmhartige goedheid geeft de sarcastische Breugel in handen van de verhoorde en ook van degene die door het zwaard gaat sterven; hij plaatst het ook op de achtergrond van het tragisch tafereel, waar ketters worden verbrand, waar dieven aan galgen hangen en booswichten geradbraakt worden: het kruis domineert het galgenveld. In de verkeerde wereld, waar iedereen hardvochtig zijn weg gaat, moet gewacht worden tot de gewelddadige dood, vooraleer iemand - de gekruisigde, een ander gefolterde - de armen vol ontferming uitstrekt (31).

Een ijzeren kruis als symbool van barmhartige goedheid beheerste ook de executieplaatsen op het Harenheideveld: 1587, lant gel. jnde prochie van Evere jn twee stucken beneden de hooghe herstraete aent gerechte aldaer, deen stuck groot een bundel gel. bij *dijseren cruys* (RAB. S. 3260, blz. 276); ± 1665 lant aen het *yseren cruys* aen het gericht op het haren heyvelt paelende aen het hoffeken aen de wech van Saventhem (RAB. S. 3292). Naast de akelige strafwerktuigen staat ook een kalvariekruis afgebeeld op de kaart der abdijgoederen van Vorst (1713) en op de kaart der goederen van het St.-Pietersklooster te Brussel (1715).

DE PLAATSELIJKE SCHEPENEN EN DE AMMAN VAN BRUSSEL

In verband met deze executieplaatsen rijst de vraag of ook de heren van Evere, die toch rechtsbevoegdheid bezaten, misdadigers op Harenheide hebben laten terechtstellen.

Vooraf dient te worden opgemerkt, dat men in de middeleeuwen drie soorten van jurisdicties kende: de hoge, middelbare en lage rechtsmacht. Het hooggerecht gaf de bevoegdheid te oordelen over zaken waaraan de doodstraf, verminking, geseling of andere criminele straffen kleefden. Het middel- en laagerecht kon slechts mindere rechtszaken behandelen, waarop kleine boeten stonden, burgerlijke geschillen, enz.

Omstreeks 1300 oefenden de heren van Evere de drie rechtsmachten uit, doch mochten geen doodvonnissen laten uitvoeren (32).

Volgens een leenverhef van de heerlijkheid uit 1411 benoemde de heer een meier, zeven schepenen en twee vorsters (opzichters over velden, weiden en andere gemeentegronden) «die kennisse hebben van allen saken ende bruecken bynnen der selver heerlicheit verschynende, vuytgenomen die hooge heerlicheit die mynen genedigen heere toebehoirt» m.a.w. de hoge rechtsmacht behoorde toe aan de Hertog (33).

(31) J.G. DE BROUWERE, *De Gerechtigheid*, prent naar Pieter Breugel, *Het Leger - De Natie*, 4e jg. 1949, blz. 91-93.

(32) A. WAUTERS, *op. cit.*, t. III, blz. 65.

(33) RAB., *Leenhof Brab.*, reg. nr. 18, blz. 198-198 vo.

De misdadigers, die criminele straffen schuldig waren, moesten in hun hemd, op de grens der gemeente, aan de amman van Brussel worden uitgeleverd (34). Deze beschuldigde hen bij de wethouders der stad en leverde ze, na de rechterlijke uitspraak weer uit aan de overmeier van Kampenhout of de meier van Evere, die het vonnis liet uitvoeren (35). Zo kan het dus geschied zijn dat de plaatselijke wethouders criminele misdadigers, na hun veroordeling te Brussel, op Harenheide hebben laten executeren.

In verband met de rechtsmacht van de plaatselijke wethouders dringt zich ook een onderzoek op naar de plaats waar in de middeleeuwen de gerechtszittingen gehouden werden.

Het is bekend dat de vierschaar of dingbank toen op een centrale plaats stond, in de open lucht en onder zwaar geboomte, bij voorkeur een linde (36). De plaats heette *malberg* (37), *male* (38) of *ter bank* (39).

Weliswaar komen zulke plaatsnamen te Evere niet voor. Wel stond hier oudtijds een boom, geheten *den eenboem* (40),

-
- (34) RAB. *Leenhof Brab.*, Aveux et Dénombrements nr. 33 bis en Registres aux Aveux, Dénombrements et reliefs de fiefs, nr. 7, blz. 129 vo. 131: «den ghenen die dat (nl. lijf en let) verbuert hebben moet men overleveren den Amman van Bruessel in hoeren lynen cleederen sonder meer ter palen vander selver heerlicheit. De amman was de vertegenwoordiger van de Hertog in een gewest, waarvan de grenzen nagenoeg overeenstemden met die van het graafschap Brussel in de 11de eeuw (P. BONENFANT, Quelques cadres territoriaux de Bruxelles, *Annales de la Soc. d'Archéol. de Bruxelles*, t. 38).
- (35) A. DE CUYPER, *Coutumes du Pays et Duché de Brabant, Quartier de Bruxelles*, Brussel 1869, T.I., blz. 36 en 38.
- (36) *Flandria Nostra*, t. V., blz. 330-331.
- (37) F. L. GANSHOF, *La Belgique Carolingienne*, Brux. 1958, p. 62.
- (38) J. LINDEMANS, *Geschiedenis van Opwijk*, blz. 78-79.
- (39) C. THEYS en J. GEYSELS, *Geschiedenis van Linkebeek*, blz. 118.
- (40) 1449 vidimus van 1371, terra arabilis inferius loco dicto den *eenboem* (ASB); 1425, tria jornalía terre sit. juxta arborem dictum den *eenboem* (ASB); 1475, een stuc lants eyge gel. aenden *eenboem* comende metten eenen inde aenden lindenwech (RAB. S. 3258, blz. 48); 1483, lant by den *eenbome* dair den wech doer gaet ten zaventem wege toe (RAB. S. 3258, blz. 100 vo); 1555, lant tusschen den *eenboom* ende den houtwech (RAB. S. 3260, blz. 34 vo); 1681, ontrent den *eenboom* beneden de halfmyle eycke (PA. 6 F); 1581, lant beneden den *eenboom* aenden linden wech (RAB. S. 3260, blz. 233 vo); 1727 lant gel. aende *Eemboomstraete* aenden *eenboom* (RAB. S. 3265, blz. 23 vo).
- Te St.-Stevens-Woluwe staat nog een lindeboom geheten *den enenboom*, in de vork van de *Weg van Evere naar Woluwe* en de *Kleine Evereweg*. Om het eventueel historisch belang van deze boom te achterhalen, hebben we in de K.B. volgende kaarten geraadpleegd: de figuratieve kaart van graaf Ferraris (1771-1778); de topografische kaart van Brussel en omstreken door G. De Wautier, 1810; de onvoltooide handschriftelijke kaart van dezelfde kartograaf, ± 1821; het kadasterplan van St.-Stevens-Woluwe door Ph. Vandermaelen, 1836, 1/5000; de topografische kaart door dezelfde kartograaf, 1840, 1/10.000; het plan «Vilvorde 8/11» nr. 385, van het Geografisch Instituut Vandermaelen, ± 1850, 1/20.000; het plan

welke volgens de aangehaalde excerpten mag gesitueerd worden aan het kruispunt van twee oude, belangrijke wegen met name de *Zaventemse weg* en de *Lindeweg*, d.i. niet ver van de *Oude Leuwense Heerweg*, waar *den gherichte* stond. De benaming *Lindeweg* laat veronderstellen dat de eenboom een linde was (41). Deze oeroude weg, die later de *Eenboomstraat* heette (42), liep langs de *Kerkhofdelle*, kruiste de *Nederbeerstraat* (Steenweg op Haacht) aan de *St.-Vincentiuskapel*, en liep verder naar het *Vroonhof*, dat in de omgeving van het huidig Vredeplein lag. Op grond van die gegevens vragen we ons af of de oude dingbank van de schepenen niet onder de eenboom mag gesitueerd worden. Daar zouden dan de oudste gerechtszittingen hebben plaats gehad, voorgezeten door de meier, als vertegenwoordiger van de Heer. Zoals elders geschiedde dit wellicht ook op vaste «goudagen», waarop alle mindere geschillen onder de ingezetenen en overtredingen van de landelijke gebruiken in 't openbaar werden gevonnist en ook alles betreffende het gezamenlijk landbouwbedrijf werd geregeld.

P. CNOPS

-
- Popp, ± 1865. In de vork van de twee voormelde wegen tekende Ferraris weliswaar een groepje bomen en een kruis (kapelletje?) tussen twee bomen en De Wautier duidde er het verdwenen jacht-paviljoen van Aartshertogin Maria-Elisabeth aan, doch op geen van die kaarten is een spoor van «den enenboom» te bespeuren. Eerst op de militaire kaart van 1865, uitgegeven in 1871 staat in de vork van beide wegen het woord *arbre* te lezen en op de stafkaart van 1930, uitgegeven in 1937, staat aldaar een boom getekend, geheten *den eenenboom*. Noch G. DE WAUTHIER, *Remarques curieuses et peu connues sur la ville de Bruxelles et sur ses environs*, 1810, noch A. WAUTERS, *Histoire des Environs de Bruxelles*, 1855, noch A. COSYNS, *La Woluwe*, T.C.B., 1923, nr. 20, maken melding van «den eenenboom» onder St.-Stevens-Woluwe. Volgens A. BLEVY, De Ontdekking van Evere als omstreek van Brussel, *De Brusselse Post*, 15.3.1959, heette de plaats vroeger «De Mispelaer».
- (41) Tenzij *Lindeweg* door aposiopese mocht ontstaan zijn uit *Lindhoutweg*. *Lindhoutbos* lag immers in de nabijheid.
- (42) P. CNOPS. Toponymische Kanttekeningen, *ESB*, 42e jg., 1959, blz. 74-75.

UIT OUDE PAPIEREN

IN VERBAND MET PUBLICITEIT IN VROEGER EEUWEN

Het gebeurt nog in landelijke gemeenten dat, na de afkondiging van de goddelijke diensten, de dorpsheerder gebruik maakt van de gelegenheid om b.v. een vergadering van de plaatselijke afdeling van de Boerenbond of een feest van de K.A.J. bekend te maken. Te oordelen naar een kerkelijke verordening van 1588, in overleg met de stedelijke overheid op de pui van het stadhuis gepubliceerd op Goede vrijdag, werd er toen door sommige priesters op dat gebied overdreven (AL 1223 f° 381 v. en volgende). Ziehier wat voorgeschreven werd: «Item dat inde kercken eegene weirlijck geboden, vuytroepinge oft vuytlesingen meer en geschieden, maer dat de selve worden gedaen bijten der kercken».

A.M.

Voorlopers van André Dumont

In het Staatsblad van 7 oktober 1960 verscheen een Koninklijk Besluit betreffende een concessieaanvraag voor de uitbating van een steenkolenveld, dat Kempische Staatsconcessie gedoopt werd. Ook de gewone dagbladen lieten deze gebeurtenis niet ongemerkt voorbijgaan. Het is waarschijnlijk dat menig inwoner van Leuven en omliggende niet weinig verbaasd zal geweest zijn, toen hij vaststelde dat de concessie tot Leuven reikt en zich onder meer over de gemeenten Herent, Holsbeek, Rotselaar, Wilssele en Werchter uitstrekt. Even verwonderd waren wijzelf, toen we op het Leuvens Archief een stuk in handen kregen, dat het bewijs levert dat ongeveer drie en halve eeuw geleden de kolen-delving op de Loo in de gemeenteraad besproken werd (2673). Wij laten hierna een afschrift volgen van de brief, die aanleiding gaf tot deze beraadslaging.

Aen Myn Eerw. Heeren,
Mijnheeren die Borgemeesters, Schepenen, Tresoriers
ende Raedt der Stat van Leuven.

Vertoont met alle reverentien Jacques de Bie,
Hoe dat hij van syne Ma^{te} in syne finantien geobtineert heeft een octroij, om te mogen alleen den tyt van twelff jaeren, int heel nederlant soecken ende ontdecken de smecolen. Ende alsoo hy alreet ontrent Leuven opt Loo Velt, als tot Landen versekert is datser syn, doort booren inde aerde, ende de haselaeren roede, daer alle mineralen mede ontdeckt worden, waer van hy d'effect alreet hadde connen toonen, hadde hy niet geretardeert geweest door vier luyckenars, dewelcke dit vernemende, syn hier int lant gecomen, ende onder den decmantel van hun devotie gedaen te hebben tot Scerpenheuvel, tot Landen comende syn werck besien, ende ongetwijfelt considererende, soo, de rotse die aelyt boven de houilli leyt, als den besin ofte eerste swarte aerde, ende dat de colen dan moeten volgen, hebben den remonstrant syn werclieden gecorrumpeert ende omgecocht, als blyckt dat sy op eenen saterdach te vollen betalt synde, des sondachs daer naer hun hebben verloren ende syn stil allemael behalve twee, hier vant lant synde, doorgegaen, daer den meesterknecht nochtans over de vijftien st. daegs wonne, soo dat den remonstrant can betoonen dat dese Luyckenaers tot Tienen inden Coninc van Spanien logerende, hun vantierden aenden weert dat onse gasten niet lange meer wercken en souden, waerdore hem vindende gecargeert ende synen compaignon Gielis van Haelbeec, raet ende G^{al} vande Munten van Syne Ma^t met alle de groote oncosten, genootsaect is eenen derden in hun companie te nemen, om hun te soulageren inde oncosten, waertoe, hoewel sy tot Antwerpen stoffe genoch vinden, met niemant en hebben willen tracteren, voor ende aeler sy tselve aende stat van Leuven aengedint hebben, oft de selve geraden vonde, in companie te comen voor

een derde part soo inde oncosten als profyten, te meer gemovert synde dit de stat van Leuven aen te dienen om dat dit ondecken in hun jurisdictie gesciet, als ooc dat den remonstrant geresolveert is tot Leuven te comen syn residentie te houden om dwerck te verwoerden, ende dat deselve alsdan geen difficulteyt en sal maken van hem synen vrydom, soo van wacht als accijse te accorderen, in consideratie vande beneficie die de stat, ende theele lant hier ontrent door de commoditeyt vande riviere sal comen te genieten als hopende dat de stat met een rente van vyff oft ses dusent gul. siaers gedurende den tyt van syn octroy te beneficiëren. Ende soot uwer Eerw. niet geraden en vint, dat de stat voor een derde in compagnie comt, dat de Staten van henegouw nochtans doen tegen t Capittel S^{te} Waudrue, soo versoect den remonstrant dat de geliefte van uwer Eerw. sij, hem te soulageren in dit goet begost werck, met de weerde van ses hondert gul., in twee payementen, tot coopen vande jonge eycken daer de putten van binnen mede moeten beset worden, welcke eycken hem over de twee dusent gul. sullen costen door de diepte die de putten moeten hebben, op conditie nochtans dat de stat gerembourseert worde vande selve somme in weerde vande eeste colen die getrocken sullen worden, dwelc doende...».

De geestdrift van de prospectoren werkte niet aanstekelijk op de leden van het gemeentebestuur en men vond het voorzichtig deze heren beleefd af te schepen: «Mits den staet ende cleyne middelen deser Stadt nyet toe en laeten met den suppliant te comen in compagnie, wordt denselven van syne presentatie in desen gedaen bedanckt, actum in concilio oppidi 26 Aug. 1626, my present J. Schorenbroot».

A. MEULEMANS

UIT HET VROEGER VOLKSLEVEN

OOK EEN BEROEP

Ambrosius Huysentruy, geboren te Leude (Lede?), in den lande van Dendermonde, verdiende zijn kost «prekende ende singende bij de goede lieden aen de deure ende bedelende, logerende bij de boeren in de schueren».

Op 26-7-1773 werd hij te Reet aangehouden omdat hij zonder pas was. Hij was komende van «verscheyde kermissen, sijnde op alle kermissen te vinden. De koster had hem uit de kerk gejaagd, waar hij, naar hij verklaarde, was «lezende».

(RAB, Dross. 166).

C. THEYS

De kerkelijke beneficiën in de Brabantse parochies van de Landdekenij Aalst in 1619

De godsdienstige troebelen, die in de 16e eeuw de opkomst en verbreiding van het protestantisme vergezelden, hadden het godsdienstig en kerkelijk leven, ook in onze Brabantse dorpen sterk ontwricht. Het duurde tot het begin van de zeventiende eeuw, voordat de kontrareformatie met de doorvoering van de hervormingsdekreten van het concilie van Trente ten volle doorbrak. Het Twaalfjarig bestand (1609-1621) tussen Noord en Zuid gaven aan de voorbeeldige aartshertogen Albrecht en Isabella en aan de doordrijvende aartsbisschop Matthias Hovius (1596-1620) gelegenheid om de katolieke restauratie door te zetten. Ze hebben hierbij kunnen steunen op enkele hoogstaande priesters. We denken hierbij op de eerste plaats aan Henricus Van Caelen of Calenus, pastoor van Asse (1609-1624) landdeken van Aalst (1612-1624), later landdeken van Brussel, aartsdiaken en vikaris-generaal van Mechelen en zelfs benoemd bisschop van Roermond. De aartsbisschop van Mechelen voelde de nood om na de beroerde periode van de godsdienstige twisten en oorlogen een klare kijk te hebben op de toestand van zijn parochies. Er was in de vorige jaren zoveel kerkelijk goed verwoest, geplunderd en verstrooid. Zo gaf hij aan Calenus de opdracht om de toestand van de kerkelijke beneficiën van de landdekenij van Aalst te onderzoeken. Calenus beëindigde dit onderzoek de 3e juli 1619. Hij schreef een verslag in mooi gotische letter. Dit verslag berust nu in het archief van de dekenij Asse: Status beneficiorum omnium districtus Alostensis 1619. Het vormt het eerste fascikel van een reeks onvolledige verslagen van kerkvisitaties, lopend van 1611 tot 1652. De landdekenij Aalst omvatte dan 51 parochies en afhankelijkheden. Verschillende van die parochies lagen in het hertogdom Brabant. Wij tellen er een vijftiental: Asse, Bollebeek, Brussegem, Essene, Hekelgem, Kobbegem, Mazenzele, Merchtem, Mollem. We rekenen er ook bij de parochies die dan als Brabants golden: Buggenhout, Baardegem en Meldert. Wij voegen er ook bij de tegenwoordig Brabantse dorpen, die vroeger Vlaams gebied vormden: Liedekerke, Opwijk, Teralfene.

In korte, elliptische zinnnetjes tekent Calenus nuchter en zakelijk de toestand van de beneficiës van zijn distrikt. We vertalen de bladzijden, die betrekking hebben op bovengenoemde Brabantse parochies. Ze geven een duidelijk overzicht van de toestand van onze parochies na de woelingen van de godsdienstoorlogen.

ASSE

De kerk is toegewijd aan de H. Martinus. De pastoor is

Henricus Calenus. Aan de bediening van pastoor is omtrent 400 florijnen verbonden. Daarbij komen nog bijkomstigheden van 40 florijnen. Er is geen pastorie. De begevers van deze bediening zijn de president en de provisores van het Adrianus VI kollege van Leuven. De parochie telt 800 kommunikanten en heeft een uitgestrektheid van 1400 bunder. *De kapelanie van de zielen of van Sint Katarina* heeft als bezitter *Petrus De Vinea* (Petrus Van Den Wijngaert). Hij is verplicht in Asse te verblijven en de pastoor bij te staan. De jaarlijkse inkomsten van deze kapelanie bedragen 45 florijnen. Vroeger moest men daarvoor drie missen opdragen per week. Nu wegens reductie door de aartsbisschop toegestaan nog één mis. De begever van deze stichting is naar men meent de Heer van Asse. Op 27 oktober 1536 stichtte *E.H. Gisbertus Servaes* in Asse een kapelanie op twee altaren van *de H. Barbara en de H. Anna*. Deze kapelanie vroeg vier missen per week, waarvan drie gezongen missen, waarvan één op zondag ter ere van de H. Drievuldigheid, één op dinsdag ter ere van de H. Anna, op woensdag een requiemmis, waarbij ook de vigiliën van de overledenen moeten gezongen worden en een op vrijdag, dit een gelezen mis ter ere van het H. Lijden van Ons Heer. Bovendien moeten elke zondag, behalve op de zondagen die vallen tussen de feestdagen van het Bezoek van Maria (2 juli en van de Geboorte van Maria (8 sept.) aan 20 tot 22 armen, die voor de besprenkeling met het wijwater in het begin van de mis aanwezig zijn, elk een brood uitgedeeld worden ter waarde van 2 blanken. Hiertoe liet hij, zowel als anderen, inkomsten na, die 152 florijnen 's jaars belopen. De begevers zijn de erfgenamen van Barbara Servaes maar ik weet niet of er nog bestaan. *De kapelanie van Maria*, ook van de zielen genoemd bedraagt omtrent 40 florijnen. De bezitter is dezelfde. Vroeger bracht ze de verplichting mee van twee missen, nu wordt er nog elke zaterdag één mis gezongen. De begever is de Heer van Asse. *De kapelanie van het H. Kruis* vraagt twee missen per week. De bezitter is *E.H. Gregorius van Langenhove*. De waarde bedraagt omtrent 40 florijnen. De begever is de Heer van Asse. *De kapelanie van de H. Hieronymus* verplicht tot drie missen per week. De bedienaar moet in Asse verblijven. Dit blijkt uit de brief van de stichter, die ik zelf heb gezien. De begevers zijn de erfgenamen van de stichter, die wettelijk de bijnaam Coomans dragen. Als die erfgenamen ontbreken gelijk dit voor het ogenblik het geval is, naar ik meen, dan zijn de opvolgers de kerkmeesters van Asse. De bezitter is een zekere *Lotharinger*. Ze heeft een waarde van 45 florijnen. Een mis wordt 's zondags opgedragen. *De kapelanie van de H. Geest* vraagt zes missen aan het altaar van de H. Geest. Ze heeft een waarde van 32 florijnen. Twee missen worden nog opgedragen. De begevers zijn de armmeesters. De bedienaar is *Petrus De Vinea*. *De kapelanie van de H. Petrus* verplichtte vroeger tot 2 missen. Nu wordt elke feestdag één mis opgedragen door *Petrus Vleminx*. De kapelanie heeft een waarde van 25 florijnen. Als schenker wordt in de oude verslagen van de kerk-

visitaties de lekepatroon genoemd (patronus laicus). De kapelanie van Sint Antonius bedraagt 14 florijnen met verplichting van één mis per week. In de kapel van het gasthuis placht men vroeger op de kosten van het gasthuis twee missen per week op te dragen. Nu wordt er door E.H. Petrus De Vinea nog één mis per week opgedragen. De bezitter van de stichting is Henricus Stalius. In de kapel van Vrijthout is er een stichting van omtrent 9 florijnen. Elke week wordt er een mis opgedragen met vrije intentie, elke maand één tot intentie van de stichter volgens de reductie door Zijne Excellentie toegestaan. De begevers van deze stichting zijn de erfgenamen van Maria van Houthem, die in Sint Truiden wonen. De kapelanie van onze Lieve Vrouw is verbonden aan de kapel van Sint Hubertus (in Asse ter Heide) de begeber is de Heer van Asse. De bedienaar is Theodorus Stalenius. De goederen voor 99 jaar op jaarschaar verhuurd brengen 98 florijnen op. Het eerste jaar 1618 is nu verlopen.

De koster wordt om de beurt door Zijne Excellentie de aartsbisschop als abt van Affligem benoemd en door de edelvrouwe van Asse. De laatste keer benoemde Zijne Excellentie tot koster Simon Cools. Bij de kosterij behoort een dagwand land en een zeker gedeelte van de tienden. Door de pastoor en de wereldlijke rechtmacht is besloten dat de ontvangers van de kerk, van de armentafel en van het gasthuis gehouden zijn jaarlijks op straffe van 50 gulden boete hun rekeningen aan de pastoor van Asse tot onderzoek voor te leggen. De voorlegging geschiedt het geschikst met de minste moeite op 15 januari. De pastoor ontvangt voor de begrafenissen gewoonlijk van de rijkere buiten de kerk 3 florijnen. Van de middelbaar gegoeden 2 florijnen, van de armen 30 stuivers, van hen die onder de H. Geesttafel vallen 15 stuivers. De koster ontvangt de helft. Er wordt geen cathedratium betaald.

BAARDEGEM

De kerk is toegewijd aan de H. Margaretha. De begeber is Zijne Excellentie de aartsbisschop van Mechelen, als abt van Affligem. De pastoor is E.H. Andreas van Heembeek. De parochie is niet zeer uitgestrekt. Het tijdelijk gezag is in de handen van de Heer van Asse. Aan de bediening van pastoor is omtrent 120 florijnen verbonden maar Zijne Excellentie beloofde een billijker inkomen. Er zijn 160 kommunikanten. De grote tienden worden geëind door de abdij van Affligem, de kleine tienden door de pastoor. Samen hebben ze elk de helft van de novale tienden en vleestienden. Er is een kapelanie, die vroeger verplichtte tot drie missen. Nu wordt er nog één mis opgedragen, omdat de opbrengst slechts een vijftiental florijnen bedraagt. De begeber ervan is de aartsbisschop. De pastoor en de koster beschikken over een bouwterrein maar ze hebben geen huis. De begeber van de kerk betaalt het cathedratium. De rekeningen worden op maandag na Beloken Pasen voorgelegd. Voor de begra-

fenissen ontvangt de pastoor: van de rijkeren 3 florijnen, van de minder begoeden 30 stuivers, van de handarbeiders 20 stuivers en van de armen 12 stuivers.

BOLLEBEEK

De kerk is toegewijd aan Sint-Antonius. De begeefster de abdis van Vorst. De bedienaar is E.H. *Matthias Brants* (ook pastoor van Kobbegem). De tienden worden verhuurd voor omtrent 130 florijnen. Andere goederen heeft de kerk om zo te zeggen niet. Voor het tijdelijk beheer valt Bollebeek onder Asse. Er zijn 80 kommunikanten. Een pastorie is er niet, wel een terrein. Er is een *kapelanie van Onze Lieve Vrouw* met verplichting tot één mis per week met als opbrengst 15 florijnen. De bezitter is *Matthias Lensenus* (?), doch de pastoor bedient ze. De parochie is zeer klein. Het voorleggen van de kerkrekeningen geschiedt op woensdag na Lichtmis. Uit hoofde van pastorie of bouwterrein is de pastoor verplicht elke dinsdag de mis op te dragen. De begeefster betaalt het cathedraticum.

BRUSSEGEM

De kerk is toegewijd aan Sint-Stefanus. Ik meende tot nu toe, dat de begever Zijne Excellentie de aartsbisschop was. De inwoners delen ook dit gedacht maar ik vind in een oud visiteboek van het jaar 1567, dat de begever de persona personatus van Wespelaar is. E.H. *Egidius Messaus* bedient de parochie. Aan de bediening is omtrent 130 florijnen verbonden. Op tijdelijk gebied staat Brussegem onder het Huis van Oranje, als Heer van Grimbergen. Er zijn 100 kommunikanten. De *kapelanie van de zielen* brengt de verplichting mee van drie missen. Ze brengt zeker 80 florijnen op. De begever lijkt Zijne Excellentie de aartsbisschop te zijn. De bezitter is E.H. *Egidius van Eeckhout*, pastoor in Ossel. De kerkrekeningen worden de dinsdag voor Lichtmis voorgelegd. De uitgestrektheid van de parochie is middelmatig. De pastoor betaalt het cathedraticum.

BUGGENHOUT

De kerk is toegewijd aan Sint-Niklaas. De pastoor is E.H. *Augustinus Suetens*. De begever van de parochie is de aartsbisschop als abt van Affligem. Aan de bediening van pastoor is met enkele bijkomstigheden 250 florijnen verbonden. Er zijn 450 kommunikanten. Buggenhout valt onder het tijdelijk beheer van Oranje. De parochie is zeer uitgestrekt en verschrikkelijk wegens de bossen. Vroeger betaalde men voor de begrafenis gewoonlijk: Voor rijkeren 2 gulden; voor middelbaar begoeden 25 stuivers; voor de armen 12 stuivers. De tienden worden in drie delen verdeeld. Affligem heeft daarvan twee derden en de pastoor een derde. De novale tienden zijn gans van de pastoor. Er is een *kapelanie van de H. Niklaas*. Buiten het huis van de pastoor heeft ze een waarde van 15 florijnen met verplichting

van één mis, die de pastoor opdraagt. De begever is de aartsbisschop. Ik vind echter in een verslag van een kerkvisitatie uit 1573 dat er nog andere stichtingen waren. De pastoor weet daar echter niets van. Ik ben met de schepenen overeengekomen, dat de kerkrekeningen de woensdag na Pasen zullen voorgelegd worden en dat de goederen van de kerk en van de armen, die nu buiten huur zijn, dan samen zullen verhuurd worden. Er wordt geen cathedraticum betaald.

ESSENE

De kerk is toegewijd aan O.-L.-Vrouw. De begever is Zijne Excellentie de aartsbisschop. De pastoor is *E.H. Lucas Fevets*. Aan de bediening van pastoor is 110 florijnen verbonden maar Zijne Excellentie legt bij wat aan een billijk inkomen ontbreekt. De parochie is niet zeer uitgestrekt. Er zijn 270 kommunikanten. Het tijdelijk beheer is in handen van de Heer van Asse. Er is geen pastorie maar wel een terrein. *De cantuaria (kapelanie met zang verbonden) van Sint Antonius* brengt omtrent 50 florijnen op met verplichting van drie missen. De begevers zijn de pastoor, de kerk en armmeesters. De bezitter is *E.H. Petrus Vleminx*, die zijn verplichting vervult deels zelf en deels door de pastoor laat vervullen. De cantuaria bezat een huis maar dit is nu vernield. Er zijn drie andere stichtingen van missen, die wekelijks op maandag, woensdag en vrijdag moeten gecelebreerd worden. Samen bedragen ze omtrent 15 florijnen. De pastoor draagt nu volgens de reductie door Zijne Excellentie toegestaan één mis op. De dag van de kerkrekeningen valt op woensdag voor de zondag van Quinquagesima. De begever betaalt het cathedraticum. De tienden zijn in het bezit van Affligem, behalve een zesde van die tienden en de novale tienden, die aan de pastoor toekomen.

HEKELGEM

De kerk is toegewijd aan Sint-Michiel. De begever is Zijne Excellentie de aartsbisschop van Mechelen als abt van Affligem. De pastoor is *Godfried Wauters*. Aan de bediening van pastoor is 200 florijnen verbonden. Daarbij kunnen nog gevoegd bijkomstigheden van omtrent 10 florijnen. Er zijn 250 kommunikanten. De oppervlakte van de parochie bedraagt 400 bunders. Het tijdelijk beheer is in de handen van de Heer van Asse. Er is een uitstekende pastorie met vijvers omringd. De kapelanie van Sint-Joris brengt 11 florijnen op met verplichting van 2 missen per week. Nu draagt de pastoor er één op per week. De begever is Zijne Excellentie. De tienden worden door Affligem geïnd. De pastoor heeft een zesde deel van de tienden in een gedeelte van de parochie en bovendien samen met Affligem de helft van de vleestienden. De pastoor moet krachtens zijn ambt op zon- en feestdagen de mis opdragen. De begever van de parochie betaalt het cathedraticum.

KOBBERGEM

De kerk is toegewijd aan de H. Maria-Magdalena. De be-gever is de proost van Sint-Baafs van Gent. De pastoor is *Matthias Brants*. De hogere rechtsmacht is in de handen van de Heer van Oppem, de lagere in die van Willem Cotereau. Er is geen pastorie maar wel een terrein. Aan de bediening van pastoor is 225 florijnen verbonden. Er zijn 80 kommunikanten. De parochie is zeer klein van uitgestrektheid. *De kapelanie van Sint-Gaugericus* heeft een bezet van 7 bunder land samen met een woonstede, die nu verhuurd worden voor omtrent 74 florijnen. De bezitter was verplicht elke dag de H. Mis op te dragen. Die verplichting is nu herleid door Zijne Excellentie tot 4 missen per week. Vroeger rees een geschil om te weten wie de be-gever was en dan werd 19 maart 1490 overeengekomen, dat Robert Cotereau, Heer van Kobbegem het praesentatierecht en de proost van Sint-Baafs het begeevingsrecht zou bezitten. Dit alles blijkt uit de brief, welke de landdeken zag bij de edelvrouwe van Asse. De bezitter is *E.H. Adrianus De Meyer*. De dag van het voorleggen der kerkrekeningen is bepaald op de dinsdag na Lichtmis. De kosterij beschikt over een weide. De be-gever is de proost van Sint-Baafs. De pastoor betaalt het cathedraticum.

LIEDEKERKE

De kerk is toegewijd aan Sint-Niklaas. De be-gever is de prelaat van Ninove. De pastoor is *Filip Matthijs*, kloosterling van bovenvermeld klooster. Aan de bediening van pastoor is 700 florijnen verbonden maar de pastoor is verplicht op eigen kosten twee kapelannen te onderhouden. Hij beschikt alleen over de tienden van gans de parochie. Er zijn 300 kommunikanten. De parochie is niet al te groot. Er is een prachtige pastorie dichtbij de kerk. Liedekerke valt onder het tijdelijk beheer van de graaf van Boussu. De stichting van missen ter ere van *Sint-Niklaas en Onze-Lieve-Vrouw* belooft voor de twee samen 11 florijnen. De pastoor celebreert daarvoor 's zaterdags één mis. De graaf be-geeft de kosterij. De dag van de kerkrekeningen valt op het feest van Sint-Elooi. Er is in deze parochie een gasthuis, dat nu vernield is. Met de opbrengst ervan, die 150 gulden per jaar bedragen is onlangs de kerk met toelating van Zijne Excellentie hersteld. Onder deze parochie staat er een kapel ter Muilen, waar vroeger de Karmelieten uit Aalst twoonden. Jaarlijks doen deze hier op het feest van O.-L.-Vrouw-Boodschap nog het goddelijk officie. Deze kapel was tot nu toe verwoest, maar wordt nu ook hersteld. Er wordt geen cathedraticum betaald.

MAZENZELE

De kerk is toegewijd aan Sint-Petrus. De be-gever is Zijne Excellentie de aartsbisschop als abt van Affligem. De bedienaar is *Henricus Geerts*. Aan de bediening van pastoor is 100 florij-

nen verbonden. Er is geen pastorie. De parochie is 100 bunder uitgestrekt. De grote tienden behoren aan Affligem. De pastoor beschikt slechts over één derde van de tienden van de parochie en bezit de novale tienden. Krachtens het terrein waarop de pastorie staat en krachtens een opbrengst van 4 florijnen en 10 stuivers is de pastoor verplicht elke donderdag een mis ter ere van het Allerheiligste Sakrament op te dragen. Er zijn 133 kommunkanten. Het tijdelijk beheer valt onder Asse. De dag der kerkrekeningen valt op de maandag na Beloken Pasen. De begeber betaalt het cathedratium.

MELDERT

Deze kerk is toegewijd aan de H. Walburgis. De begeber is Zijne Excellentie de aartsbisschop als abt van Affligem. De bedienaar is *Willem van Horen*, lector van Affligem. Aan de bediening van pastoor is samen met een toevoeging van de aartsbisschop omtrent 210 florijnen verbonden. Er is een pastorie met tuin in de nabijheid van de kerk. De parochie is niet zeer uitgestrekt. Ze telt 320 kommunkanten. Het tijdelijk beheer valt onder Asse. De *kapelanie van Sint-Walburgis* brengt 20 florijnen op en vraagt 2 missen per week. De begeber is Zijne Excellentie, die tevens de kosterij toekent. De dag der kerkrekeningen valt op de maandag na quinquagesima. De begeber betaalt het cathedratium.

MERCHTEM

De kerk is toegewijd aan O.-L.-Vrouw. De begeber is de aartsbisschop als abt van Affligem. De pastoor is *Joannes Peelman*. Aan de bediening van pastoor is 350 florijnen verbonden. Het tijdelijk beheer is in de handen van de hertog van Brabant. Er zijn omtrent 600 kommunkanten. De parochie is 1300 tot 1400 bunder groot. Er is geen pastorie. *Er is een kapelanie gesticht in de kapel ter Spelt ter ere van O.-L.-Vrouw*. Deze brengt de verplichting mee van drie missen. De bezitter moet in Merchtem verblijven. Deze kapelanie brengt 60 florijnen op. Het voordragen van deze kapelaan hoort toe aan de patronus van de plaats. De aartsbisschop begeeft de kapelanie. Dit blijkt uit de stichtingsbrief opgemaakt de 8e december 1355. De kopie hiervan is ingekeken door de landdeken. Ze wordt bediend door *E.H. Theodoor Reepmaecker*, kapelaan in Merchtem. *De kapelanie van O.-L.-Vrouw en de zielen* brengt de verplichting mee van drie missen. Ze heeft een waarde van 30 florijnen. De bezitter is *E.H. Adrianus Van Mulders*. Hij verblijft in Merchtem niet en wordt dan ook niet uitbetaald. De begeber is Zijne Excellentie de aartsbisschop. *De cantuarie van het H. Kruis* met verplichting van 3 missen brengt omtrent 30 gulden op. De bezitter is *Joannes Heynot*, student. De begebers zijn de erfgenamen Van Den Eeden in Merchtem. Er zijn nog andere stichtingen van missen ter beschikking van de kerk en armmeesters. De missen

daarvan worden niet gecelebreerd maar de vruchten komen ten goede aan de kerk en aan de armentafel. Zijne Excellentie begeeft de kosterij. Woensdag voor de zondag van Sexagesima worden de kerkrekeningen voorgelegd. De begeber betaalt het cathedratikum.

MOLLEM

De kerk is toegewijd aan Sint-Stefanus. De begeber is Zijne Excellentie de aartsbisschop als abt van Affligem. De pastoor is *Adrianus de Mayere*. De parochie brengt minstens 220 florijnen op. Er is een pastorie met in de buurt weiland om koeien te kweken. Er zijn 225 kommunikanten. Mollem staat onder het tijdelijk beheer van Asse. De uitgestrektheid van de parochie is middelmatig. De kapelanie van St.-Stefanus heeft omtrent een waarde van 45 florijnen met verplichting van 2 missen. De bezitter is *Justus Mulderij*, een Assenaar, nu kanunnik te Kranenburg. De begeber is volgens een oud visitatieverslag Zijne Excellentie. De verplichting wordt door de pastoor vervuld. *De kapelanie van O.-L.-Vrouw* heeft een bezet van 6 bunder beste land en de rente van een mudde koren maar ze moet ook 10 sisters haver opbrengen voor de edelvrouwe van Asse. De bezitter is *Egidius Beydaels*, theologiestudent te Leuven. De aartsbisschop en de edelvrouwe van Asse begeben deze kapelanie om de beurt. Ze brengt de verplichting mee van drie missen per week. *De kapelanie van Sint-Amelberga* verplicht tot 12 missen per jaar. Ze heeft een zeker terrein, dat met goedkeuring van de bisschop van Kamerijk voor een jaarlijkse rente van 3 florijnen voor 99 jaar op jaarschaar is verhuurd. Het eerste jaar van die pacht was 1563. Dit blijkt uit de brief, die ik kon inkijken. De bezitter is *Stefaan van De Velde* uit Brussel. De aartsbisschop begaf haar aan een zekere *Willem*, kapelaan te Bijgaarden. Dinsdag voor de Beking van Sint-Paulus worden de kerkrekeningen voorgelegd.

OPWIJK

De kerk is toegewijd aan Sint-Paulus. De begeber is het kapittel van Dendermonde. De pastoor is *Egidius Van Lokeren*. De bediening van pastoor met enkele bijkomstigheden brengt 600 florijnen op. Er is geen pastorie maar de gemeenschap huurt er een voor de pastoor. Er zijn 425 kommunikanten. De parochie is zeer uitgestrekt en hoort voor het tijdelijk beheer onder Dendermonde. *De kapelanie van O.-L.-Vrouw en Sint-Niklaas* werden verenigd en ze brengt de verplichting mee van 2 missen. De bezitter is *Jan Baptist Verhulst*. De opbrengst is 36 florijnen. De pastoor heeft slechts een zesde deel van de tienden doch bezit de novale tienden. Er zijn verschillende stichtingen in de kerk, waarvan sommige door de kerk betaald worden, enkele door de armentafel. De lijst hiervan is overgemaakt aan het vikaar. Er is een reductie toegestaan, die door pastoor en kapelaan gevolgd wordt. De rekeningen van de kerk worden voor-

gelegd de dinsdag na «Regalia(?)». De begeber betaalt het cathedratium.

TERALFENE OF ELST

De kerk is toegewijd aan St.-Jan-de-Evangelist. De begeber is Zijne Excellentie als abt van Affligem. De bedienaar is *Godfried Wauters*. Aan de bediening van pastoor samen met de kapelanie van O.-L.-Vrouw, wier goederen samengesmolten zijn, is omtrent 125 florijnen verbonden. Krachtens de kapelanie draagt de pastoor elke zaterdag een mis op. De stichting van de vroegmis door Joannes Michiels is in betwisting. De stichting van *missen ter ere van het H. Kruis en van het Allerheiligste Sakrament* heeft omtrent een opbrengst van 6 florijnen. Er zijn 200 kommunikanten. Het tijdelijk beheer valt onder Aalst. Er is een pastorie met tuin van een halve bunder. De kosterij wordt door de aartsbisschop begeben.

P.J. SPANHOVE, *m.s.c.*

UIT HET VROEGER VOLKSLEVEN

WOESTELINGEN

Franciscus ●ts, 26 jaar oud, geboren te «Borghgrave Lombeek», zoon van Antoon en van Anna de Dobbeleer, was, naar het getuigenis van pastoor Geerts van die parochie, «opgebracht van dese ouders in eere en deught gelijk dese menschen altijd geleefd hebben». Hij was echter van de goede weg afgedwaald en geworden «eenen gewoonelijcken twister ende vechter, sigh van de eene tot de andere plaetse begevende, moetwillichlijck ende gemeynelijck voorsien van eene cluppel ende gelegentheyd treckende om vergeselschap van andere diergelijcke quaedaerdige persoonen handdadigh te worden».

Op een zekere dag werd hij echter gevat en uit de ondervragingen van de getuigen kunnen we opmaken dat hij het wat al te bont maakte. (RAB., Drossaarderij).

C.T.

MINSTRELEN

In een rekening van de hertog van Brabant van 1425 leest men: «Eerst gegeven Peter den Haze, Francot van Reynnot ende Janne Jansone menestreele mijns genedighen heren den hertogen». (RK., 12530).

C.T.

VAN EEN SCHOONMOEDER

Peter van den Beemde werd in 1425 bestraft omdat hij «sijn mes tracq op sijns wijs moeder». (RK., 12530).

C.T.

Kuipers te Tienen

Het verdwijnen van de Tiense brouwerijen, waarvan de laatste haar werkzaamheden staakte in 1955, en het steeds groter succes van de sedert de oorlog gegeerde elektrische huishoudelijke apparaten droegen er veel toe bij om de tonnenmakerijen en de kuiperijen te doen verdwijnen door gebrek aan werk.

Daar er te Tienen geen enkele tonnenmakerij meer bestaat en er nog slechts één kuiper een kwijnend bestaan lijdt, achtte ik het nodig vast te leggen wat kon achterhaald worden door ondervraging van het laatste paar vakmensen die ik kon terugvinden.

De grootste tonnenmakerij was omstreeks 1890 gevestigd op de hoek van de Sint-Katharinastraat en de Driemolenstraat; zij werd geleid door een Waal, een zekere Jean Morret, die over een tiental werklieden beschikte.

Daar werkten onder meer als «eerste» kuiper Fille Schools, geb. te Tienen op 1 nov. 1862 en er overleden in 1932. Zijn zoon Guillaume, geb. 12 dec. 1889, installeerde zich omstreeks 1923 als zelfstandig kuiper in de Ooievaarstraat (Jom de Kâper). Hij sloot zijn werkhuis bij gebrek aan werk in 1954. Bij Morret werkte eveneens de jongste zoon van Fille, genaamd August, die als jongste arbeider het minst belangrijke werk mocht uitvoeren, namelijk het plaatsen van de hoepels (Tiens = «repen») en die de bijnaam kreeg van «Just den Riëper» en deze naam behield tot bij zijn dood in 1944, alhoewel hij sedert 1929 niet meer in het vak was.

Eén der laatste werklieden van Morret is mijn zegsman Gustaaf Vandevorst, geb. te Bost, bij Tienen, in 1910 en die vanaf 1924 bij Morret werkte. Hij kan zijn vak op dit ogenblik nog uitoefenen in een privé bedrijf (Invertsuikers) voor het herstellen van de vaten die echter langzamerhand vervangen worden door metalen vaten en dozen.

*
* * *

Bij het verhaal van het tonnen- of vatenmaken past eveneens de opsomming van de gebruikte werktuigen en grondstoffen.

Eikenhout was meest in gebruik voor biervaten en gewone tonnen. Voor wijnvaten gebruikte men liefst kastanje - en voor kuipen, die een zeer stevige bodem moesten behouden, nam men liefst cypressenhout.

De nodige planken voor een ton werden eerst op lengte gezaagd, daarna van het middenuit naar de twee uiteinden toe en eveneens naar binnentoe afgeschuind, zodat achteraf, bij samenvoeging, een gesloten voeg bekomen werd; dit waren dan de «dâgen» (duigen), fig. 1. Dit afschuinen gebeurde op een «Veugbank» of «voegbank», fig. 2. Het hout wordt over het

KUIPERSWERKTUIGEN

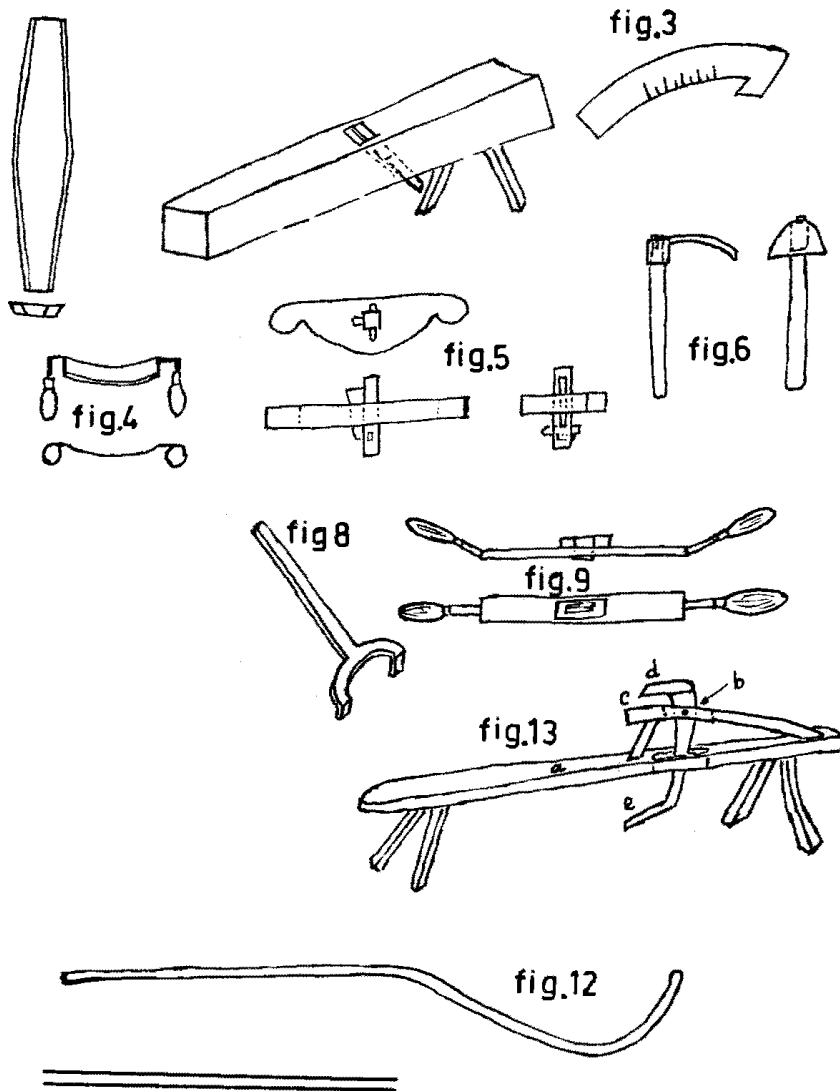

bovenvlak van deze staande schaaaf in opwaartse richting gestreken en de bepaalde hoek, naar gelang de omvang van het vat wordt afgemeten met wat men noemt een «winkelhaak»: fig. 3. Dergelijke winkelhaak is verschillend voor elke diameter van de te maken vaten; buiten de hoek staan er streepjes op aangebracht die «steken» en «halve steken» genoemd worden en die de breedte van de uiteinden aanduiden naar gelang de middelste breedte van de plank.

Hierna nam men een «reep» gemaakt van bandijzer of wischhout en men zette er, naast elkaar geplaatst, de duigen in tot de

reep vol was. Dan werd de band wat aangeslagen en een tweede werd dan wat lager geplaatst en eveneens aangeslagen. Het nog openstaande onderuiteinde van het vat ging dan in een ketel met water dat men tot koken bracht, om het hout te kunnen plooiën. Voor het plooiën plaatste men een kabel rondom de openstaande duigen en deze kabel werd dan aangespannen met een «wing» of schroefbout, zodat de openstaande duigen naar het midden toe aangetrokken werden tot ze aan elkander sloten en men er een paar banden kon overeen plaatsen.

Nu kon men overgaan tot het gelijkschaven van de randen, daar al de duigen niet juist op dezelfde hoogte stonden; dit afschaven gebeurde met de «kortschaaf».

Nu moest de binnenwand van het vat aan de twee uiteinden op een hoogte van ongeveer 10 tot 12 cm gelijk gemaakt worden met het «blaâimes» (fig. 4). Deze bewerking noemde men «blaâien» of «afblaâien». Dan kon men overgaan tot het maken van de groef waarin de «baïems» (bodems) moesten rusten. Deze groef heet «gêlleger» (gorgel, Fra. gorge) en wordt aangebracht met een werktuig «kroes» genaamd (fig. 5).

Het snijmesje van deze kroes kan hoger, lager, dieper of minder diep verplaatst worden naar gelang de te maken «gêlleger».

Daarna werd de bovenrand schuin naar beneden en naar binnen afgehakt met een «desser» (fig. 6) (1). Met de trek-schaaf (fig. 7) werd het inwendige van het vat gelijkgeschaafd.

Vervolgens kon men de bodems klaarmaken en uitmeten. De planken werden aan mekaar gehecht met nagels zonder koppen «pinnaegels» (Fra. goujons). Tussen elke voeg plaatste men een repel «lés» (lis = rietgras), die met nat korenmeel bestreken werd om de voegen goed dicht te maken. Daarna werd met de passer de omtrek afgetekend, rondafgezaagd, met de desser min of meer scherp gehakt en daarna met snijmes of kortschaaf bewerkt tot de rand zal passen in de «gêlleger». De bovenste band «kopband» werd dan terug afgeslagen en men bracht de bodem in de «gêlleger». Deze zit moest eveneens goed dichtgemaakt worden, men bestreek de gêlleger met natgemaakt korenmeel en plaatste hierop een strook lis; dit bleef natuurlijk niet in de gewenste houding liggen. Om h'eraan te verhelpen gebruikte men het «lésézer» (lisijzer; fig. 8). Hiervan zette men een voetje langs de buitenwand en het andere langs binnen en met een zijwaartse duw op het handvat trok men telkens een duig wat naar achter om het lis in de gewenste houding te kunnen plaatsen.

Het vat is nu bijna klaar, alleen de buitenwand moet nog gelijk gemaakt worden met een speciaal werktuig «bastréng» ge-

(1) Volgens kuiper Max Wesely is «desser» (fig. 6) bij de Duitse en Deense scheepsbouwers eveneens onder deze vorm en benaming bekend (keepdeser).

naamd (fig. 9), een soort plat schaafmes met twee handvatten dat men naar zich toe over het hout trekt (2).

Nu kan men definitief de repen opzetten; zij dragen, naar gelang hun ligging op de tonwand, de volgende benamingen: «kopband» tegen de rand; wat lager: «halsband» en naar het midden toe: «pensband».

Het aanslagen van de hoepels of repen gebeurt met de «châs» (fr. chassoir) die onderaan voorzien is van een groefje om niet van de band te schuiven; op het boveinde wordt met de hamer geslagen en intussen gaat de «reper» steeds om de ton heen om de banden goed en eenvormig aan te slaan of te «chassen».

In het midden van het lichaam van de ton boort men een gat dat men dan wat groter maakt met een «leiperboor» (lepelboor; fig. 10); de degelijke ronde vorm en grootte geeft men met een toestel «aîer» genaamd (fig. 11).

Dit was dan het «bomgat» om het vat te vullen. In één der bodems bracht men dan het tapgat aan om er de kraan in te plaatsen als men het vat moet «steken».

In de bovenrand van de duig waarin het bomgat was, klopte de kuiper zijn initialen om te kunnen bepalen wie het vat gemaakt had, bij eventueel later blijkende fouten.

Een werktuig «klopstèk» (klopstok; fig. 12) gemaakt van een gebogen houten stok of metalen buis diende om langs het bomgat de voegplanken van de bodems op te stoten, wanneer deze voegplanken tenminste doorgezakt waren, anders kon men er niet meer aan.

De eigenlijke werkbank van de kuiper waarop de stukken hout bewerkt werden, gezaagd, dunner gemaakt, met snijmes bewerkt werden, enz., heet «snijbank» (fig. 13; zie ook voetnoot 2). De kuiper zit schrijbeens op de plaats a. De klem wordt met een as b in de klemstoel c. Het te bewerken stuk wordt op de klemstoel geplaatst en vastgehouden door stuk d doordat de kuiper met één der voeten drukt op c en aldus de twee handen vrij heeft om zijn werktuigen te hanteren.

Normaal maakte men biervaten voor ongeveer een inhoud van 25, 35, 50 of 100 liter.

Een lambikton had een inhoud van 200 L. Wijnvaten van 500 L noemde men «pijpen». Dit waren vaten van een min of meer uitgerekte type. Tonnen van 600 L noemde men «leiers» (liggers).

Kuipen werden ongeveer op dezelfde manier gemaakt als de tonnen. Maar er waren kuipers zo o.a. «Pië Boas» (Pieter Baas) in de Langestraat die het gemakkelijker vonden een wijnvat door te zagen, aan iedere helft een paar «oren» (handvatten) te zetten en ze aldus te verkopen. Deze kuiper maakte ook

(2) Het Fra. «bastringue» slaat terug op wat onze Tiense kuipers onder de benamingen «voegbank» (fig. 2) of «snijbank» (fig. 13) kennen; vgl. A. Dauzat, Dict. étymol.; Littré en Kramers i.v.

kleine vaatjes die gebruikt werden om er de boter in te wassen of om er spek in te zouten. Zulke vaatjes konden ook dienen als voedertroggen voor de varkens. Buiten zijn bijnaam «Pië Boas» had hij er nog een paar andere waaronder hij bij de buitenlieden bekend was o.a. «de käper» en «dēn ruker» omdat hij zich thuis ook bezig hield met het roken van hammen en spek.

Men kon bij hem ook terecht voor het «vetten» van konijnen- en schapenvellen, m.a.w. voor het looien zonder te ont-haren.

Bij de kuiper kon men zich ook een «wasvat» aanschaffen, voorloper van de wasmachine. Het was een kuip op drie poten; er overheen lag een plank vastgehecht aan de zijwand van de kuip. Midden in deze plank zat een verticale as die onderaan in de kuip een schijf droeg met drie «tappen» (poten) en bovenaan een dwarsstang met twee handvatten. Door het heen en terug bewegen van die as kon men dus de was «afzwicken», wat zeker reeds een verbetering was tegenover het «roesen» met de hand op een geribde wasplank. De binnenwand van dergelijk wasvat was meestal voorzien van ribben (cannelures) die de kuiper er in aanbracht met een «rabatschaaf», een schaaf van ongeveer 3 cm breedte en waarvan het schaaflak en dus ook het mes een uitgeholde vorm vertoonden.

Bij de burgerij deed men slechts één- of tweemaal per jaar «de was»; bij de kuiper ging men dan de nodige kuipen huren. De «wassessen» (wasvrouwen) kwamen dan gedurende een week of langer de was doen (3).

De kuiper maakte ook «botervaten» die het stoten vervin-gen in de boterkroeg of in het karnvat. Het botervat lag met een horizontale as op een voetstuk. Binnenin was het vat voor-zien van schuin geplaatste houten borden en het bomgat was vergroot zodat men er met de handen in kon; het werd afgesloten met een deksel en een klem. Eén der uiteinden van de as was voorzien van een «zwingel» om het vat te kunnen doen draaien.

Een «zèkvat» of aalton was ongeveer twee meter lang met een kleine en een grote bodem, het lichaam van de ton was niet gebogen. Bij gebruik zette men het vat op de kar met de kleine bodem naar achter, daar kwam dan de kraan met ervoor een schu'ingeplaatste plank om de aal goed te doen openspreiden bij het sproeien. De aalton is nu vervangen door metalen citernes.

Dat men zich ook grappen kon veroorloven op de kap van de kuipers blijkt uit het volgende. In 1921 vestigde zich in de Kapelstraat een kuiper geboren in Limburg maar zoon van een geïmmigreerd Slovaak. De man hield veel van bier, inhoud van zijn vakmansproducten. Boven zijn deur liet hij op zijn witge-kalkte gevel een opschrift schilderen «MAX WESELY - KUI-PER». Zekere nacht waren Jom Vanderwaeren en Waike Cops,

(3) Naspoelen en bleken gebeurde bij Rottie «Oep de blâak» op de hoek van Donystraat en Leopoldvest, waar de was naartoe gereden werd op een «stootkar».

twee lustige klanten uit de buurt er met een ladder op uit getrokken en hadden de K van «kuiper» weggekrabd en vervangen door een Z. 's Anderendaags wandelde Waïke heel toevallig door de Kapelstraat toen Max een luchtje stond te scheppen aan zijn deur. Een gesprek ontspoon zich over de straat heen tot Waïke plotseling vroeg «Max, doe gè ure stiel van kâper ne mië?» - «Maa jaa!» zei Max op zijn Limburgs, «waarom?». «Wel het staat toch boven uw deur!». Max stapte de straat over, keek naar zijn gevel en... Waïke moest lopen dat hij wegkwam.

Zoëven zegde ik dat de vader van Max Wesely een Slovaak was en dat is hij naar onze hedendaagse begrippen. In werkelijkheid was hij Oostenrijker daar hij geboren was in Bohemen-Moravië omstreeks 1855; deze landstreek maakte toen deel uit van het Keizerrijk Oostenrijk-Hongarije.

Het verhaal van zijn aankomst in België loont de moeite er even bij stil te staan.

Ze waren vertrokken uit Bohemen omstreeks 1875 met een groep van zestig kuipers, allen ongehuwd, en stonden onder de leiding van een Jood, Aron Kramer die Duits kende en kon lezen en schrijven; zij waren goede vaklieden, maar konden lezen noch schrijven. Ze trokken naar de Duitse wijnstroken en het was Kramer die bij de wijnbouwers de werkgelegenheid besprak voor de groep, ieder moest hiervoor een gedeelte van zijn loon afdragen en hij verzorgde natuurlijk ook hun bevoorrading tegen kostprijs (!!) opdat ze als vreemden niet zouden bedrogen worden.

Tijdens de zomer hakten de mannen bomen, zaagden ze in rollen die daarna in hun lengte eerst in vieren gekloofd werden en deze stukken werden dan op hun beurt gekloofd in stukken waaruit men de duigen kon snijden om ze tijdens de winter tot vaten te verwerken.

In 1880 waren ze aldus aangeland in de streek van Hasselt waar ze veel werk hadden voor de stokerijen.

In Hasselt huwde Jozef Wesely en trok enkele tijd later hier en daar werkend, terug in de richting van zijn geboorteland. Te Mainz kreeg hij toen een getuigschrift (4) vanwege een wijnbouwgenootschap, dat gold als bewijs van zijn vakmanschap, daar het een attest was voor het maken van een wijnvat van 5000 L. Het was te Mainz dat een paar Hasseltse stokers Jozef Wesely konden overtuigen zich definitief in Hasselt te komen vestigen, wat dan ook gebeurde en zo werd zijn zoon Maximilian in Hasselt geboren en leerde er het vak bij zijn vader.

Als patroonheilige vereerden de kuipers Sint-Martinus van Tours, ze deelden deze verering met de bezembinders en de mandenmakers.

De laatste jaren maakten de kuipers bij gebrek aan brou-

(4) Dit getuigschrift is nog steeds in het bezit van Jozef Wesely uit Tienen die het trouw en fier bewaart.

werijwerk, sierstukjes zoals bloemenkuijjes, houten likeurflessen, drinkbekers, enz. Ik heb Max Wesely in 1950, enkele jaren vóór zijn dood, een fles zien maken bestaande uit meer dan veertig stroken hout, aaneengezet als de duigen van een ton en het geheel voorzien van koperen bandjes.

Jammer genoeg heeft het echte vakmanschap van het kuipersambacht het moeten afleggen tegenover de moderne methoden inzake biervervoer en het succes van huishoudelijke gebruiksvoorwerpen.

R. MORREN

UIT HET VROEGER VOLKSLEVEN

EEN ARMZALIG BOELTJE

J.B. Tiebaut had zich schuldig gemaakt aan een doodslag op Guillam Crape, ruiter (soort rijkswachter) van de compagnie van de drossaard van Brabant. Hij woonde in de «strate genoempt den Krekendries voor die doore» van Jan Andries, waard in de Engel (te Brussel). Zijn verbeurd verklaarde huisraad werd op 8-2-1696 geïnventariseerd: «Inventaris van de meubelen bevonden ten huuse van J.B. Tiebaut «die den dootslagh hadde bedreven in den persoon van Guillam Crape: 1 stroysack niet half gevult, 1 quade (slechte) sargie met een quaet slaepplaecken, 2 crawatten, 2 quade cornetten, 2 nachtmantels, 1 snutdoeck met een onderste, 1 deel rot lijnwaert, 1 haute taefelken met 3 quade stoelen, 1 hauten schappraayken met 1 slaepcoetsken, 1 hemer, 1 quade pot, 1 quade lijnwaerten kasack».

(RAB., Dross. 59).

C. THEYS

Brouwerijen en Brouwers van Oud-Brussel

Slot: vervolg van blz. 59.

A D D E N D A

Hier volgen nog Brusselse brouwersgezinnen, maar wii weten niet in welke brouwerij zij hebben gebrouwd :

de Boeck

Laurentius de Boeck, zoon van *Geeraert*, vermeld als brouwer te Brussel, in 1701.

de Bray

Peeter de Bray had volgende kinderen: 1. *Peeter*, mr.-brouwer te Brussel, × *Elisabeth van Wayenberg*; - 2. *Thomas*; - 3. *Barbara*, religieuse in 't Klooster Jericho (cit. Not. J.B. van Cutsem, 1625).

van der Borcht

Een *Joannes-Philippus van der Borcht*, zoon van Mr. *Egidius*, procureur voor de Raad van Brabant en van *Elisabeth van Mons*, leert de brouwersstiel in 1691.

Antoon van der Borcht, mr.-brouwer te Brussel, cit. 1660, 1662, × *Anna Walraevens* (d. *Lucas* en *Margriete van de Voorde*). Zij waren ouders van: *Elisabeth* × *Jacob van Sinay*; *Anne*; (e.a.?). Deze *Antoon* was broeder van *Geertruyde v.d.B.* × *Pauwel Corluy*, *Elisabeth*, begijn, *Clara* × *Jeroom Mosselman*.

I. JAN VAN DER BORCHT, q. 1748, waarschijnlijk brouwer, × *Isabella-Jacoba van Cleve*. Zij waren ouders van:

1. *Barbara* × *Guillam-Josephus Simons*, ouderman van het briedersambacht; - 2. *Catharina-Josepha*; - 3. *Barbara-Josepha*; - 4. *Jacoba-Isabella-Josepha*; - 5. *Anna-Maria-Josepha*; *Josephus-Henricus*, die volgt;

II. JOSEPHUS-HENRICUS VAN DER BORCHT, mr.-brouwer, deken van het ambacht (1789); - × *Anna-Maria van Dievoet*. Zij hadden:

1. *Jan-Bap.*; - 2. *Elisabeth*; - 3. *Marie*; - 4. *Henricus* (not. Petrus de Smeth, 1748; S. gr. Anderlecht, 1789).

Caron

Jan Caron, mr.-brouwer, × *Jacquemijne van Coeckenbeke*, d. *Franchoys*, brouwer in «de Sonne» (1643) en *Marie de Smeth*.

de Cock

Gillis de Cock, zoon van *Jan*, mr.-brouwer, × *Emerentia Govaert* (cit. 1668).

van den Daele

Guillelmus van den Daele, × *Cathelijne Goedseels*, (d. *Jan*), waren ouders van :

1. Mr. *Philippus-Carolus*, notaris te Brussel; - 2. *Joannes-Guillelmus*, mr.-brouwer te Brussel; - 3. *Franciscus-Guillelmus*;

- 4. *Franciscus-Petrus*, religieus in de abdij Koudenberg (notaris Arnold van Overstraeten, 1782).

van Dormael

In een akte van 1684 treden samen op, als broers en zusters: *Nicolaes van Dormael*, mr.-brouwer, die alsdan de ouderlijke kam overneemt; *N.* × *Petrus Stock*; *Michaël* en *Elisabeth* (notaris J.B. van Laethem).

van der Hulpen

Niklaes van der Hulpen, cit. in 1640 als mr.-brouwer te Brussel; zoon van *Joos*, q. 1640, en *Anna Goossens*.

de Keghel

Guillam de Keghel, cit. als mr.-brouwer in 1651; zoon van *Gillis* en *Emerentia de Grootte*. Hij is waarschijnlijk een kleinzoon van Mr. *Henrick de Keghel*, griffier van de banken van Berchem, Rode, Alseberg en Beersel, en van *Anna Thienpont*.

Keyaerts

JAN KEYAERTS, wonende te Nossegem (?), q. 1668; - × *Elisabeth de Peuseleer*, had volgende kinderen:

1. *Hr. Guillelmus*, pbr., pastoor van Mortsel; - 2. *Elisabeth* × *Steven Verheyden*, pachter op 't Hof van Park, te Tervuren;
- 3. *Peeter*, schepen van de bank van de baanderij Nossegem; -
4. *Lambrecht*, mr.-brouwer te Brussel; - 5. *Joanna*, begijn; - 6. *Petronella* × *Jan Verheyden* (not. Rol. van der Borght, 1668).

van Langenhoven

I. JUDOCUS VAN LANGENHOVE, q. 1699, procureur bij de Soev. Raad van Brabant, × *Catharina Heylen*. Zij waren ouders van:

1. *Gabriel-Josephus*, priester; - 2. *Anna* × *Jan-Bapt. van Lathem*; - 3. *Maria-Magdalena*, begijn Groot Begijnhof, Brussel;
4. *Petronella* × *Peeter Meesterman*; - 5. *Joanna* × *Jacobus van der Noot*; - 6. *Joannes*, volgt onder II; - 7. *Jacobus*; - 8. *Daniel-Franciscus*, pbr., pastoor van Melden (1722).

II. JAN VAN LANGENHOVEN, mr.-brouwer te Brussel, q. 1711, × *Marie de Maeseneer*, weduwe van *Francis Struelens*. Zij waren ouders van:

1. *Clara* × *Jacobus Hullaert*; - 2. *Henricus*, mr.-brouwer, oud-deken van het ambacht (1698), × *Anna-Maria van Cothem* (not. Ign. van de Velde, de Cuppe).

van Solthem

JACOB VAN SOLTHEM, mr.-brouwer, × *Catharina Brigitta Urselinckx*, d. Hendrik en Catharina Collet. Zij hertrouwde met Jan van Schoonendonck. Jacob had volgende kinderen:

1. *Hendrik*, † jong; 2. *Barbara* × *Peter Josephus Bauwens*;
3. *Jacobus*, pbr., pater van de abdij Grimbergen, pastoor te Meise;
4. *Jan-Bap.*, † jong.

Spierinckx

Antoon Spierinckx, meester-brouwer, q. 1717; × *Barbara*

Walraevens, en waren ouders van *Ingelbert* en *Cathelijne*, begijn.
Stevens

Jacobus Stevens, meester-brouwer; × *Catharina-Theresia Moris*, dochter van *Dominicus M.* en van *Joanna Wielemans* (1739).

Van de Venne

JAN VAN DE VENNE, q. 1702; meester-brouwer in «den Rozenhoed»; × *Elisabeth Collaes* (d. *Nikolaas*). Deze hertrouwde in 1702 met *Daniel Lallemand* (z. Emmanuel L. en Joanna Walraevens). Uit haar huwelijk met van de Venne had zij volgende kinderen:

1. *Catharina*; 2. *Vincent*; 3. *Jan*; 4. *Elisabeth*; 5. *Barbara* (not. de Clercq, 1702).

*
* * *

Jan Arijs, die in 1643 brouwer was in «den Eenhoren» is wel deze die trouwde met *Marie Goedenaert*. Deze was weduwe van *Guillam Heymans*. Jan Arijs en zijn vrouw verhuurden in 1643 de brouwerij aan *Franchoys Heymans* en *Geertruyde Speckaert*, zijn vrouw. Zij waren er nog brouwer in 1670 (not. J. van Waayenbergh, 1643).

CORRIGENDA

DEN EENHOREN, DEN GULDEN EENHOREN

«In het sept.-okt.-nov.-nummer 1958 wordt blz. 342 gezegd dat de Mandebrug deze was waarover de steenweg (Vlaamsesteenweg, Kathelijnestraat, Kiekenmerkt) liep, zodat de «buisse onder de straete» die het Zennewater naar de kam = brouwerij in de Ridderstraat, moest leiden «wel een heel eindje lang moest geweest zijn».

De Mandenbrug lag echter niet in de vroegere Rivierstraat vóór de Zennehaven (thans Priba + Parkinggebouw) doch wel er achter, d.w.z. niet vóór de Priba op de huidige Kiekenmarkt, doch in de huidige Bisschopsstraat tussen het begin van de Lakenstraat en het begin van de Mandenmakersstraat, die vroeger, samen met het begin van de huidige Augustijnenstraat, deel uitmaakte van de Wolfsgracht (nu Wolvengracht), en waarin dan ook het oude Wolfswiket te zoeken is.

De (Lange) Ridderstraat was gevormd door de huidige Schildknaapstraat en de huidige Bisschopsstraat, zodat ze enkele meters voorbij het begin van de Wolfsgracht over de Mandenbrug liep om enkele meters verder te eindigen aan de Zwarte Poort (tussen de Zwarte-Lieievrouwstraat en de Lakenstraat).

Anderdeels groeide uit de oude herberge van de Bisschop van Mechelen en de aanpalende refugie van de abdij van Affligem een grote bisschoppelijke residentie die haar naam gaf aan de

huidige Bisschopsstraat en op de plaats stond van het huidig groot postkantoor (kant van de Grote Bazar).

Vermits nu de Eenhoren gesitueerd wordt «in de Langhe Ridderstraete tusschen de brouwerije den Posthoren en de refugie van den Eerw. Aertbisschop van Mechelen»:

1° stond de Posthoren in of nabij de huidige Mandenmakersstraat in de richting van de Anspachlaan;

2° stond de Eenhoren nabij het kruispunt van de huidige Bisschopsstraat en de Anspachlaan, d.w.z. nabij de oude Mechelsepoort, ook de Scheytspoort genaamd (thans de cinema Le Français, tussen de Bisschopsstraat en het De Brouckèreplein);

3° was de bedoelde «buisse onder de straete» tot aftapping van het Zennewater door de Eenhoren hoop en al 100 meter lang».

A. BLEVI

*
* * *

Jg. XLI :

blz. 120. Niet *Jaens Pauwels*, wel *Jacus P.*

blz. 132. (van Lathem). Niet *Marie Cappelmans*, wel *M. Appelmans*.

blz. 133. (Immens), verbeteren als volgt:

I. ROBRECHT IMMENS «de oude», × *Marie Thuyte*, van wie:

II. ROBRECHT I., × *Clara Traboulet*, ouders van o.a.:

III. Hr. en Mr. JAN I., q. 1664, licentiaat in de rechten × *Anna van der Borch*, die volgende kinderen verwekten: 1. *Nicolaes*; enz.

blz. 340 (de Vos). Jan de Vos † 1723, moet zijn 1743.

Jg. XLII :

blz. 71 (*van Cutsem*). Gillis van Cutsem ° 1526, moet zijn † 1526.

blz. 133 (*'t Kint*). Hubertus Moortgat was drossaard te Asse. Bij de kinderen van Steven 't Kint en Marie van Bossuyt dient gevoegd *Barbara*, × *Cornelis Janssens*, huidevetter te Brussel.

Jg. XLIV :

blz. 106. (*van Zuene en Bartholijns*). De tweede regel van Zuene, moet verspringen tot tweede regel Bartholijns.

Jg. XLI :

blz. 339 (van den Dijck). *Jan van den Dijck*, meester-brouwer; × 1. *Margriete Sneps*; 2. *Marie Anthony*. Uit het eerste huwelijk :

1. *Joanna* × *Cornelis de Witte*;

2. *Clara*, begijn op het Groot Begijnhof, Brussel.

Uit het tweede:

3. *Catharina*;

4. *Joannes*, raadsheer bij de Grote Raad te Mechelen; ×

Catharina Uyttenhove;

5. *Franciscus* × *Joanna van Bortel*;

6. *Barbara* × *Joannes Heymans*;

7. *Isabella* × *Michiel van Bellingen*, koopman in laken.

blz. 468 (van den Perre). *Jan van den Perre*, × *Van der Maele*, waren ouders van: *Melchior*, × *Margriete Jacobs*; dezen waren ouders van *Jacques* × *Catharina van Nijverseel* (zie verder aldaar).

EEN PAAR BESCHOUWINGEN

De eerste constatacie bij deze studie is van demografische aard: zij toont ons hoe langs het stedelijk ambacht om, lieden uit boerengeslachten poorters werden met aanzien en fortuin. Een jonge, maar durvende, wilskrachtige boerenzoon, die zich bene-pen voelt in het ouderlijk nest, trekt op zekere dag de baan op, naar Brussel, om er zijn kans te wagen. «Naaste vrienden» aldaar maken hem wegwijs in de stad, en brengen hem bij een meester om er het ambacht aan te leren. Hier werkt hij als knaap voor de kost en het inwonen. Na jaren geduld en vlijt wordt hij op zijn beurt meester in het ambacht. Hij zoekt nu een eigen bedrijf, in casu een brouwerij.

Een veel voorkomende kans is het huwen van een weduwe; deze van zijn meester of van een andere brouwer. Zijn kinderen hebben in de stad gelegenheid om te studeren en maken er gebruik van; uit de volgende generatie gaan er naar Leuven de Rechten studeren (of de medecijnen); zij worden advocaat, of dorpsgriffier, of notaris; enkelen klimmen op tot hoge posten in de administratie van het land. Zij huwen dochters van hoge stand; en hun rijke dochters huwen (dikwijls berooide) edellieden.

Herlees b.v. de geschiedenis van het geslacht *Van Boterdael* (jg. XLIV, blz. 453): hoe een nazaat van de «dienaar» (veldwachter) van Oetingen een de Mol huwde, een (laatste?) afstammeling van de heren van Oetingen.

*
* * *

Wat de lezer wel zal opvallen is het betrekkelijk groot getal geestelijke roepingen in de 17e en 18e eeuw, in dit Brusselse milieu. Wat wel zou wijzen op de vroomheid van de gezinnen.

De lezer zal ook bemerken dat de meeste sekulieren pastoor worden op het platteland; terwijl de jonge lieden die bij regulieren intreden bepaald de voorkeur geven aan bedelorden - predikheren, kapucienen, minderbroeders, miniemen, of zeer strenge orden, zoals kartuizers en celestijnen. De grote abdijen, behalve Grimbergen, schijnen hier min aantrekking gehad te hebben.

Wat de vrouwelijke roepingen betreft: ettelijke gezinnen hadden een masceur of matante, juffrouw begijn op het Groot

Begijnhof. Maar vrij talrijk waren de jonge dochters uit deze begoede stand die een streng slotklooster verkozen binnen de stad. De annontiaden, het klooster Jericho en de zusters van Sint-Elisabethgasthuis boekten de meeste roepingen. De rijke abdijen Vorst en Grootbijgaarden vonden wij niet vermeld.

Hier mogen wij wel als illustratie een uittreksel aanhalen uit het testament van Juffrouw *Barbara van Malder*, weduwe van Sr. *Hendrikus Pipenpoy*, brouwers in «den Windmolen». Het gezin was kinderloos en de weduwe bedenkt in haar testament al haar neven en nichten die reguliere kloosterling waren met een «recreatie» (eufemistische uitdrukking om de gift te verzoenen met de belofte van armoede). Deze nichten en neven waren: *Jw. Joanna Pipenpoy*, religieuze te Terkameren; *Jw. Anna Jacqueline Pipenpoy*, relig. ursuline; *Jw. Barbara Roelofs*, relig. «tot Sint Geertruyde»; *Jw. Barbara 't Sas*, relig. annunciade; *Jw. Barbara Crockaert*, relig. te Jericho; pater *Petrus van der Schueren*, minderbroeder-recollet; pater *Petrus van Cutsem*, Lievevrouw-broeder; frater *Joannes van Cutsem*, Kartuizer (1662).

P. LINDEMANS

UIT HET VROEGER VOLKSLEVEN

BOSMISDRIJVEN

Op het stelen van hout en het weiden in Zoniënbos werd steeds streng opgetreden. In 1518 werden alzo Dierick de Schoenmakere, wonende te St.-Genesius-Rode, bestraft om een kleine berk afgekapt te hebben; de huisvrouw van Peeter den Slachmolder, wonende te Brussel «opten Wetterwarijstorre» wegens bosdiefte; Jan de Zwaluwe (oorsprong van de familienaam Swalens?, te Verrewinkel, Ukkel, voor diefstal van «spaenderen» en «Lodewijck van Lathem, pachter int hof van Blaervelt», Eigenbrakel, omdat hij twee paarden in het jonge hout had laten grazen.

(RAB, Rekenkamer, nr. 393).

C. THEYS

Bij een kaart van 1643

Als men de Westbrabantse spuiters van destijds mag geloven, is Pamel tot het einde van de negentiende eeuw een eigenaardig dorp geweest. «De kerk staat op Okegem, de school op Ledeberg, en de mensen wonen... in Poelk», gekte men in de naburige gemeenten. Als karikatuur kon het er door.

Is deze ironische uitspraak oud? Ik weet het niet. Ook niet of de Pamelaars er zich aan geërgerd hebben. In ieder geval werd eerst het gemeentehuis en de dorpschool, en later de kerk naar het midden van de gemeente verhuisd. Want Pamel is - samen met Oetingen - één van de zeldzame Westbrabantse gemeenten waar de oude gemeentelijke en parochiale kern werd opgegeven en waar het laatste driekwart eeuw een nieuwe dorpskom zich heeft ontwikkeld op een plaats, waarrond haast geen huizen stonden.

Waar destijds de oude kerk verrees, komen nog steeds de doden rusten. En het is typisch voor het oude centrum dat alleen het kerkhof behield, dat het zijn vroeger aspect beter dan andere wijken heeft bewaard en dat het - qua huizenbouw, wegenet en bevolkingsaan groei - minder heeft geëvolueerd. En ook het landschap dat zich aan de overzijde van de Dender uitstrekt, is nauwelijks van uitzicht veranderd. Alleen de spoorlijn snijdt deze open vlakte, precies op de grens van meers en bouwland. Recht voor u uit, aan de rand van het bosje dat de grens vormt tussen Ninove en Okegem, stond het Hof te Rieve (of Riebove), een leen van de heren van Pamel-Ledeberg, en ook parochiaal met Pamel verbonden. Verder blikte u over de oude Ninovekouter en ziet u de eiken van de steenweg Ninove-Aalst, waarachter het grootste hof der Abdij van Ninove lag: het Hof ter Schoor. Links van u ligt Ninove-stad en rijst de abdijkerk op. Ernaast woonde destijds de grootste tiendheffer in Pamel: de abt. Rechts, en nog dichterbij, het schuchtere torentje van Okegem. Dit is het haast ongewijzigde panorama dat zich voor u ontvouwt van uit de oude Pamelse dorpskern. Over deze oude dorpskern, over de meersen, landerijen en huizen die eromheen lagen, en over de bezittingen van de Abdij van Ninove die haast alle in dit kwartier van de gemeente terug te vinden zijn, wil deze bijdrage handelen. Want de geschiedenis van dit stuk Pamelse grondgebied tussen Dender, Wolfputbeek of Hondsebeek en Rijzerbeek is inniger met de geschiedenis van de Abdij verbonden geweest. Hier stond de oude kerk, het eerste bezit van het klooster in Pamel. Hier fungeerden sinds 1179 Witheren als pastoor; de laatste uit de reeks, de Diestenaar Petrus van Roy, werd er in 1843 begraven. Hier strekten zich de meersen, bouwlanden en bossen uit, waarmee de Abdij werd bevestigd. Hier bouwden de fratres het eerste en het tweede Hof te Pamel, en leidde de Abdij voor een goed deel de bebouwing en de ontbossing. En ten slotte lag ook het grootste part van haar heerlijke renten en cijzen in deze brede strook langsheen

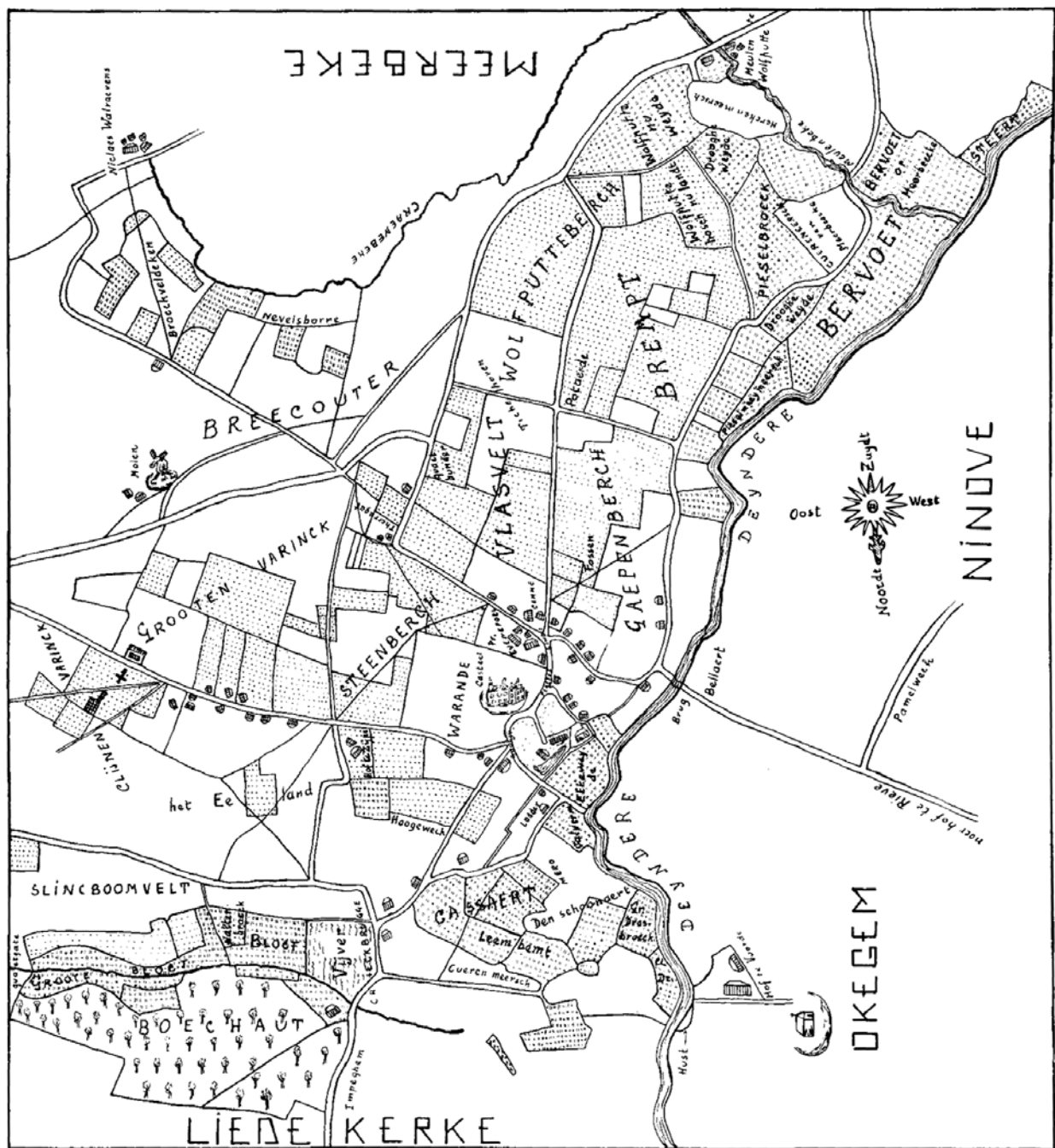

Naar een kaart van Philips de Dijn (1643). De beschrijving van de percelen dateert van 1644-1645. Moderne straatbenamingen en enkele besproken toponiemen werden op de kaart aangebracht om de leesbaarheid ervan te vergemakkelijken.

de Dender, waar ze ook de tienden hief. Het kan dan ook geen wonder heten dat de massa van de toponiemen, familienamen, pachtkontrakten en andere gegevens die in de abdijarchivalia op Pamel teruggaan, op ditzelfde kwartier betrekking hebben.

Om alle elementen die we hier bespreken, gemakkelijker te kunnen lokaliseren, werd een schets ingelast van de kaart die Philips de Dijn in 1643 voor de Abdij tekende, en waarbij haast al haar Pamelse goederen vermeld staan (1). Waarschijnlijk is het een kopie of variante van de kaart van 1622, door dezelfde landmeter opgemaakt en in het archief van het Aartsbisdom berustend (2). Aan de hand van deze kaart bespreken we achtereenvolgens de ligging van het oude Pamelse kwartier, de toegangswegen, de benaming en de aard van de Abdijgoederen en sommige gebouwen die op de schets aangeduid staan.

1. LIGGING EN BODEMGESTELDHEID

Typisch voor alle oude nederzettingen langsheen de Dender is het feit, dat ze terug te vinden zijn op de eerste heuveling van het landschap. Aan weerszijden van de rivier staan de kerken dicht bij de oever. Ook de oudste kerk te Ninove stond heel wat dichterbij de Dender, en de Oude Dender passeerde aan de voet van de kerk te Liedekerke. Van Geraardsbergen tot Dendermonde rijden links en rechts de torentjes op in de onmiddellijke nabijheid van het water. Ook te Pamel ligt de vroegere dorpskom op de eerste terreingolving. Deze glooiing komt overeen met de laagstgelegen weg die van Wolfputbeek naar Boekhoutbos loopt. Alleen is het merkwaardig dat deze weg niet recht op de kerk aanloopt, maar ze als het ware vermijdt en er een halve cirkel omheen trekt, terwijl kerk en dorpskern nochtans op dezelfde hoogte liggen als deze baan.

De kaart geeft ons een beeld van het noordwestelijk deel van de gemeente. De grote gehuchten Ledeberg en Poelk komen er niet op voor; alleen een wig van de Poelkse wijk (Broekveldeken) wordt vermeld. Dit Pamelse kwartier ligt gevangen tussen Dender, Wolfputbeek en Kranebeek, Boekhout en Rijzerbeek. De zuidoostelijke grens loopt zowat van Kwaadvaart over de Varent en het Molenveld naar het Broekveldeken.

Samenvattend kunnen we het terrein van dit gebied als volgt beschrijven: een rijkdom aan broeken en meersen langsheen de Dender en in de beide beekdellingen; in het midden heuvelend bouwland dat zich als een boog spant tussen de twee beken. Geen wonder dat de Abdij heeft gepoogd, o.a. door ruiling, haar grondbezit hier te concentreren. Alles was er voorhanden: bouwgrond, graasland, bos en heide. Daarenboven lag dit kwartier het dichtst bij het klooster en kon ook de Witheer-pastoor een oogje in het zeil houden. En dat in deze weelde van broeken, meersen,

(1) R.A.G., Fonds Abdij Ninove, nr. 60.

(2) A. Verbouwe, E.S.B., Jg. XXXVI, blz. 175.

bremt en heide, het Hof te Pamel zich in den beginne ontwikkeld heeft tot de grootste schapenhoeve van de Abdij, is evenmin een toeval.

2. HET WEGENNET

Het is opmerkelijk dat slechts één straat toegang geeft tot de oude kerk en er doodloopt. Deze straat is de Kerkhofstraat en mondt uit op de Plaats, haast rechtover het kasteel. Op deze Plaats stond de pillorijn of schandpaal, vlak vóór het Schaliën-huis. Hier kwamen de wegen samen die, van Ninove en Liedekerke uit, naar Pamel liepen. De Plaats zelf kan men geen kruispunt noemen in de volle zin van het woord, ze ligt veeleer tussen twee wegenknooppunten in. Want alle andere wegen, van waar ze ook komen, worden opgevangen door de straten die naar Ninove of naar Liedekerke voeren. Geen van alle loopt door tot de kerk. Niet ver van deze Plaats stond ook de Linde, zodat er voldoende argumenten aanwezig zijn om in de Plaats de oorspronkelijke dorpskom te herkennen.

In Pamel treffen we dus een typisch voorbeeld aan van een kerk die buiten het dorpscentrum gebouwd werd, doch in de onmiddellijke nabijheid ervan (de Kerkhofstraat is \pm 70 m lang). Dit kwam door het feit dat de gemeentekern, het wegenet en de akkerverdeling reeds vaste vorm hadden aangenomen vóór het tot stand komen van de kerk. Daardoor werd ze, evenals in vele Brabantse gemeenten, niet ver van de dorpskom en vaak op een minder vruchtbaar terrein opgetrokken (3). Dat deze oorspronkelijke toestand te Pamel in de loop der tijden totaal onveranderd bleef, is mede te wijten aan de Dender, die alle directe verbinding met de Vlaamse oever onmogelijk maakte.

Al loopt er - over een lengte van tenminste drie kilometer - een oude intercommunale weg door de gemeente, toch is het dorp niet aan die baan gegroeid; zelfs geen enkele wijk vormde er zich. Alleen de molen en verder het Gasthuishof ontstonden langs zijn loop. Deze intercommunale weg is de «via regia» die van uit het Geraardbergse over Waarbeke, Denderwindeke, Meerbeke, Pamel, Strijtem en Borchtlombeek naar Brussel of Mechelen liep. Hij snijdt de Romeinse heerweg Asse-Edingen ter hoogte van Wambeek.

Terugkerend tot de verbindingswegen die van het Pamelse dorpscentrum uitgaan, stellen we vast dat twee ervan in de loop der tijden verdwenen. Ze liepen beide naar Ninove. Een eerste zuidwaarts, op de grens van meers en bouwland, haast parallel met de Dender; dan dwars door de meersen om zich over de Wolfputbeek te verbinden met een vertakking van de «via regia», vertakking die over de Elf Huizen en de Burchtdam naar Ninove leidde. Het eerste fragment in Pamel ligt er nog en heet Piezelstraat (1356: in den piesel); het deel dat door de meersen naar

(3) J. Verbesselt: Het Parochiewezen in Brabant, Deel I, blz. 123-125.

de beek liep, bestaat thans niet meer. Zeer waarschijnlijk was deze weg in het regenseizoen zo drassig, dat hij alle wagenvervoer uitsloot.

Een tweede verbindingsweg met Ninove, die alleen nog op oude kaarten voorkomt, vertrok aan de brug te Pamel. De oudste benaming voor deze brugplaats is het Gewad (1429: ten ghewade). Later moet aldaar een brug zijn gebouwd. Vooral na 1600 komt deze plaatsnaam herhaaldelijk voor, maar de tekst van 1710 is overduidelijk «zuyt de straete loopende naer de brugge die over den Dender light naer ninoven». Door ouderdom of door een overstroming moet de brug verdwenen zijn, maar nadien moet er lang met een veerpont zijn overgezet, want de plaats heet thans nog «het Schuit» in de volksmond. Toen we klein waren, lag er nog een bootje ter plaatse, al diende dit maar om toe te laten de koeien te gaan melken aan de overzijde. Thans is er geen spoor meer, noch van brug, noch van veer. Op de kaart vindt u de brugplaats terug daar waar - aan de overzijde van de rivier - de oude weg naar Ninove begon. Het spreekt vanzelf dat ook de weg aan de linkerover verdween, toen alle verbinding met Ninove daarlangs ophield te bestaan. Voorheen liep hij rechtdoor in noordwestelijke richting, ongeveer op de grens tussen Ninove en Okegem, recht op het Hof te Riebove aan. Ongeveer halfweg verbond hij zich met de Pamelstraat (of de verlenging ervan), die over de Nederwijk liep en in de Dreef te Ninove uitmondde (4). Thans loopt de Pamelstraat in de meersen dood; haar naam alleen is nochtans een bewijs dat men over deze weg Pamel kon bereiken.

Deze overzetplaats (of brug) moet destijds een belangrijke betekenis hebben gehad, groter dan we wellicht vermoeden. Het jaagnad of tragel bestond toen nog niet. We weten dat pastoor De Craene gebruik maakte van het veer, wanneer hij naar Ninove toog. Hij betaalde op het einde van het jaar; maar vond de som zo hoog dat hij besloot telkenmale te betalen zoals iedereen (5). We veronderstellen dat alle marktgangers deze weg kozen en dat al wie naar Ninove trok, hierheen kwam. Het was immers de kortste weg. Maar er is nog iets dat we niet over het hoofd mogen zien. Vergeten we het niet dat de weg aan de overzijde van de Dender naar het Hof te Riebove liep, dat geestelijk met Pamel verbonden was. De bewoners moesten dus te Pamel naar de kerk 's zondags. En ook een ander hof dat reeds zeer lang geleden verdween en precies vlak naast de weg naar Ninove stond, vlak over de Dender, behoorde geestelijk tot Pamel. Dit hof was de Borgstad. Meer dan waarschijnlijk stond het op de Bellaert, een weide van de heer van Pamel. Thans nog kan men, na een lange regenperiode, duidelijk de ringwallen ervan zien: een wattering rond een niet overstroomde kern. En ten slotte nog dit om de

(4) R.A.G., Fonds Abdij Ninove, nr. 60. Kaart van Ninove en Okegem.

(5) R.A.G., Fonds Abdij Ninove, nr. 32; Hij was te Pamel pastoor van 1715 tot 1741.

verbondenheid van de overzijde met Pamel te beklemtonen: het Hof te Riehove en de Borgstad waren lenen van de heren van Ledeberg-Pamel, lenen zo dicht bij de dorpskern dat we de vraag durven opperen of het oudste Pamel zich niet werkelijk tot over de Dender uitstreekte?

Nog twee wegen vertrekken van het Pamelse centrum naar Meerbeke of Ninove, maar ze vloeien eerst samen met de «via regia», die voorbij de watermolen te Wolfput loopt. De ene, die Popp de «Beggaertstraat» heet, snijdt de grote kouter in twee gelijke delen; de andere omlijnt dezelfde kouter aan de zuidoostkant. De oudste benamingen van deze wegen zijn «Bremtstraete» voor de eerste en «Wolfputtestraete» voor de tweede (1645). Van west naar oost wordt de kouter nog eens gedwarsd door het Schaastraatje, zodat het grote veld aldus in vier ligt gedeeld en vaste benamingen krijgt: Gapenberg, Bremt, Vlasveld en Wolfputberg. Eigenaardig genoeg is in het Schaastraatje één der oudstvermelde, zoniet de vroegste Pamelse straatbenaming (een stuc lants groot een half buunre gheleghen ant scaep straeten - 1439). Meer dan waarschijnlijk vindt dit zijn oorsprong in het feit dat de schapen van het Hof te Pamel geregeld op de Bremt kwamen weiden. Een andere oude straatnaam is de Denderstraat, die van de Plaats naar de brug loopt (thans Koestraat).

Van Liedekerke uit spitst de weg zich te Kriebrug. De wegen vloeien weer samen vóór het Pamelse dorpscentrum op een plaats die men het Gootken heette, omdat het water van de bron die in de kasteelwarande ontspringt, aldaar over de weg stroomde. De oudste benaming voor de straat die naar het oosten toegaat (en tevens tot Ledeberg, Strijtem, O.-L.-Vr.-Lombeek, enz. toegang geeft), is dan ook het Gootken, later Gootjesstraat. De meest oostelijke weg die van de kom naar Liedekerke loopt was en is nog de Pamelstraat. En de straat die van het Gootken naar de Dender toedraait, heet thans de Kaaistraat. De benaming «Kaeye» verschijnt maar in het begin van de achttiende eeuw, waarschijnlijk omdat sindsdien het kolenverbruik ook in Pamel zodanig toeneemt, dat er aldaar op de Dender geregeld gelost wordt.

Ten slotte wil ik nog een drietal kleine wegjes vermelden die, van kerk en kerkhof uit, de kortste verbinding met de wijken mogelijk maakten. Ze werden later op een halve meter breedte gekasseid. Het langste is het Kerkstraatje naar Poelk - langs de Warande van het kasteel, over Steenberg en Breekouter - dat meer dan twee kilometer lang was. Een ander verbond het kerkhof met de Piezelstraat, en het laatste liep voorbij de oude Pastorie naar Torfput.

3. DE GOEDEREN VAN DE ABDIJ

In dit tijdschrift verscheen destijds een kronologische lijst van al de gronden in Pamel, die van de elfde eeuw af aan de Abdij werden geschonken of door aankoop in haar bezit kwamen

(6). Het is dus niet noodzakelijk deze giften hier nogmaals op te sommen, des te meer omdat de meeste toch onmogelijk met absolute zekerheid kunnen worden gelokaliseerd bij gebrek aan toponymische elementen in bedoelde akten. Op de koop toe grepen er tenminste drie grondruilingen plaats, zodat de oorspronkelijke ligging van de schenkingen of aankopen nog verwarder wordt. De eerste ruiling dateert van 1202, grijpt plaats tussen de Abdij en Willem I van Ledeberg, en heeft betrekking op 21 bunder grond van beide zijden; de tweede geschiedt in 1247 tussen de Abdij en Wouter van den Steene; de derde ten slotte in 1621 tussen de heer van Pamel, Anna de Croy en de abt.

Over de herkomst van de abdiigoederen wensen we dus niet meer te spreken. Wel over de oppervlakte, de spreiding, de aard en de benaming ervan. De goederenbeschrijving van 1644-1645 licht ons nader in over de grootte van de diverse percelen en de kaart lokaliseert en kleurt ze naar hun specifieke aard (7). De Abdij zelf deelt haar bezittingen alhier als volgt in: de gronden rond het Hof te Zijpe (5 b., 3 d., 66 r.), op Steenberg (8 b., 1 d., 07 r.), op het Vlasveld (10 b., 1 d., 99 r.), op Wolfputberg (14 b., 1 d., 33 r.), op de Bremt (19 b., 46 r.), op de Gapenberg (9 b., 3 d., 30 r.), op de Grote Varing (10 b., 2 d., 47 r.), op de Kleine Varing (4 b., 3 d., 78 r.), op de Breekouter en het Broekveldeken (6 b., 58 r.), in de «streke» van Wolfputmolen naar de Dender (31 b., 90 r.), in Kassaard en Schoonaard (11 b., 2 d., 40 r.), langs Boekhoutbos (12 b., 3 d., 59 r.), en ten slotte de Kuregoederen (7 b., 72 r.). Met deze laatste bedraagt het abdiybezit in dit kwartier iets meer dan 153 bunder. Komt daarbij nog het Boekhout, dat voor het grootste part op Pamel lag. In 1644 mat het nog 20 b., 2 d., 70 r. Het deel op Pamel bedroeg vast 15 bunder, waardoor het kloostergoed in dit kwartier tot 168 bunder stijgt. Hiervan zijn er ongeveer 95 bunder bebouwde gronden, 58 bunder meers en weide en 15 bunder bos. Volledigheidshalve moet hieraan worden toegevoegd dat de Abdij op de grens van Liedekerke en Borchtlombeek nog andere terreinen op Pamels grondgebied bezat. Het waren oorspronkelijk uitlopers van het grote Liedekerkebos en van het Monniksbos, die tot in Pamel doordrongen. Op de kaart staan ze niet aangeduid. De ontbossing ervan grijpt vooral plaats in de achttiende eeuw. Meer dan twintig bunder zullen deze gronden buiten het kwartier dat we bespreken, niet gemeten hebben. Over gans Pamel zou dit het kloosterbezit tot \pm 188 bunder doen oplopen.

Het abdiyhof lag dicht naast kerk en pastorie, boven de kleine vijver aldaar. Het belangrijkste deel van de abdiigoederen werd door de pachters van het Hof te Pamel in huur genomen. Ten tijde van Dierik Meeus (1440-1467) bedroeg het winnende land iets meer dan 72 bunder; de maameersen, euselen en wei-

(6) E.H. Ern. Soens: Het Hof te Pamel, E.S.B., Jg. 16, blz. 210-230.

(7) R.A.G., Fonds Abdij Ninove, nr. 60.

den besloegen ongeveer 12 bunder, zodat het pachtgoed 84 bunder omvatte.

De rest van de abdijbezittingen werd door kleinere pachters of uitpachters in huur genomen. In de vijftiende eeuw beslaat de uitpacht 40 bunder. De voornaamste uitpachters in deze eeuw zijn Mahieu de Vleeschouwere, en na hem Jacob Sorgheloeze en Joes de Costere. Ze huurden ongeveer 25 bunder goed dat zowat overal gelegen was. De hofstede in de Denderstraat behoorde tot hun pacht. Van 1468 af wordt dit goed over zeven uitpachters verdeeld en de prijs ervan merkkelijk verhoogd.

Een tweede uitpachter in deze periode is Jan van Baveghem, vlug opgevolgd door Jan Lonijs. Beiden huren ze van de Abdij de Heide, die zich achter het Boekhout uitstreckte langsheen de beek in de richting van Kwaadvaart. Op de kaart van 1644 is er geen sprake meer van de Heide: verscheiden percelen hebben reeds een aparte naam gekregen en de voormalige heide is veranderd in meers - en bouwland. Al deze gronden samen die toen de Heide uitmaakten, meten volgens het kloosterarchief 13 bunder.

Samenvattend stellen we vast dat er in het begin van de 15e eeuw 122 bunder van de 168 worden verpacht in het kwartier van Pamel. De rest zijn bossen. Want vergeten we het niet dat er, naast het Boekhout, nog een ander abdijbos was: het Wolfputbos, dat in de 17e eeuw reeds verdwenen is, althans te Pamel.

KASSAARD EN SCHOONAARD

Na dit algemeen overzicht van de kloostergoederen, willen we de aandacht vragen voor enkele wetenswaardigheden in verband met enkele dezer gronden. Allereerst de weiden links van de kerk, de streek van Kassaard en Schoonaard, tussen Dender en Torfputstraat. Aparte percelen heten er in 1644 en later: de Kassaardmeers, de Leembemd, het Grote en de Kleine Drasbroek, en de Kalverweide die het dichtst bij het hof lag. Hier was destijds, vlak in het midden van het weidencomplex, een grote vijver die in de charters van de Abdij als «Mero» wordt bestempeld. Een paar kleine vijvertjes zijn de laatste resten van dit kleine meer. De hedendaagse benaming «Torfput» is wel een bewijs dat we hier voor alluviale gronden staan.

Het oudste stuk, waarin van deze vijver gewag wordt gemaakt, dateert van 1201. Het handelt over de teruggave van het visrecht op de Dender aan de Abdij door Willem I van Ledeberg. Dit recht strekt zich uit tot aan de brug van Impegem, maar er wordt uitzondering gemaakt voor een meer dat «Mero» heet: restituit piscationem liberam cum una navi et duobus piscatoribus usque ad pontes de Impengem, excepto solummodo quodam lacu, qui dicitur Mero.... (8). Het tweede charter is van 1308 (9). Het heeft betrekking op de aankoop door het

(8) De Smet, o.c., blz. 821, nr. XCIV.

(9) R.A.G., Abdij Ninove, Supplement.

klooster van een woning (*domistadium sive mansum*), waarin weleer Godefridus van Pamele leefde. Maar de abdij koopt eveneens een stuk weide, die «Grondeloze Mere» wordt geheten. De verkoper is Reinier van Borgnival, heer van Ledeberg en Pamel, en getrouwd met de kleindochter van Godfried van Pamel. In de tekst wordt duidelijk te verstaan gegeven dat de verkochte strook zich uitstrekt naast de kloosterweiden aldaar, dat het alluviale grond is en dat de Abdij in de toekomst - wanneer het water zich nog meer zal hebben teruggetrokken - ook gebruik mag maken van de gronden die vrijkomen. De tekst luidt: «Necnon pechiam prati mei feodalis de stagno grondelosemere vulgariter nuncupato, dictorum religiosorum prato inibi jacenti prout se in longum extendit per alluvionem adjecti ac contingui... tenendi ac possidendi quousque vel quatenus falces defalcare aut bestie nutrimenta capere possunt seu deinceps in futurum usque in fundum stagni antecedentis».

Uit dit alles kunnen we besluiten dat er sinds 1201 reeds heel wat terrein was gewonnen op de Mero en dat men voorzag dat er in de toekomst nog meer graasland zou vrijkomen. Verder stippen we aan dat de brug te Impegem zeer oud moet zijn. Sinds de laatste oorlog bestaat ze niet meer. Waar de brug tussen Pamel en Okegem thans ligt (op de hoogte van het Hof te Voorde) was er destijds alleen een voorde zoals er vele waren op de loop van de Dender om het water zo hoog mogelijk op te houden en de scheepvaart mogelijk te maken. Niet ver van deze voorde, op de linkeroever van de Dender, lag de Hust, een strookje Pamels grondgebied aan de overzijde. Het behoorde én geestelijk én wereldlijk tot Pamel. Het pastoraal archief vermeldt zeker tweemaal het afsterven van een parochiaan die op de Hust woonde (28 juli 1633 stierf Nicolaus de Clerck «op den Hust»; en 9 aug. 1647 overleed Gaspar Pelsmacker «habitans in den Hust»). Er stond dus een huisje op dat Pamelse eilandje aan de overzijde, wat duidelijk te zien is op de kaart van Ghijsbrecht van Oudenhove (1704). Ook op de kaart van Popp is deze enclave merkbaar, maar een huis staat er niet meer. De Abdij omschrijft dit lapje grond als volgt: «Den hust wesende eenen chijns in Pamel geleghen, met twee zyden den bleeckerstede, is groot gemeten 37 roeden, is toebehorende de heeren van Pamele» (10).

Thans is er geen Brabants gebied meer aan de overzijde van de Dender; wellicht is de Hust verdwenen bij het rechtekken van de rivier. Juist op de hoogte van de Hust werd later de brug gebouwd die Brabant met Oost-Vlaanderen verbindt.

BOEKHOUT EN HEIDE

Een tweede «streek» die we nader wensen te bespreken, ligt ten oosten van de voorgaande. Ze ligt gestrekt langsheen de

(10) R.A.G., Fonds Abdij Ninove, nr. 60, kaart Ninove en Okegem.

Rijzerbeek, die in Boesdaalbos ontspringt, door Kwaadvaart, Heide en Blokt loopt en langs het Boekhout en Kiebrugge naar de Dender vloeit. Alle abdijgoederen aldaar werden in de vijftiende eeuw verhuurd aan één uitpachter - het Boekhout niet meegetrekkend. Heel de eeuw door luidt de algemene benaming: de Heide. «Jan van Baveghem nam in pachte de heyde groot omtrent 13 buunre gheleghen achter den Bosch te kiebrugge. Item den meersch ten quaetgate ende slycboeme... also hijt ghehouden heeft vor desen termine» voor 2 pond groot (11). Na Jan van Baveghem wordt de Heide verpacht aan Jan Lonijs. Na deze huur wordt het goed verbrokkeld en komen er namen voor van kleinere percelen als het Heiken (nog 4 bunder groot), de Blokweide (5 b., 1 d., 57 r.), de Blokmeers (2 b., 2 d., 47 r.), het Nattenbroek (3 d., 8 r.) en de Kwaadblokmeers (3 d.).

De Abdij verpachtte ook de vijver in de vijftiende eeuw, tegen de prijs van twee schellingen groot. Adam Herdebolle is de eerste pachter die vermeld wordt (1428), na hem komt pastoor Mattheeus van den Bruxkine. Later is er van de verpachting geen sprake meer, wellicht omdat de vijver aan het kuregoed werd toegevoegd. Jongere teksten spreken immers van Kurevijver of Pastoorsvijver. De oudste benamingen gewagen van «den vivere te kiebrugge» (1429) of «bijden kyebrugghen vijvers» (1526). Evenals de Mero moet deze vijver oorspronkelijk zeer groot zijn geweest, te zien naar wat in 1644 nog als Kurevijver wordt bestempeld. Toen moet er nochtans reeds heel wat weiland op het water gewonnen zijn geweest.

Vermits de vijver met de beek verbonden was, moet het aan de Kiebrug wel een geschikte plaats zijn geweest om er een watermolen te vestigen. Prior en archivaris van Elshout spreekt in één van zijn samenvattingen van oude akten over een stuk grond «circa molendinum de kibrugge» (1193); maar aangezien de oorspronkelijke tekst ontbreekt, is het moeilijk uit te maken of er hier sprake is van een oude watermolen ofwel van een inlassing van zijnentwege, want in zijn tijd stond er een paar honderd meter verder op Liekekerke - ook een windmolen (12). Indien er ooit een watermolen gestaan heeft, kan hij geen lang leven gekend hebben: de Abdij bezit eromheen zoveel heerlijke renten, cijnzen en goederen, dat er in dit geval aanduidingen daaromtrent zouden moeten zijn, wat thans niet het geval is.

Over de beek, tegen het Boekhoutbos, moet het «partem cuiusdam indaginis» gelokaliseerd worden, waarvan melding wordt gemaakt in een akte van 1202 (13). Wauters veronderstelt dat het allicht een soort versterking was uit de Romeinse periode of uit een nog vroegere periode. Spijtig genoeg ontbreken latere vermeldingen. Plaats, ontstaan en doel liggen dus in het duister.

Het Boekhout was feitelijk maar een onderdeel van het

(11) R.A.G., Fonds Abdij Ninove, nr. 26 (1435).

(12) R.A.G., Fonds Abdij Ninove, nr. 5, blz. 152.

(13) De Smet, o.c., blz. 823, nr. XCVII.

grote woud, dat zich uitstreckte van de Dender over Liedekerke en Borchtlombeek naar Asse toe. Oude mensen weten nog te vertellen dat men vóór honderd jaar van Pamel naar Asse dwarsdoor de bossen kon gaan. Onderdelen op Pamel heten het Boekhout, het Berkenbos, het Esphout (grotendeels op Liedekerke) en het Monniksbos of Munkbos (grotendeels op Borchtlombeek en Liedekerke). De algemene benaming in de vijftiende-eeuwse rekeningen der Abdij is Liekerkebos (van Boekhout tot Monniksbos). Ieder jaar werden er duizenden falloerden en mutsaards opgemaakt. Dit aantal beliep in het rekenjaar 1433-1434 zo maar 32.200 (falloerden en mutsaards samen), in 1434-1435 bond men er 30.200, in 1447-1448 eventjes 49.875! Soms staat ook het «houghelt» voor het Boekhout alleen aangegeven, meestal slaat het terug op het hele Woud der Abdij. Thans is er van het Boekhout niets meer overgebleven.

De belangrijkste toponiemen die in het abdijsarchief voorkomen en op dit gewest teruggaan, heten «quaetgate», «slycboeme», «Chibruc» of Kiebrugge, Buueghem of Bievegem, en Wolvenstraat. Kiebrugge (thans Kriebrug) is de oorspronkelijke naam van de brug over de Rijzerbeek die aldaar wellicht een andere naam heeft gehad. Het Slikboom (thans Slinkboomveld) strekt zich uit tussen de Heide en de Wolvenstraat. Kwaadvaart (oudste versie: ten quaetgate) is thans een klein gehucht op het einde van de Heide en Blokt, op de weg van Ledeborg naar Liedekerke. Wolvenstraat moet zeker zijn oorsprong vinden in het feit dat - vooral 's winters - de wolven uit Liedekerkebos tot rond de woningen aldaar kwamen zwerven; en ook Kwaadgate, gelegen als het was aan de rand van het woud, kan zijn naam aan zijn geografische gegroeidheid te danken hebben.

Blijft nog het gehucht Bievegem. Thans spreekt men in Pamel nog van de Bievegemberg. Deze wijknaam komt reeds in de oudste akten voor en werd verschillend gespeld. Men las Buveghem, Buneghem of Buueghem. Hoe het ook gelezen moet worden in de oude charters, een feit staat vast dat er reeds in de vijftiende eeuw twee grafieën zijn die zeer duidelijk een v geven; «janne luenis te bueeveghem» (14). Wat het oorspronkelijk ook was, het moet dus al vroeg als buvegem zijn uitgesproken. En dat Buvegem werkelijk een gehuchtsnaam was, bewijst o.a. de tekst uit 1214 «terris, pratis sylvis et ceteris attentis apud Ledeborgam in vico qui dicitur Buveghem» (15). Dit gehucht breidde zich alvast uit van Kiebrug tot Kwaadvaart en ook over de Wolvenstraat, want ook het Leenland wordt tot Buvegem gerekend. Wat de mensen thans nog Bievegemberg heten, ligt ten andere over de Wolvenstraat - van het Boekhout uit gezien. Buvegem is ook de naam van een Pamel's geslacht: Paridans de Buuegem (1271), Adam en Walterus de Buvenghem, leenmannen van Willem II van Ledeborg in 1308.

(14) R.A.G., Fonds Abdij Ninove, nr. 16, blz. 20^{vo} en 107^{vo}.

(15) De Smet, o.c., blz. 830.

En ten slotte nog dit: de heerlijke renten en de cijzen, die niet rond het dorpscentrum liggen, vinden we haast alle terug op Kiebrug. Meer dan waarschijnlijk staan we hier voor de oudste grondgift aan de Abdij. Van Elshout zegt dat Rodolf van Buvegem op zijn sterfbed het goed te Buvegem aan de Abdij gegeven heeft. En ook Hendrik van Strombeek, ridder, staat al zijn rechten af op zijn goed te Buvegem, goed dat hij in leen gehouden had van Willem I van Ledeberg (16). En Van Elshout noemt het allodiaal goed: «erat autem eadem terra in allodio nostro».

HET OUDE DORP

Het oude dorp is de volgende kern. Kadastraal gezien, liggen huizen en gronden binnen de halve kring van Kaaistraat, Plaats en Denderstraat of Koestraat, nóg steeds op het «dorp». Dit pleit nog eens voor de interpretatie van het charter van 1195, waarin Willem I zijn rechten aan de Abdij afstaat binnen het gebied dat afgelijnd wordt door een straat die van de Dender uit, naar de bron toe en opnieuw naar de Dender loopt (17). Met andere woorden: van het Gewad (Brug), langs Koestraat, Plaats en Kaaistraat.

Hierbinnen liggen kerk, kerkhof en pastorie, het oude Hof te Pamel, de Etteweide, het oude «domistadium» van Godfried van Pamel, de Hoplochting en de Boomgaard. Vermits we in een volgende bijdrage op dit centrum terugkomen, wijden we er thans minder aandacht aan. Vermelden we nog dat het park rondom het kasteel van de graaf doorgaans Warande wordt geheten.

TEN OOSTEN VAN DE DORPSKERN

Het betreft hier een reeks gronden die over het algemeen niet door de pachters van het Hof te Pamel werden gehuurd: het zijn de abdijgoederen op de Hogeweg en naast het Hof te Zijpe, op Steenberg, Varent en Leenland, en ten slotte in het zuidoosten de weiden en bouwlanden op het Molenveld of Bree-kouter en in het Broekveldeken.

Het Hof te Zijpe wordt slechts eenmaal als zodanig vermeld in de rekeningen van de Abdij en dan nog zeer laat. Zeer waarschijnlijk dateert het hof maar uit het einde van de zestiende eeuw. Het werd op cijnsgrond gebouwd en Andries Appelman is de eerste, van wie we een pachtkontraakt vonden. De abt Adriaan Wasteels geeft in 1590 drie bunder land in cijns aan Andries Appelmans «commende aen de Doelstrate ende metten eynde aen de Zypstraete», dit voor een termijn van 99 jaar (18). Naar alle waarschijnlijkheid heeft deze Andries het hof

(16) R.A.G., Fonds Abdij Ninove, nr. 5, blz. 174.

De Smet, o.c., blz. 811 en 830.

(17) De Smet, o.c., LXXI.

(18) R.A.G., Charters van de Abdij, 1590.

gebouwd na een periode van onrust en verwoesting die het einde van vele hoven betekende (o.a. van het Hof te Pamel). Het is dan ook een tijd dat vele gronden in cijns worden gegeven en dat er nieuwe huizen en pachthoeven worden opgetrokken. In 1687 wordt de hofstede verpacht aan Pieter Appelman (waarschijnlijk een kleinzoon van Andries) voor een periode van 27 jaar. Na deze termijn staat het de Abdij vrij de gebouwen op hun gronden te schatten en te kopen of ze aan zijn kinderen verder te verpachten (19). Een dochter van Pieter, Josine Appelmans, trouwde met Joos van Tricht die later het hof overneemt. Tijdens de achttiende eeuw blijven de Van Trichten het cijnshof bewonen en zijn ze de belangrijkste abdiypachters in Pamel. Na de opheffing van de Abdij komen ze in het bezit van het hofcomplex en van een groot aantal kloostergronden, o.a. van de percelen waarop in het begin van deze eeuw de nieuwe kerk en de pastorie verrijzen.

De nieuwe dorpskom is aldus gegroeid aan beide zijden van de Brusselstraat, die de oude kouter verdeelde in Kleine en Grote Varent (thans Varing). Op de Grote Varent werden op het einde van de vorige eeuw het gemeentehuis en de school opgetrokken; vlak tegenover liet pastoor H. van Eyndhoven de nieuwe kerk bouwen. Ook het «Klooster» of ouderlingengesticht verrees tijdens zijn pastoraat. Gans het blok, dat thans in beslag wordt genomen door dorpsplein, kerk, pastorie, kosterij, patronaat, klooster, met de tuinen eraan verbonden, en met nog een drietal andere percelen, was vroeger abdiigoed en lag op de Kleine Varent. Het mat iets minder dan vijf bunder.

Ook de Steenberg is interessante abdiijgrond geweest. In 1271 verkoopt Paridaan van Buvegem aan het klooster een bunder grond - door de abt zelf af te bakenen met het recht er stenen uit te halen. Deze partij is gelegen «apud Ortghate» (20), thans het Terregat. Is dit de oorsprong van de oudste steengroeven te Pamel? Wellicht, want al weten we dat in het begin van de achttiende eeuw de «fossen» van de Abdij op de Gapenberg liggen, toch lijkt het ons verkieslijker de oudste steenputten van de Abdij op Steenberg te situeren. Al heel vroeg moet er aldaar steen gewonnen zijn, reeds van in de dertiende eeuw vinden we herhaalde malen de Steenberg vermeld. Nog duidelijker is de tekst van 1202 «apud Stenen» (21). En is het toeval dat het precies Buvegemse pachters zijn, Jan van Baveghem en na hem Jan Lonijs, die met betrekking tot deze abdiigoederen vermeld worden? En de steengraver Luc Luenijs is allicht een zoon van Jan.

In de rekeningen van de vijftiende eeuw vinden we o.a. volgende passussen terug: «Ontfaen van br. adriaens van yedeghems vesterye 20 sc. Item van dat hy (Jan van Baveghem)

(19) R.A.G., Abdij Ninove, nr. 29, blz. 157^{vo}.

(20) De Smet, o.c., nr. CCXLII.

(21) De Smet, o.c., nr. XCVII.

ghewracht heeft up den steenputte te Pamele met 2 peerden om deerde vut te voeren.... van 18¹/₂ daghen.... ontfaen 18 sc. 6 den. groot (22).

In het rekenjaar 1436-1437: «Te pamele om steene ghesonden de ghesellen diese haelden by f. warsten ghegheven thelpen haerer theere 4 d. gr.». Het gaat hier om drinkgeld voor de wagenlieden (23).

In 1463-1464: «Luuc Luenys van 176 stucken ruwes steens, elc 100 te 14 sc.... van 220 voeten orduun 25 miten.... te gadere 2 p. 3 sc. 4 m. gr. (24).

In 1471-1472: «Luuc luenys ende martin den steenhouwere van 610 stucken steene vute te doene te pamele van den 100 sc. 8 d. gr.». Samen: 2 p. 7 d. ob. gr. (25). Ook Matthiuse Thonijs heeft 405 stukken steen uitgekapt à 5 sc. het honderd. En de pachter van het Hof te Pamel krijgt 22 deniers, omdat hij op de steengroeven heeft gewerkt.

In 1472-1473 hebben haast alle Pamelse pachters van de Abdij in de steenputten meegeholpen en Luuc Luenys haalde er toen 1150 stukken uit. Zowel de hoofdpachter van het kloostergoed in Pamel, Jacob Gillis Jans (of Jacob van Pulloe) als de uitpachter Daneel van den Hecke worden van hun pacht afgetrokken omdat ze (allicht ook met hun paarden) in de poelen hebben geholpen (26).

Dit alles om te bewijzen dat de steennijverheid in Pamel werkelijk enige betekenis heeft gehad. Later zijn gedetailleerde rekeningen eerder zeldzaam, zodat we minder weten over de geschiedenis van deze plaatselijke ontginning; slechts uit de achttiende eeuw beschikken we nog over een gegeven daaromtrent, maar het heeft betrekking op gronden die we straks behandelen.

Over het Leenland, de Breekouter of Molenkouter, en over het Broekveldeken zijn ons geen belangwekkende gegevens bekend. Misschien kan het tot de verklaring van het woord «Piezel» van belang zijn te citeren, dat er naast de Piezel aan de Dender ook een Piezelken in het Broekveldeken lag.

De molen en de Molenkouter worden voor het eerst in de vijftiende eeuw vernoemd. De oudste benaming nochtans schijnt Breekouter te zijn. In 1267 luidt het: «item unius jornarii siti supra latam culturam» (27). Wellicht staan we hier voor de grootste en oudste kouter van het besproken kwartier. Ten slotte zijn Varent en Steenberg maar onderdelen van de Breekouter en is hij groter dan de Wolfputtekouter of Ophemkouter waarvan in dezelfde akt sprake is. De toegang tot de Breekouter - van het oude dorp uit gezien - heet Ortghate of Herrentgate, thans

(22) R.A.G., Fonds Abdij Ninove, nr. 13 (1434-35).

(23) R.A.G., Fonds Abdij Ninove, nr. 13, blz. 417.

(24) R.A.G., Fonds Abdij Ninove, nr. 19.

(25) R.A.G., Fonds Abdij Ninove, nr. 21.

(26) R.A.G., Fonds Abdij Ninove, nr. 21.

(27) De Smet, nr. CCXXXVI.

Terregat. Stippen we nog even aan dat de hoeve over de beek, achter het Broekveldeken, het Hof te Kranenbroek is.

Dat het klooster de pachten voor bepaalde doeleinden reserveerde, blijkt o.a. uit het feit dat de inkomsten van 20 dagwand op de Varent naar de infirmerie gingen. Aldus pacht de baljuw Jacob Sorgheloeze in 1456 «23 dachw. lants toebehoerende der fermeryen svors. cloesters daer af de 20 dachwande ligghen op de varent ende dander dachwande op de hytscoutere» (28).

DE WESTZIJDE

Hier ligt - tussen Dorp, Dender en Wolfputbeek - de massa van de abdijgoederen. Weiden en meersen in de vallei van beek en rivier, bouwland op de hoogten van Gapenberg en Bremt, Vlasveld en Wolfputberg. Meer dan twee derden van de gronden in deze hoek horen toe aan het klooster: meer dan 53 bunder bouwland en meer dan 31 bunder meers.

De grootste abdijmeers is de Bervoet (1270: Bertenvoert). In 1644 meet hij meer dan 15 bunder: slechts 9 b. 70 r. liggen op Pamel, de rest op Meerbeke. De naam wijst erop dat hier ook een voorde was, hetzij op de Dender, hetzij op de beek. Andere Denderweiden heten: de Wolfputteweide, naast de watermolen van de Abdij op Meerbeke, de Wolfputtemeers, twee Drogeweiden, de Piezelbroek en de Piezelmaimeers. Ook de Kuremeers van Meerbeke ligt in de hoek van Piezelstraat en beek.

Hier in de Piezel - en waarschijnlijk langs de Piezelstraat - moet er destijds een hof gestaan hebben, het Hof te Ophem. Bewoners ervan komen voor als leenmannen van de heer van Pamel-Ledeberg en als schepenen. In De Smet treffen we onder meer aan: Balduinus de Ophem (1267), leenman van Willem II; Balduinus de Opphem (1271), schepen; Johannes de Ophem, schepen in 1281 en 1289; Johannes de Ophem, leenman van Jan I in 1295. Van Elshout vernoemt een Boidinus de Ophem in 1180 als getuige, en ook in 1180 Balduinus de Ophem. In 1360 is er sprake van een half dagwand meers in de Piezel naast Baten van Opphem, en H. Peene citeert uit het archief van het Sint-Janshospitaal (1356): «in de piesel te ophem» (29). Wanneer dit hof precies verdwenen is, valt moeilijk te bepalen; het is nochtans aannemelijk dat een leenhof van de heren Ledeberg-Pamel nog weinig bestaansreden had in een hoek van Pamel waar de Abdij haast alle graasland en een groot deel van het winnende land in handen had gekregen.

Ook de grote kouter die op de kaart gekwartierd ligt in Vlasveld, Gapenberg, Wolfputberg en Bremt, moet betrekkelijk oud zijn. Hij wordt van de Breekouter gescheiden door de «via regia». Eveneens van 1267 dateren de vermeldingen «supra cul-

(28) R.A.G., Fonds Abdij Ninove, nr. 27.

(29) H. Peene: Onomastische bijdrage over het «Land en Gijsboek» van het Sint-Janshospitaal van 1356.

turam versus Wolputte» en «supra culturam de Oppem» (30).

Toch is deze kouter aan de westzijde nog lang bebost geweest en was hij aldus niet zo uitgestrekt als de Breekouter. In de vijftiende-eeuwse rekeningen van het klooster staat er nog steeds een boswachter vermeld voor het Wolputbos. En op de kaart van 1644 staan er twee grote percelen als volgt aangeduid: «Wolputtebosch *nu* land» (3 b. 353 r.) en Wolputte *nu* weyde (5 b. 261 r.). Want in de zeventiende eeuw is er van het bos althans op Pamel - niets meer overgebleven. Enkele boswachters uit de 15e eeuw: Gillis van den Houwe (1454-1455), Wouter de Mol (1458-1459) en Jan Heysselinc (1471-1472) die ook nog bosprater was in 1481. Ook in dit bos werden geregeld mutsaards verkocht. In het rekenjaar 1448-1449 maakte men er 13.400 op.

In de flank van de Gapenberg waren de laatstvermelde steengroeven van de Abdij. Is de naam van de Gapenberg wellicht een bewijs van de ouderdom van deze nijverheid? De oudste ons bekende grafieën dateren uit de vijftiende eeuw en het is best mogelijk dat Gapenberg als «openliggende berg» moet verklaard worden (vgl. gapende wonde en een gapende afgrond). Nog klaarder is de volkse toponiem de «Fossen», die ons nog preciezer aanduiden waar de steenpoelen van de Gapenberg vroeger gelegen waren (zie kaart). Deze Waalse benaming die thans nog voortleeft in de volksmond voor de koolmijnen, is een onrechtstreeks bewijs voor het feit dat er onder de steenhouwers alhier veel Walen waren. Dat er in het begin van de achttiende eeuw nog steenuitbatingen op de Gapenberg waren, wordt gestaafd door het getuigenis van abt Ferdinandus van der Haghen, die er zich over beklagt dat de Pamelse boeren de steenkappers hebben omgekocht om te verklaren dat er aldaar geen steen meer voorhanden was.

Nog een andere nijverheid moet hier tot stand zijn gekomen. Een hoek van de Wolputberg heet in de volksmond «Ticheloven», en ook in het abdijsarchieef komt de benaming een paar maal voor, maar telkens als een partij in de Piezelmeers. De volkse lokalisering klopt dus niet met de plaatsaanduiding van de Abdij. Terwijl de passussen hieruit betrekking hebben op een stuk meers vlak voor het Schaapstraatje, situeren de Pamelaars de Tichel(h)oven 500 m daar vandaan, op het verlengstuk van het Schaapstraatje, naast het Kwaad Bunder. Tussen beide in, op de kruising van Bremtstraat en Schaapstraatje, ligt ook de Potaarde. Alle drie liggen dus op dezelfde lengte-as, en de aard van de grond (Kwaad Bunder en Potaarde) getuigen voor de mogelijkheid dat er daaromtrent een tegeloven is geweest. Maar waar? Kwam de tegelaarde wellicht van de hoogten van het Kwaad Bunder, maar stond de Ticheloven aan de Piezelstraat? Of moeten we Tichel(h)oven als een kruising zien van Tichelen-

(30) De Smet, o.c., nr. CCXXXVII.

veld en Kalkhoven, twee toponiemen die vaak percelen aanduiden waar er een tomme heeft gestaan (31)?

4. DE WONINGEN

De huizen die op de kaart van 1643 voorkomen, zijn niet zo talrijk. In gans het kwartier dat we van Pamel te zien krijgen, staan er precies 43. En toch zijn we van oordeel dat landmeter De Dijn er geen heeft weggelaten, uitzondering gemaakt voor Keerstraat, Wolvenstraat en Kwinkeleer waarlangs de Abdij geen gronden had, zodat ze op de kaart slechts heel vaag staan getekend. In de veronderstelling dat er aldaar een tiental huizen stonden - wat zeker niet te hoog is geschat - en rekening houdende met Ledeborg en Poelk, de overige twee derden van het Pamelse grondgebied waar samen allicht evenveel woningen waren als in het Denderkwartier, komen we tot het cijfer dat A. Wauters voor het jaar 1668 citeert (32). Hij vermeldt 79 hutten, hoeven (hij zegt niet hoeveel), één kasteel, één brouwerij of kamme, drie herbergen en vier winkels. Vóór de politiek-godsdienstige woelingen van het einde der zestiende eeuw moeten er wel enkele méér geweest zijn. Niet alleen is het Hof te Pamel verdwenen maar het heerlijk renteboek uit het begin van de zeventiende maakt ook gewag van een viertal «steden» waar voorheen een huis op stond.

Zoals men op de kaart kan zien, zijn de bewoonde kernen vooral het dorpscentrum met de aanpalende straten, de Brusselstraat en Kiebrug. De molen staat haast in het midden van de kouters. Van negen huizen, gelegen aan Denderstraat, Kerkhofstraat, Gootje, Kaaistraat of Kiebrug, in de Abdij de heerlijke renten. De meeste liggen dus op de straten die het oude dorp aflijnen. Enkele woningen hebben een naam: de Lodder op de hoek van Torfputstraat en Kaaistraat, waar in de zestiende eeuw een kamme was; de Keizerstede tegen het Gootje, op de linkerhoek van de Pamelstraat; de Bokstede aan de overkant van de Pamelstraat; het Schaliënhuis rechtover de schandpaal en de Zwaan aan de overzijde van de straat. De Zwaan moet ook verdwenen zijn op het einde van de zestiende eeuw. Ook de kerkrekeningen uit die tijd maken er gewag van. Het was een herberg en de meier, Olivier de Mol, woonde er het laatst in. De gesloten hoeve rechts van het kasteel is van Peeter Evenepoel, de meier van Pamel in 1644; deze aan de overzijde van de Kamstraat is de oude kamme van de heer. Beide bestaan nog. In het oude meiershuis is er nog een kelder waarin men destijds de gevangenen opsloot. Zo wil het toch de mondelinge volksverlevering. De Kam is de laatste grote hoeve van de Merodes geweest. Ook de Oude Pastorie staat er nog zoals pastoor H. van

(31) E.S.B., Jg. 1944, blz. 116.

(32) A. Wauters: Histoire des Environs de Bruxelles, Deel I, blz. 289 en volgende.

Eyndhoven ze verlaten heeft. In een steen onder de schoorsteen is het jaartal 1617 uitgekapt. Want ook kerk en pastorie moeten in de geuzentijd fel te lijden hebben gehad; ze worden immers in de loop der volgende decennia volledig hernieuwd. En hiermee hebben we meteen de oudste woningen van heel Pamel ver- noemd: de Oude Pastorie, het Schaliënhuis, het Meiershuis en de Kam, vier oude huizen met vele herinneringen.

De oude kerk is verdwenen. Aldus werd het kerkhof ruimer. Maar het verplaatsen van de kerk tijdens het pastoorschap van E.H.H. van Eyndhoven heeft niet kunnen verhinderen dat in de loop der laatste jaren de grote Pamelse parochie in drie werd gedeeld: Kattem, Ledeberg en Pamel. Toch komen alle doden uit de drie parochies nog immer aan de voet van de Dender rus- ten. Met deze eeuwenoude traditie werd dus nog niet gebroken.

Sinds Jan I van Pamel en Ledeberg was de oude dorpskom het gemeentelijk en rechterlijk centrum. Hier verrees de heer- lijke burcht in de Warande, hier woonden baljuw en meier, hier werd recht gesproken en dreigde het pillorijn. Parochiaal gezien is zijn betekenis nog heel wat ouder. De tijden gaan en kerens niet ... Vier oude huizen roepen er nog herinneringen op. Eén voorrecht heeft men de oude dorpskom nog niet ontnomen: de wake over de doden.

G. VAN HERREWEGHEN

UIT OUDE PAPIEREN

KERKHORLOGE EN KLOK TE GAASBEEK

In 1822 bezat markgraaf Paul Arconati-Visconti op zijn kasteel van Wange (1) een klein torenuurwerk. De pastoor van Gaasbeek wist dat en vroeg dat uurwerk voor zijn kerk. Hij kreeg het, samen met een klokje. Volgens de overlevering kwam dat uurwerk voort van de toren van de St.-Gorikskerk te Brussel, die door de Franse invaller en bezetter verkocht werd. (Uit aantekeningen van Pastoor de Coster van Gaasbeek).

C. THEYS

(1) Wange, gemeente in de provincie Luik op de Kleine Gete. In 1343 hield Willem van Wanghe het kasteel en de heerlijkheid in leen van de graaf van Namen. In 1446 verkocht Liebrecht van Wanghe de heerlijkheid aan Jakob van Liemingen, wiens nakomelingen ze in 1676 verkochten aan Lanceloot Baldous. Filip van Schockart, graaf van Thirimont in het land van Gaasbeek, werd in 1722 in bezit van de heerlijkheid gesteld krachtens een besluit van het leenhof van Namen. Zo was het dat kasteel, klok en uurwerk waarvan hiervoren sprake is, in handen kwam van Arconati Visconti (E. de Seyn, Geschied- en aardrijkskundig Woordenboek).

Oude Brabantse geslachten

Opvolging der pachtersfamilies
WAUTERS - FIERENS - DE SMETH
op het Hof der Twaalf Apostelen te Vossem
1605 - 1849

Het godshuis der Twaalf Apostelen dat in 1434 te Brussel ontstond, was een weldadige stichting van Willem Bont, secretaris en raadsman der hertogin Johanna van Brabant en haar opvolgers Jan IV en Filip van St.-Pol.

De stichter begiftigde het godshuis met het Hof van Vossem dat hij door aankoop had verkregen in 1394.

Dit hof, later naar de naam van het godshuis «Hof der Twaalf Apostels» geheten, bestond uit 52 bunder land, 4 bunder beemd, 16 bunder bos en vijvers.

De winnende landen en beemden werden steeds verpacht.

Hier volgt de lijst der opeenvolgende pachters met aanduiding van huurtermijn. Vanaf 1605 komt Giulliam Wauters op het hof en gedurende ongeveer 250 jaar blijft het in handen van dit geslacht of van de aanverwante afstamming. Daarom scheen het interessant van deze laatste betrokken families een nader uitgewerkte stamboom op te maken.

*
* *

Pachters van het Hof der Twaalf Apostelen te Vossem:
Jan Pols vóór 1432 tot half mei 1445
Jan Stroobants » 1448 (3 j.)
Govaert Perneelen » 1465 (17 j.)
Geert Stroobants » 1485 (20 j.)
Klaas de Smet » 1511 (26 j.)
Jan Cretsaert » 1516 (5 j.)
de Wwe Cretsaert » 1518 (2 j.)
Jan Troyen » 1536 (18 j.)
Peter Schalckaert (of Schelkens) » 1572 (36 j.)
Marten Hays (of Hase) » 1578 (6 j.)
van 1578 tot 1582 is het hof verlaten wegens beroerde tijden.
Dezelfde van 1582 tot half mei 1586 (4 j.)
Jacob Lisman » 1605 (19 j.)
Geslacht Wauters tot St.-Andries 1772 (167 j.)
Francis Fierens » 1801 (29 j.)
Jan Baptist De Smeth en Wwe 1849 (48 j.)

*
* *

In volgende opsomming geldt Vossem steeds als plaats van geboorte (°), huwelijk (×) en afsterven (†). Is dit niet het geval, dan worden de plaatsen speciaal aangeduid (*).

A.

I. - *Guilliam Wauters* (1), zoon van Jan, ° ?, † 1628, bedezetter en schepen van Leefdaal en Vossem, × 14-VIII-1594 *Anna de Coninck* (of Conincxs), ° ?, † omtrent 1638-39, pachters op het hof van Vossem van 1605 tot 1631. Hun kinderen waren:

- 1 - Catharina ° 29-III-1595;
- 2 - Anna ° 1-II-1596;
- 3 - Margareta ° 30-VII-1600;
- 4 - Hendrik ° 1607. Zie II.

II. - (2) *Hendrik Wauters*, ° 1607, † 28-X-1650; × 21-X-1629 (3) *Elizabeth Cuelens*, ° en † ?, pachters op het hof van Vossem van 1631 tot 1669. Hun kinderen waren:

- 1 - Hendrik ° 24-II-1631;
- 2 - Catharina ° 1-XII-1633;
- 3 - Engelbert ° X-1636. Zie III;
- 4 - Niklaas ° 7-XII-1639;
- 5 - Petronella ° 1-II-1644;
- 6 - Gertrudis ° 17-III-1647;
- 7 - Guilliam ° 5-IV-1649.

III. - (4) *Engelbert Wauters*, ° X-1636, † Duisburg 17-I-1715 (5), bedezetter en schepen van Vossem; × Leefdaal 1-IX-1669 (6) *Maria Bosch*, ° Leefdaal 29-X-1643 (6), pachters op het hof van Vossem van 1669 tot 1711. Hun kinderen waren:

- 1 - Engelbert ° 1672 (7);
- 2 - Maria ° 21-III-1675;
- 3 - Guilliam ° 17-X-1677. Zie IV;
- 4 - Elizabeth ° 28-IX-1681;
- 5 - Magdalena ° 15-V-1685.

(*) Gebruikte sigels:

ARB = Algemeen Rijksarchief, Brussel;
AOOB = Arch. Openb. Onderstand, Brussel;
PAV = Pastoreel arch. Vossem;
PALf = id. Leefdaal.

- (1) GEMEENTEHUIS, LEEFDAAL, *Kerkregisters* voor de datums van huwelijken en geboorten; AOOB, nr. H-921, Rekening 1628-29 voor afsterven van G. Wauters; PALf, *Bundel van Testamenten*, testament van 1-IX-1638 van Anna Conincx, weduwe G. Wauters.
- (2) PAV, Registrum baptismorum... et mortuorum (voor datums van geboorten en afsterven).
- (3) AOOB, nr. H-921, Rekening 1629-30, f° 27 vo.
- (4) PAV en GEMEENTEHUIS, VOSSEM, *Kerkregisters*, voor datums van geboorten.
- (5) AOOB, nr. H-928, Rekening 1709-18, f° 34 vo.
- (6) GEMEENTEHUIS, LEEFDAAL, *Kerkregisters*.
- (7) ARB., *Schepengriffies Arr. Leuven*, nr. 6406², Lijst der ingezetenen van Vossem in 1693.

IV. - (8) *Guilliam Wauters*, ° 17-X-1677, † 8-VI-1759, schepen van Vossem; × ? *Catharina Humblé*, ° ?, † 18-III-1765. Pachters op het hof van Vossem van 1711 tot 1762. Hun kinderen waren :

- 1 - Anna-Maria ° 1-X-1714;
- 2 - Guilliam-Dominicus ° 13-X-1716;
- 3 - Susanna ° 19-IV-1719;
- 4 - Maria-Catharina ° 9-XI-1721;
- 5 - Gilis-Jozef ° 1-X-1724. Zie V;
- 6 - Francus-Jozef ° 17-VI-1727;
- 7 - Hendrik ° 27-VI-1730.

V. - (8) *Gilis-Jozef Wauters*, ° 1-X-1724, † 6-XI-1769; × *Clara Wauters*, ° Sterrebeek, † Sterrebeek 6-XII-1811, pachters op het hof van Vossem van 1762 tot 1772. Hun dochter was: Clara, ° 20-II-1765.

B.

Clara Wauters, weduwe van Gilis Wauters × tweede huwelijk 19-XI-1772 *Francis Fierens*, ° Tervuren 9-XII-1726 (9), † 16-I-1802, schepen van Vossem, pachters op het hof van Vossem van 1772 tot 1802. Hun kinderen waren:

- 1-2 Johannes-Baptist en Clara-Theresia ° 9-VII-1774;
- 3 - Elizabeth ° 3-XII-1775;
- 4 - Petronella ° 12-VI-1780. Zie C.

C.

Jan Baptist de Smeth, ° Tervuren 15-X-1768 (9), † 17-VII-1842, maire en Burgemeester van Vossem, × 1ste huwelijk 7-I-1802 *Petronella Fierens*, ° 12-VI-1780, † 8-XI-1808, pachters op het hof van Vossem van 1802 tot 1808. Hun kinderen waren:

- 1 - Maria-Theresia ° 2-I-1803;
- 2 - Theresia ° 12-VII-1804;
- 3 - Johanna ° 15-X-1806;
- 4 - Filips ° 4-V-1807;

× 2de huwelijk St.-Kwintens-Lennik 3-V-1810 *Johanna-Catharina de Groodt*, ° Kester 1780, † 19-XI-1849: pachters op het hof van Vossem van 1810 tot 1849.

Voor voorzaten en nakomelingen van J.B. de Smeth, zie «Oude Brabantse Geslachten: 'De Smeth'» (ESB., 1951, blz. 161).

P. LEYNEN

(8) GEMEENTE HUIS VOSSEM, *Kerkregisters* voor datums van geboorten en afsterven.
(9) GEMEENTE HUIS, TERVUREN, *Kerkregisters*.

Het oude Zelem

(Vervolg van blz. 126)

OPENBARE VERHURINGEN EN VERKOPEN

In de afdeling «openbare verhuringen en verkopen» in de voorbije eeuwen vindt men de dichtgesloten dorpsgemeenschap terug, die er over waakte dat alle tradities en overeenkomsten zorgvuldig bewaard bleven. Tevens is dit kapittel een aanvulling bij het hoofdstuk over het onderhoud van wegen en rivieren, daar ook deze laatste activiteit doordesemd is door een duidelijke bezorgdheid om het goede onderhoud van de gehuurde goederen. Wanneer we weten dat al deze passeringen wettelijk gemaakt werden door de burgemeester vóór de schepenbank, die als notarieel organisme met rechterlijke bevoegdheid zetelde, dan spreekt het ook vanzelf dat de archiefbronnen in deze afdeling de schepenakten en de rekeningen van de burgemeesters zullen zijn.

Voorbereidselen

Wanneer de gemeenteraad beslist had iets te verkopen of te verhuren, dan werden de voorwaarden hiervan door een notaris of door een bevoegd persoon opgetekend. Hierna moest de aflezing ervan gebeuren en deze moest de instemming van de wethouders van het dorp wegdragen. Na een gunstig advies werd op de eerstvolgende zondag op de gewone plaatsen van bekendmaking, als bv. bij het portaal van de kerk, mondeling ofwel met een plakbrief door de veldwachter afgekondigd welke goederen verkocht of verhuurd werden, waar deze gelegen woren met aanduiding van de aanpalende eigenaars, en met vermelding van de naam van de persoon, die de voorwaarden had opgetekend. In de schepenakten gebruikte men de volgende termen: «affixie van biletten» en «behoorlycke gerequireerde solemnyten van proclamatie».

Veertien dagen later gebeurde dezelfde bekendmaking als «tweede publicatie» en na verloop van dezelfde tijdspanne hierna de «derde ende leste roep». Dit alles moest gedaan worden door een «gesworen dinaer der institien aldaer», hetgeen betekent: door een beëdigd veldwachter van het dorp zelf. Ontbrak een van deze procedures, dan kon de verhuring of de verkoop als ongeldig beschouwd worden. In die zin trachtte Eustachius Duynen een verkoop aan een (ons) onbekend Diestenaar te vernietigen door te doen nagaan, op 22 juli 1650, of alles werkelijk was «met behoorlyc 3 sidtdagen verkocht ende oock met 3 kercke geboden door een der dienaers alhier voor die kercke gedaen». Bij het verschijnen als getuige voor de vierschaar bevestigde Andries Pots, veldwachter, «drv besonder kercke roepen van 14 daegen tot 14 daegen» te hebben gedaan. Op de eerstvolgende zitdag der schepenen werd opnieuw op dezelfde plaatsen mede-

gedeeld dat «men die kersse gaet ontstecken», m.a.w. dat men met de verkoop of verhuring ging beginnen.

Oude gewoonten

Verhuring en verkoop ging door in het Paanhuis. Wanneer de schepenen ter plaatse waren werden nog eens de bijzonderste punten voorgelezen, en vanaf het oogenblik waarop de veldwachter een kaars ontstak, begon de verkoop. Een eerste oude gewoonte die wij terugvinden, is de «palmslach» of handslag. Diegene die wilde kopen of huren sloeg in de hand van de verkoper of verhuurder, en deze handeling, die tot het gewoonterecht van die tijd behoorde, had dezelfde waarde als een handtekening op verzegeld papier. De «inmyner» had dan het recht zijn prijs te stellen, doch zolang de kaars bleef branden, was ieder aanwezige vrij, een hogere prijs te stellen door te «hooghen». De voorwaarden hiertoe bepaalden dat iedere «hooghe» minstens 10 stuivers moest bedragen, waarvan er 5 ten goede kwamen aan de verkoper en 5 aan de gemeente. De schepenakten verhalen dit in de volgende woorden: bij het verhuren van de gemeentevijvers in 1674, kwam men aan de vijvers die hun afloop naar de beek hebben. De prior van de Kartuizers «heeft den slach ende heeft gestelt 6 hooghen, dezelfde stelt nog 2 hooghen, dan Moons 1 hooghe, de heer prior 1, ende is aen hem verbleven».

Diegene die het meest geboden had wanneer de kaars omviel of uitging, werd als koper of huurder aangewezen. Alle misverstand en geschil in het «hooghen» of in het «branden der kersse» werd door de schepenen onderzocht en uitgesproken. De prijs van koop of huur van de gemeentegoederen moest aan de burgemeester betaald worden. Deze schreef dit als ontvangst in de gemeenterekeningen in onder de titel: «1657 Rekeninghe, Bewys ende Reliqua welcke mits deses is doende Jacobus Puerter als borgemeester van Zeelhem van synen ontvanck ende uitgeeft by naeme der Ghemeynten voirschreven ende dat van der jaer 1657, begost int beginsel van Januario ende alsoe voor een geheel jaer» «Ontfangen Geert Gressens, pachter vande gemeentevyvers samen 94 gulden 0 stuivers.... Sebastiaen van Thienen, een pachter vanden Labeemschen dyck van het gras 5 gulden 17 stuivers.... Ontfangen vande vissery int Rotbroeck 2 gulden 2 stuivers».

Kon de nieuwe eigenaar of huurder niet aanstonds betalen, dan was deze volgens een oud gebruik in de gemeente verplicht iemand te zoeken die voor hem borg zou staan. Deze borg moest de goedkeuring van de burgemeester wegdragen en binn de veertien dagen gesteld zijn.

Bijkomende kosten

Het «ongelt» of de bijkomende kosten moesten dadelijk betaald worden. Onder deze kosten rangschikken we «het hooghen, de godtspenninck, het schryfgelt, het branden der kersse en de lycoop».

Wat de kosten van het «hooghen» betreft, dit zijn de 5 stuivers van iedere prijsverhoging die aan de gemeente moesten betaald worden.

De «godtspenninck» was het handgeld dat de koper of huurder ontving.

Het «schryfgelt», ook nog het «conditiegelt» geheten, waren de kosten, waarmede het schrijven van de verkoop- of huurvoorwaarden en het opstellen van de wettelijke akte aan de notaris werden betaald.

Het «branden der kersse», de kosten van de kaars en een klein loon voor het ontsteken en het aanwezig zijn, kwam ten goede aan de veldwachter.

De «lycoop» was het geven van een wijnkoop aan de getuigen bij het sluiten van de verkoop. Zoals het nog heden ten dage geschiedt, hielden de wethouders en de notarissen hun verkopen in de herbergen. Te Zelem gebeurde dit gewoonlijk in het Paanhuis te Surpel waar, zoals we vroeger zagen, de gemeentebrouwerij gelegen was. Bij gelegenheid van elke definitieve verkoop moest de koper of huurder van de gemeentegoederen aan de aanwezige inwoners van het dorp een drinkgelag schenken om hun kooplust aan te wakkeren. Dit werd als een absolute plicht beschouwd tegenover de mensen waarmede men dagelijks omging. Het was één der ongeschreven wetten van het gewonterecht waaraan men in de Kempen vasthield. Voor verkoop van gemeentegoederen werd de verplichting hiervoor in de voorwaarden opgetekend, en dit beliep ongeveer één «vaen» bier per koop van 15 gulden. Deze oude gewoonte vinden we nog terug in het schenken van heilbier ter gelegenheid van een huwelijk. Wanneer het een verkoop «uit ter hand» betrof tussen pachters onderling, werd de lycoop soms voor de helft door de koper en de wederhelft door de verkoper betaald. Op het Jaargeding na Bamisdag 1642 werd artikel 39 aan het Keurboek toegevoegd, waarin voorgeschreven wordt, dat de helft van iedere lycoop, voortkomend van verkopen of overdragen van renten, bestemd was voor de opbouw van de nieuwe kapel van St.-Apollonia te Zelem.

Dit waren de gewone voorwaarden waaraan iedereen zich moest houden. Naargelang het dan een verhuring van gronden en vijvers of een verkoop van houtwas van de gemeente betrof, veranderden enkele bijkomende verplichtingen. Een voorbeeld uit het archief van Zelem zal ons dit klaarder maken.

Verhuringen van gemeentevijvers

Peeter Marien en Gysbrecht Kempen «als gesworen ende gedeputeerden 't s dorps van Zeelhem» verhuren op 8 oktober de wijers of gemeentevijvers voor een termijn van 6 jaar. De pacht begon met Kerstmisdag 1566. Uitdrukkelijk werd er in de akte genoteerd dat diegenen die met «uutganck vanden kerssen» als huurders zullen beschouwd worden, het laatste jaar (in 1572) op Kerstdag van hun huur moeten afzien. De burgemeesters had-

den de vijvers in twee stukken verdeeld: de eerste die hun afloop naar de beek hebben, en de andere die naar het Goorbroeck aflopen.

De huurders moeten voor alles iemand als borg stellen, die er verantwoordelijk voor is dat de pachtprijs elk jaar zal betaald worden. De vijvers die naar het Goorbroeck aflopen mogen niet «afgetrocken» worden, d.w.z. mogen niet droog lopen vóór St.-Remysdag, en tot op die datum mogen de ingezetenen van Zelem hun kemp en hennep daar komen roten wanneer ze willen. Na deze dag zullen ze nog mogen roten in het «Zeelhems Roetven» en in het «Lesven» tot op 11 november. Deze dag stond bekend als een oude heiligendag «older heyligen dach» en dan mochten de huurlingen de vijvers aftrekken. Ze mogen echter in geen enkele droge plas of vijver haver of iets anders zaaien. Gebeurde het dat er hooi in gewassen stond, dan mochten de inwoners van het dorp dit afmaaien. Wanneer de Zelelnaren hun kemp in de vijvers kwamen roten, was het hun verboden biezen af te steken langs de kanten om hun rootsel te dekken, en na het roten waren ze verplicht zoveel mogelijk het stro en de afval van het roten uit de vijvers te halen, op een boete van 7 schillingen, waarvan de helft aan de Heer van Zelem en de helft aan de huurders van de vijvers toekwam. Het was de huurders eveneens verboden enige inwoners van een andere stad of dorp in de vijvers te laten roten zonder toelating van de gemeente (welke zij nooit zullen krijgen om in het Lesven of in het Zelems Roetven te komen) op de boete van 7 stuivers. De pacht begon op Kerstmis 1566, en de eerste vervalddag viel op Pasen 1567. Elke huurling die achterwege bleef werd door de gemeente verwittigd. Bij het in gebreke blijven na deze maning heeft de gemeente het recht de goederen van hem die borg stond aan te slaan en te verkopen tot het vereiste bedrag werd bekomen. De huurders van de vijvers die naar de beek aflopen, hebben eveneens recht op het gebruik van het «groot savoor». Dit was een afgesloten put, waarin vis werd gekweekt, en bij de vijvers die naar het Goorbroeck afliepen, werd het vruchtgebruik van het «cleyн savoor» gerekend. Als lycoop voor elke paching werden 20 stuivers betaald, voor de schrijver van de voorwaarden en van de akte 10 stuivers, voor de Heer van Zelem 4 stuivers en voor de veldwachter en de kaars 6 stuivers. Gebeurde het dat iemand, aan wie de huur van de vijvers, na regelmatige procedure, was toegezegd, niet aan alle voorwaarden kon voldoen, dan werd de verhuring opnieuw uitgegeven. De lagere som die dan gebeurlijk zou ontvangen worden, moest samen met alle onkosten door laatstgenoemde betaald worden. Henrick Bosmans bewam de vijvers die naar de beek afliepen voor 14 rijns gulden per jaar, en deze die naar het Goorbroeck stroomden kwamen toe aan Marcelis Moeys voor 15 rijns gulden. Pachtter Moeys stelde als borg Jan Zannen, die hiermede voor akkoord tekende, en deze wettige overeenkomst werd na goedkeuring van de aanwezige schepenen, met name: Bartelen Aerds, Jannes Prebs, Rutgeert Wouters en Geerdт Marien in het schepenregister genoteerd.

De verhuring van dezelfde vijvers komt nog voor op 17 oktober 1650. Jan Grootjans, als burgemeester stelde de volgende bijkomende voorwaarden: de termijn verviel op de helft, t.t.z. 3 jaar, te beginnen op Kerstdag; de huur moest op Bamisdag betaald en een borg moest binnen de veertien dagen gesteld worden. Het Roodt- (vroeger Roetven) en het Lisven mogen niet afgetrokken worden vóór Kerstmis tenzij deze droog waren, op een boete van 7 schillingen. De huurder die niet aan de algemene voorwaarden kon voldoen, betaalde een boete van 3 gulden, half voor de gemeente en half voor de officier van Zelem, benevens het verschil van de nieuwe huurprijs. De bijkomende kosten beliepen: 3 schillingen voor het schrijfgeld, 1 stuiver als godspenning, 5 stuivers voor de veldwachter en 3 vaenen bier als lycoop.

De inwoners van het dorp waren verplicht één dag per jaar, op een bepaalde datum, de vijvers uit te spitten, om deze in orde te houden. Geen huurman mocht de dijken doorsteken om het water af te laten. De afvoer moest gebeuren langs de «goten» of afvoerbeekjes, op de boete van 7 schillingen. Was het debiet van de afvoerkanaaltjes te gering, dan moest de huurman de burgemeester hiervan verwittigen. Gebeurde het dat bijkomende beekjes moesten gegraven worden, en dat dit werk door de huurder van de vijvers werd bekostigd, kon deze mits een kwijtschrift, deze som van zijn huurprijs aftrekken. Niemand mocht de vijvers uitspitten of aflaten, tenzij op bevel van de gemeente. De boete hiervoor voorzien beliep 6 gulden, waarvan er 3 aan de Heer van Zelem en 3 aan diegene die het aangeklaagd had, werden geschonken. Waren het kinderen of knechten, dan moesten de ouders of meesters de straf dragen. Om in aanmerking te komen tot het huren der vijvers moest men dorpslasten betalen en onder het rechtsgebied van de gemeente wonen. Vreemde lieden die zonder toelating van de officier in de vijvers komen kemp roten, betalen 30 stuivers, half voor de heer en half voor de aanbrenger. De laaggelegen vijvers die het water van de hogergelegen plassen ontvingen moesten op Bamisdag afgelaten worden. De Berckwyer viel ten deel aan Bartel Aerts, evenals het Steenvén, een deel van de Reygerspoel, het Lisven, de Quayegoot, en het wyerken aan de Heyrstraet met de twee visputten. Mattheus van Nerum bekwam het Lanckven, de Steert en de Roodtwyer, Jacop Peurters werden de Dry Plassen en het andere deel van de Reygerspoel toegewezen, en de pastoor huurde het Smeyerswyerken met het Goudtven.

Voor de verhuring op 8 oktober 1674 werd de pacht ieder jaar op St.-Andries betaald. De «Sauwen» van de vijvers moesten door de huurman en de dijken door de gemeente onderhouden worden. Van half maart tot Bamisdag mag men geen water lossen in de vijvers die naar het Goorbroeck aflopen tenzij langs de afwateringsgoot naar de Lisvijver opdat het Goorbroeck niet zou onder water lopen. De vijver aan de Kerstraat mocht wel naar het Goorbroeck gelost worden.

In 1677 werden de vijvers verhuurd door burgemeester P. Hermans. Er werd als bijkomende voorwaarde bepaald, dat indien de vijvers, tengevolge van een langdurige droogte in de zomer zouden komen droog te liggen, de huurder op geen «quyt-slachte» of vermindering aanspraak kan maken. Wanneer de dijken door heirkraft doorgebroken of doorgestoken waren, zal de gemeenteraad hierover oordelen. Zulks was het geval met Jacob Peurters, die op 20 juli 1654 door burgemeester Matthijs Peermans, ten overstaan van de wethouders de toelating kreeg de gemeentevijvers 3 jaar langer in huur te houden. De reden hiervan was de schade, die hij dat jaar door heirkraft had geleden «in het afsteken der weyers» en daarom zal hij «dit tegenwoordigh jaer geen quyt-slach pretenderen».

Verhuring van de visvangst

Benevens onderstaande bijkomende voorwaarden blijven alle bovenvermelde «conditien» geldig.

De visserij in het Rodt- en Goorbroeck, uitgegeven op 18 mei 1646 door Peter Cleys, bepaalde dat, wanneer de burgemeester zou vis nodig hebben, deze hier zou gevangen worden. De huurman zou hiervoor echter vergoed worden. In 1651 mochten de huurlieden geen «wilien» leggen in de afloop van het Goorbroeck beneden de Schaefgracht, opdat de afloop van het water vrij zou gebeuren. «Wilien» waren dammen van graszoden, in de beemden gestoken, die langs beide zijden in de kromming van een beek (ook wiel genaamd) werden aangebracht. Tussen deze afsluitingen werd het water uitgeschept en zo werd de vis gevangen.

De visserij op de Demer wordt voor 3 jaar verhuurd. De pacht werd tweemaal per jaar betaald: op St.-Jan en op Bamisdag. Moesten de vissers onvoorziene moeilijkheden tegenkomen, zal de gemeente een onderzoek over gebeurlijke kwijtslag instellen. Deze visserij strekte zich uit van aan de Kartuiers en de Langenbeemd tot aan de Paalwiel: dit was een paal die in het wiel of kromming van de Demer werd geslagen, waaraan de vissers hun netten en fuiken vastmaakten en waardoor een gedeelte ter visvangst werd afgezet.

Wat de visserij op de Laetbeemsche dyck betreft: het onderhoud van de leytgracht (moedergracht die het water afvoert) tegen de dijk viel ten laste van de huurlieden, en alle boeten die hiervoor desgevallend door de Tolkamer zouden gezet worden, moesten zij betalen. Ook moesten zij instaan voor het reinigen van de achterkolk en voor het uitschieten van de dijk «tegen die canael» opdat het water zou kunnen aflopen. Zij zullen tevens moeten gedogen dat men met karren hierover rijdt, telkens het nodig blijkt de dijk te herstellen.

Verkoop van gemeentehoutwas

Een «conditie generael» van de verkoop van het hout van de gemeente, in februari 1645 meldt de gewone voorwaarden

van palmslag, hogen, branden van de kaars, borgstelling en betaling van de koop binnen de maand of zes weken.

De kopers moeten het hout afhouden en binden voor half april, en wat dan niet weg is, kan aangeslagen worden. De burgemeesters verdeelden het schaarhout of hakhout in verscheidene percelen:

- 1) In de Zelemse heide van de «Rondfart» langs het Bakelsbroek tot aan de Hezerdyck op de heide;
- 2) De Hezerdyck langs de beek op de heide tot aan «s'jonckeren beemdeken»;
- 3) Van «'s jonckeren beemdeken» op de heide tot voor Jan Grootjans Ritsebroeck»;
- 4) Van aan de brug te Surpel tot aan de Luenen;
- 5) Van aan het Spittael tot aan de vijver van de Kartuizers;
- 6) Van aan het Boutreel (tap van de goot) van het «Groot Vos-selen» tot bij de winning van Gennip;
- 7) Een perceel aan de Schave;
- 8) Een perceel aan de Bakelse dijk tussen de erven van Marten Lemmens en Jan Prebs.

Ook de houtwas van de kerk van Zelem werd verkocht, zoals op 26 april 1669 door burgemeester Nicolaes Thonis; de houtwas was gelegen «boven het beemdeke van Claes Vrancken ende onder Robyns hof, die duyvelsklauwe» geheten.

VERDELING VAN GOEDEREN EN RECHTEN

Het is mogelijk na te gaan dat de vroegere dorpsgemeenschap niet iets doods was, maar een levend organisme uitmaakte, waarin een ziel geborgen zat en hoe dat alles een gesloten sociale eenheid vormde. Daarom komen in deze afdeling de voornaamste aspecten van de bezittingen en rechten van de heer en van de gemeente ter sprake. Hierdoor kan men zich een idee vormen hoever de macht van beiden vroeger reikte, en men zal tevens de diepe kloof ontdekken, die er tussen hen en de vrije ingezetenen gaapte.

Goederen

Bij het begin van de middeleeuwen bestond bij de bevolking de gedachte dat alles wat de woeste grond bood, aan de gemeenschap ten goede kwam. Zo vonden de mensen er voedsel voor vee, hout dat moest dienen als brandstof, enz. Het geheel van deze terreinen werd «herdgang» genoemd. Niettegenstaande dit principe algemeen was doorgevoerd en de dorpingen het als een natuurrecht beschouwden, maakten de heren hierop inbreuk en eigenden ze zich alle woeste gronden als bossen, steengroeven, waterlopen en vijvers toe.

Het is ons mogelijk dank zij het Register van Nicolaes Jansen, een omstandige beschrijving te geven van de goederen die

de heer en de Gemeente te Zelem bezaten in de tweede helft van de 17e eeuw.

Wat de Heer van Zelem betreft, deze bezat of hem «competeerden»:

- a) De Borchbeemden: dit waren de weiden langs de Demer gelegen met een oppervlakte van $4\frac{1}{2}$ bunder of ongeveer 18 zillen. De naam van deze grond herinnert ons aan het bestaan van de Burcht of het kasteel van Zelem, langs de Demer opgebouwd. Volgens rekeningen hieromtrent was deze in 1439 reeds in zulke staat van verval, dat hij niet meer geschikt was om bewoond te worden: «Vanden huze (burcht) te Zeelhem met den grachte, dat alle wuest legt».
- b) Een derde deel van de beemd toebehorend aan de H. Geesttafel of Armendis van de gemeente, gelegen tussen het eigendom van Bartholomeus Mannaerts, de Langedyck en de Broeckstraat. Vermits deze gronden, zoals nog vele andere, langs beken en rivieren gelegen waren, overheersten er in de hooitijd lange rijpe grassoorten geschikt om gemaaid te worden. De opbrengst hiervan was een kostbare wintervoorraad. Daarom vercijsde de heer of gemeente dikwijls zulke weiden aan partikuliere landbouwers tegen een kleine huurprijs.
- c) Twee zillen broek of vochtig land dat kunstmatig werd ontwaterd in het Rotbroek, waarvan het eerste stuk tussen de Broeckstraat, de goederen van de Heer van Lobosch, deze van het St.-Bernardusklooster te Antwerpen en de straat, het tweede tussen de goederen van het Kartuizerklooster, het goed van Gennip en het Altaar van O.-L.-Vrouw en het 3e stuk in het Sluysbeemdeke, waarvan Catlyn Marien, begijntje te Diest de $\frac{2}{3}$ bezat, tussen de beek en de dijk, gelegen waren.
- d) De helft van 3 zillen broek, genaamd «de Plodderinge» waarvan het andere gedeelte toebehoort aan de erfgenamen Minnelicx, tussen de Demer, ten Westen, De Riethoren, de goederen van Jan Prebs en van de Heer van Loobosch.
- e) De $\frac{3}{4}$ van een zil grond, gelegen in de Houthalensche zillen, tussen de goederen van de erfgenamen van Henrick Bouckhouts en deze van de Pastoor van de parochie.
- f) Drie «geswaye» in de Bartelenbeempt, tussen de goederen van de Heer van Loobosch, deze van de Kartuizers en van de erfgenamen van Hendrick Spechhouwers.
- g) Een half bunder beemd, gelegen te Loobosch, genaamd, de «Heggendycke», tussen de beek van het Heelbroeck, de heide, de goederen van Andries vande Mortel en deze van de Kartuizers.
- h) Een half bunder bos boven op de Ottenberch, tussen de heide en de goederen van de erfgenamen Gressens.
- i) Een gedeelte van de bossen te Loobosch aan het «Guensblock».
- j) De Rooden Bosch te Zelem, omsloten ten noorden door de goederen van de Heer van Loobosch en de erfgenamen van

Rut Windelen, de goederen van Selle Berinckx ten oosten, de Tiende Landen ten westen, en deze van de Kartuizers ten zuiden.

- k) Een steengroeve of de Steenberch aan het Edtbroeck, bij de kerk van Zelem gelegen, palende aan de goederen van Jan Thonis en Claes Vrancken.

Al deze goederen worden aangezien als privaats domein, en daardoor is het duidelijk dat de vraagstukken der grondrechten zich hier onmiddellijk aan vastknopen. Wie zich zonder geschreven toelating op één van bovengemelde domeinen waagde, werd door de rechtbank gestraft. Verscheidene artikels van het Keurboek beschermden het eigendom. Art. 8 bepaalde dat alwie in iemands goed of afgesloten weide zou aangetroffen worden, aan de veldwachter voor elk dier dat hij bij zich heeft, een stuiver, en aan de officier 3 stuivers moest betalen, en de aangedane schade vergoeden. Art. 36 luidde als volgt: niemand mag in de bossen van een ander komen om koeien, paarden of schapen te hoeden, maar deze moeten op zijn eigen goederen grazen, op de boete van 7 schillingen. Dit verklaart waarom Henrick vande Venne, op 10 mei 1677 voor de schepensbank terecht staat. Volgens het verslag van de secretaris-griffier, had hij, enkele weken geleden, met 10 of 12 dieren «schande gemaect den bosch van den heere, genoempt den roden bosch, dwelck voor dezen by hem noch te meermaals is geschied».

De overige gronden hoorden toe aan de gemeente of aan enkele eigenaars. Tijdens de bezettingen, tussen de jaren 1600 en 1700, waren Wet en Raad verplicht geweest, sommige eigendommen van de gemeente te verkopen om de opgelegde krijgsschattingen en oorlogsschulden te delgen. De hierna geschetste grondverdeling zal dit duidelijk maken.

Vóór deze oorlogsjaren bezat de gemeente:

- a) De Dorne: dit was een beemd gelegen over de Demer, op Zelems en Luiks grondgebied, zoals de Borchbeemden van de Heer. Het stuk was omtrent 5 zillen groot, omringd langs twee zijden door de Demer, verder door de Borchbeemden van de Heer van Zelem en het Havere Stoppelveld. Tot in augustus 1650 werd deze beemd door de gemeente verhuurd: in 1606 door Thomas Coeghen voor 18 gulden in huur genomen, en vanaf 1642, gedurende acht opeenvolgende jaren door Hendrick Duynen, Diestenaar, respectievelijk voor de som van 46 tot 63 gulden. Hem werd toen de gelegenheid geboden deze beemd aan te kopen voor 1700 Brabantse gulden. Dit was voor de gemeente de enige oplossing om de schulden van de soldeniers uit Lotharingen, die in 1650 Zelem bezetten, te kunnen dekken.
- b) Het Edtbroeck: gelegen ten zuiden van de kerk en palende aan de Bruel, de Demer, de goederen van Claes Francken en de heer van Loobosch. Deze plek, die leemgrond bevatte werd soms verhuurd, zoals in 1606 aan Jan Thys voor 36

gulden en 15 stuivers. Meestal echter werd ze als gemene weide gebruikt door de inwoners van de gemeente.

- c) De Bruel: Een beemd, groot $4\frac{1}{2}$ bunder, grenzend aan de Demer, het Edtbroeck in het Cleyn Bruelken met de St.-Jansbeempden. Het was een stuk grond van gemeen beweide of vroente. De grondslag van deze instelling, waarin de echte middeleeuwse geest ademt, werd zoals we hoger zagen, gelegd in de vroegere herdgang. De Bruel lag buiten het winnende land van het dorp, en van ouds reeds bezaten de inwoners dit weiderecht en waren vrij er hun vee te laten lopen. Van half maart tot de avond van St.-Pieter en Paulusdag (29 juni) behoorde deze weide toe aan de Kartuziers. Dit voorrecht van de paters van de St.-Jansberg, behandelen we nader in de geschiedenis van het klooster. Daar de Bruel zich zowel op Zelks als op Zelems grondgebied uitstreckte, waren de inwoners van het dorpje Zelk hier ook toegelaten. Hun runderen, varkens, ganzen en schapen, werden alle dagen onder de hoede van een herder of zwijnder langs de houten brug over de Demer naar deze vroente gedreven. In oorlogstijden bleven zij echter van dit voorrecht verstoken, daar de Demerbrug tot verdediging van de gemeente werd afgebroken. Dit bracht met zich mede, dat door de ingezetenen van Zelk tegen die van Zelem, een proces werd ingespannen, hetgeen in 1643 gebeurde, en 9 jaar lang onbeslist voortduurde. Zo zien we dat de boeren daadwerkelijk deel namen aan het openbaar leven daar het hun geboden was door hun bedrijf. Om van het voorrecht van de gemene weiden te kunnen genieten, moest men, buiten de uitzondering voor de Zelkenaren, de gemeente Zelem bewonen. Het spreekt dan ook vanzelf dat geen vreemd vee toegelaten werd. Het feit dat de dieren daar los rondliepen, sloot de mogelijkheid niet uit dat zij schade zouden kunnen berokkenen aan de veldvruchten van de naburige landouwen. Daar er meer weiland dan akkergrond was, blijkt het overtuigend dat de verordeningen hieromtrent in de volgende vorm waren opgesteld: de akkers en velden, al het winnende land moest met hagen van gewas of houten staketsels of «tuynen» omsloten worden. Om in die richting de nodige tucht te behouden werden door de gemeenteraad nog andere wetten gestemd, zoals blijkt uit het relaas over de vroenten.
- d) De Vroenten waren ook gemene weiden, grenzend ten N. en ten O. aan het Goorbroeck, tot aan de grachten. Hier werd ook alle dagen het vee gehoed. Wanneer de grond te moerassig was, was de toelating vanzelfsprekend om het gras af te maaien en in bussels weg te halen. De veldwachter moest het vreemde vee dat op de vroenten ronddoelde of door de heiningen van de velden was gebroken, vangen of «schutten» en het in een gemeenteomheining of gemeenteschuthok brengen. Daar bleef het opgesloten totdat de verantwoorde-

lijke eigenaar de vastgestelde boete had betaald. Om dit zoveel mogelijk te verhinderen, moesten, volgens art. 12 van het Keurboek, de varkens een ring in de neus en een dwars-hout van 3 stokken om de hals dragen, op de boete van 2 stuivers per varken. Langs de noorderkant werden enkele stukken van deze vroente, in 1651, door de gemeente verkocht aan Reynier Thonis en Mattheus van Nerum, om de schulden van de vreemde soldaten aan de Schansen te Zelem en te Heze af te lossen.

- e) Het Goorbroeck was toegankelijk voor de inwoners tegelijk met de Laetbeemden, het Zelems- en het Bakelsbroeck, dit laatste beginnende bij de Haverenbeempt en gaande tot aan de straat te Bakel, vanaf 8 september. Wanneer op 15 mei van elk jaar de koeien en andere dieren uit deze gemeenteweiden terug op stal werden gebracht, werden deze gronden door de gemeente verhuurd.
- f) De Laetbeemden waren open gedurende dezelfde tijdspanne als het Goorbroeck. Het feit dat deze grond gelegen was op de Luenen, en op Zelems grondgebied, schreef een oude traditie en gebruik voor, dat ze ook vrij waren voor de inwoners van Linkhout. Van 15 mei tot 8 september werden ze gewoonlijk verhuurd (1643 J. Inckels; 1645 kapelaan heer Carel; 1646: Jan Hermans).
- g) Het Zelems Broeck of de weilanden langs de oever van de Demer gelegen. Tegelijk met het Diesterbroeck gebezigd, was het binnen de sfeer van de boerengemeenschap Zelem en Kaggevinne gemeenteweide van 8 september tot half mei.
- h) Het Bakelsbroeck. Dit bevatte alle beemden vanaf de Bakelse dijk tot aan de beek op de Hezerdijk, en van de noorderkant van deze beek verder tot aan de houtwas op het Havere Stoppelveld. Volgens de oude inwoners van Zelem was het ook een gemene weide.
- i) Het Rotbroeck: verdeeld in twee stukken. Het eerste waar het gras werd afgemaaid was voor iedereen open van 1 augustus tot 15 maart en het tweede, waarop het vee werd gehoed, vanaf St.-Remigius of Bamis (1 oktober) tot 15 maart.
- j) De Vroenten te Heze, zich uitstrekkende van aan de Halve Sauwe, langs de Vonderbosschen tot boven aan de Schans te Hees. Een soortgelijk verschijnsel als we tegenkwamen in het Zelems broeck, vinden we hier terug. Op een gedeelte van deze vroente, gelegen ten N. van de Sauwe op het grondgebied van Kaggevinne, stonden zowel huizen van dit dorp als van Zelem, en het verwondert ons dan niet de samenwerking van beide gemeenten terug te vinden. Zulks zou echter niet blijven duren. We kunnen dit afleiden uit de verkoop van zekere percelen hiervan door de gemeente Kaggevinne in 1646. Het verzet hiertegen volgde dadelijk in de vorm van een wettelijke akte voor een notaris bevestigd, en het hoeft geen betoog dat daarna ook enkele partijen

van deze vroente door de heerlijkheid van Zelem insgelijks verkocht werden.

- k) De Hettenroyberch. Deze was geen vroente doch een gemene straat of een plein, vreedzaam door de inwoners van Meldert, Zelem en Kaggevinne gebruikt. Deze gewoonte moet toegeschreven worden aan de ligging van de berg, op het grondgebied van de drie vlekken. In 1609 heeft de gemeente Zelem de bomen die hierop stonden verkocht aan Jan vanden Biecmeyn, alias Kettien. Zeven jaar later werd het hakhout, dat in twee mijten naar Hees werd gevoerd, daar in veiling gezet. Omstreeks de helft van de 17e eeuw was er tussen de gemeente Zelem en Kaggevinne een geschil opgezezen over deze berg. De inwoners van laatstgenoemd dorp, die altijd dezelfde heer hebben gehad als deze van Zelem, namelijk de Prins van Oranje, dachten het ganse pand Brabants te maken. Hun streven was echter bij voorbaat ten dode opgeschreven, daar de paalrol (grensbeschrijving) van Zelem als Luikse grond vermeldde: «tot op den grooten berch, nae dat onderhout van d'ouderlingen».
- l) Andere vroenten: het plein voor het Panis of gemeentebrouwerij, een stuk tussen de brug te Surpel tot voorbij de hoven van de Schansen, een pand bij de winning te Gennip, de Wyerdycken achter Gennip, in de Eckstraet en in de Broeckstraet en verder alle vlakke plekken waar gras op groeide vóór de huizen waren vroenten. Van half maart tot St.-Martinus (11-11) was het verboden hierop schapen te hoeden. Art. 7 van het Keurboek, goedgekeurd op 21 december 1660, bepaalde de breuk of overtreding hiervan op 7 schillingen. In de genachten van de schepenbank wordt de zoon Jacob Screynemaekers, schaapherder, door de officier aangeklaagd. Als oorzaak wordt opgegeven dat hij op 16 mei «.... alhier opden pleyn voor 't paenhuys syn schaepen stadelyc hoedende ende daerby lach ende sadt, alsoo dat hy niet eer en vertrock, voor ende alhier hem den officier heeft gecalengeerd ende doen afdryven vanden voorschreven pleyn». Voor al deze Vroenten moest de gemeente een kleine cys aan de Heer betalen, welke in de eerste helft van de 17e eeuw $6\frac{3}{4}$ stuivers beliep, en volgens art. 43 van het Keurboek op 26 december, St.-Stevensdag, moest betaald zijn op een boete van 7 schillingen.
- m) De gemeente bezat bovendien nog de houtwas die op de volgende plaatsen verkocht werd:
- 1) op de Hezerdijk, met het elzenhout op de Zelemsche heide, langs het Bakelsbroeck;
 - 2) op de Hezerdijk al het elzenhout langs de beek en de broeken naar de Hezerheide tot Loobosch toe;
 - 3) van Loobosch tot aan de windmolen en tegen het Ritsenbroeck;
 - 4) van aan de brug te Surpel tot aan de Schans, van hieruit het elzenhout tot tegen het Ritsenbroeck bij de Luenen.

- Hiervan werd in 1651 een zil verkocht aan Nicolaes Janssen tot vermindering van de lasten van de Schans;
- 5) het elzenhout van Gennip tot aan het Boutreel van 't Groot Vosselen. Hiervan hebben de inwoners van Kaggevinne ook hout weggehaald, en in 1644 werd er door de prior van het Kartuizerklooster, wiens goederen daartegen grensden, hierover een klacht ingediend;
 - 6) het elzenhout van aan de Grote Wyer, toebehorende aan het Kartuizerklooster tot bij het Spittael;
 - 7) het eikenhout op de Galgenberg tussen Bakel en de Savelberch;
 - 8) zoals boven vermeld op de Hettenroyberch.

Tussen al deze goederen lagen de stukken grond of akkerland die de vrije pachters van de heer verkregen om ze te bewerken en waarvoor zij een jaarlijkse belasting of cijns betaalden. Ook trachtten ze de woeste gronden tot winnend land te maken. In onze streken bleef de vroente nochtans lang bestaan, daar de grond ofwel te bar of te moerassig was om ontgonnen te worden.

Rechten

Heer en Gemeente bezaten roerende en onroerende goederen; hieruit ontwikkelde zich in grote mate de groei van sommige rechten. Onder deze rangschikken we het recht van de visvangst, van de jacht, bijenteelt, recht van banaliteit, het mutatierecht, en het recht om munt te slaan die, met hunne wetten, de Heer of de Gemeente, langs de vruchtgebruikers of overtreders hiervan, weer een bron van inkomsten bezogden.

a) De Visvangst

De heer bezat de visserij:

- 1) op de Demer, beginnende aan de Dornebeek bij de Borchbeemden tot aan de Mettenberch, zover zich de heerlijkheid uitstreckte;
- 2) op de Zwarte Beek over de ganse loop op het grondgebied Zelem;
- 3) op de vijvers in het Zelems broek, genaamd het Breetvinne en de Swanenpoel.

Eén der bijzonderste voorrechten die de Kartuziers van de heren van Zelem ontvingen, was het visrecht op het Zwart Water, op de Zwarte Beek en op alle vijvers in de heerlijkheid. In een charter gegeven op 8 april 1437, door Johan van Loon, heer van Diest, Zichem en Zelem, en Johanna van Diest, zijn echtgenote, werd bepaald dat de paters van de St.-Jansberg alle dagen mochten vissen en doen vissen met hengelroeden, korven of met welke instrumenten ook. In het Rot- en Goorbroek waren zij vrij tot 15 mei, datum waarop het visrecht van beide broeken aan de gemeente toekwam. Dit gebruik werd behouden tot in 1656, toen de gemeente met de paters een akkoord sloot, waardoor zij het ganse jaar in de grachten van het Goorbroek

alleen mochten vissen, en dan nog op voorwaarde dat de gemeente daar zou mogen vissen met fuiken, na half mei. Het overblijvende stuk van de Demer, van aan het Paelwiel tot aan de Borchbeemden, waar de Dornebeek stroomde, was van de gemeente «ende syn daer in vanden Heere van Zeelhem ghementeneert», hetgeen dan, behalve in oorlogstijden tot profijt van de gemeentekas verhuurd werd.

Als huurders van de visserij in het Goorbroek melden we: 1642: Andries Pots, veldwachter; 1643: Jacob Puerters, schepen, met Reynier Thonis; 1644: Andries Pots; 1645: Matteus van Nerum; 1646: Jan Thonis; 1647: Andries Pots.

De huurders van het Rotbroek waren: 1643: Geert Thonis; 1644: Nicolaas Janssen; 1645: Kapelaan Heer Carel; 1646: Vincent Hermans; 1647: Govaert Moens, veldwachter.

Over deze verhuringen meldt ons de zitdag van de schepenen van 24 juli 1651 volgende bijzonderheden: op gewone voorwaarden hebben de burgemeesters Peeter Marien en Jacop Inckels de visserij in het Rot- en Goorbroek, met deze op de Demer in huur uitgegeven. De huurders van het Goorbroek mogen geen «wilien» leggen in de afloop hiervan beneden de Schaeftgracht opdat het water regelmatig zou kunnen aflopen. De huurder was verplicht 3 vanen bier te betalen aan de aanwezigen in de herberg, 1 stuiver als godspenning, 2 schillingen voor schrijfgeld en $\frac{1}{2}$ schilling voor het branden van de kaars. Iedere «hooghe» moest minstens 10 stuivers bedragen.

Het Rotbroek was belast met 1 vaen bier als lycoop, 1 stuiver als godspenning, 1 schilling als schrijfgeld, en voor het branden van de kaars 2 stuivers. De visserij op de Demer werd voor 3 jaar verhuurd met 1 vaen bier als lycoop, 1 stuiver als godspenning, 1 schilling als schrijfgeld, en 3 stuivers voor het branden van de kaars. De huurders waren verplicht de helft van de huurprijs te betalen op de feestdag van St.-Jan e.k. en de andere helft op Bamisdag. Indien de vissers met onvoorziene moeilijkheden te kampen hadden, beloofde de gemeente redelijk en billijk te handelen. Op dezelfde dag werd ook de Laetbeemschedyck verhuurd.

b) De Jacht

Het jachtterrein van de heer van Zelem, strekte zich uit over volgende domeinen:

- 1) De Warande van Zelem, die hij in de helft van de 17e eeuw aan de gemeente in huur gaf voor 4 koppels konijnen, waarbij voor ieder koppel $2\frac{1}{2}$ stuivers in speciën moesten betaald worden;
- 2) De Patryserye in de heerlijkheid;
- 3) De Vogelrye van aan het Breetvin tot aan de Swanenpoel;
- 4) De Vogelrye in de omgeving van de oude burcht aan de Demer;
- 5) De Vogelrye aan het Goorbroek en omgeving;
- 6) De Vogelrye in het Gemeyn Broeck aan de Demer.

Vooral in de middeleeuwen beoefenden de edellieden de valkenjacht te paard. Aan hun huis waren dienstmannen verbonden, voor de dressuur van de valken, met allerlei instrumenten. Men noemde ze «valkeniers». In de uitgaven van de gemeente wordt op 19 oktober 1645 genoteerd: «Item 2 valkeniers gegeven een blaumyser ende hun helpen dragen tot Diest, tsamen 0-12 ½». De valkeniers rangschikten de valken in verschillende klassen, deze die jong zijnde op het nest gevangen waren; deze die tijdens de trek werden gevangen en deze die meer dan één jaar oud waren. Tijdens de jacht zat de valk, met een stofken kapje op het hoofd, op de rechterpols van de valkenier. Bij het zien van een prooi, werd de kap afgedaan en de valkenier bracht de pols omhoog en omlaag, en de valk nam zijn vlucht.

Op de vraag of er in die tijd wel veel wild in de bossen en rond de vijvers doolde, moeten we bevestigend antwoorden. De milde schenkingen van eenden, patrijzen, hazen en konijnen aan de heren en hoge ambtenaren, en de menigvuldige overtredingen van de verordeningen op het gebied van de jacht zijn hiervan de pertinente bewijzen. De rekening van burgemeesters Jan Theunis en Peeter Marien in 1643, meldt op 23 september: «Item als Martinus knecht van Mevrouw vertrock, hem wilt gegeven ende Diester wursten, met syn gelach tsamen belopende tot... 7-16». In 1648 heeft Peeter Cleys «int vertreck van Martinus, knecht van Mevrouw hem met gegeven eenich wilt 1½ coppel patrysen, 1 coppel sneppen ende 1 entvogel, tsamen betaelt mette vacantie... 4-18½». Verder door borgemeester Jan Cleys, in naam van de gemeente op 19 maart 1649 «Item secker wilt nae Brussel gesonden aenden raetheer Bourgoigne, daer aen betaelt met het poort... 7-10», enz.

c) De Bijenteelt

Het recht van de bijen was aan de heer behouden. Volgens een ordonnantie uit het schepenregister van 1486 had hij recht op de helft van iedere gevonden zwerm, ofwel op de taks van 1 schilling of meer, naar gelang de waarde ervan. Al de bijen moesten aangegeven worden op straf van verbeurdverklaring ervan door de meier. Wanneer imkers van buiten de gemeente in de lente bijenkorven naar de Zelemse heide brachten, moesten zij aan de heer «3 grooten» voor elke stok bijen betalen, en voor elke 10 zwermen moest hem 1 zwerm geleverd worden. Gebeurde dit in de herfst, dan moest men voor elke korf 3 stuivers zonder zwerm geven. Te Zelem bestond het St.-Ambrosiusgenootschap dat de bijenhouders verbond, en waarvan de 12 punten van de Kaerte het reglement uitmaakten.

d) Het recht van Banaliteit

Volgens dit recht bezat de heer het Panis en de Windmolen. De akte waardoor Hendrick van Nassau in 1506 als heer van Zelem werd aangesteld luidt aldus: «... Henricus, Comes de

Nassauwe relavit tamquam a novo Dominico terram et Dominium de Zelhem cum braxina, molendina, thelonio, aquis, vivariis....», d.i. de heerlijkheid van Zelem met de brouwerij, de windmolen, de tol, de waterlopen en vijvers.

Het Panis of paanhuis was de gemeentelijke brouwerij en was gelegen te Surpel. Volgens een ordonnantie van Wet en Raad mocht er te Zelem geen bier getapt worden dan datgene dat er werd gebrouwen, op gevaar van in beslagname en de boete hieromtrent bepaald. Het bestond uit de «Huyzigen ende Landen daer achter aen gelegen Regenoten die Satroysen ende die gemeyn straet, den ketel, Cuype, Koelback, nast ende alle andere toebehoorten». De heer bezat er de tol en het weeggeld of het recht «der Bangruyte». Hij had het recht, op ieder brouwsel bier dat in de kuipen kwam, enkele stuivers als taks te heffen. Op 26 april 1677 moest Andries Celen zich voor de officier verantwoorden over de achtergebleven betaling die 2 pattacons bedroeg, als rest van het wijngeld volgens de conditie van het paanhuis. Benevens de brouwerij was er ook een herberg, die door de heer werd verhuurd en waarin de gemeentevergaderingen en publieke verkopeningen meestal doorgingen. Als huurders van deze herberg vinden we in 1659: Lenaert Swerts, in 1660 Andries Celen en in 1665: Vincent Hermans. Voor de gemeenteraadszittingen werden de huurders vergoed. De gemeenteuitgaven melden op 1 maart 1643: «Item aen de werdinne betaelt van het vier te stoocken voor die gemeynnten, als Grootjans syn Rekeninghe dede.... 1-12» en op 29 december 1646: «Item int Panis betaelt 't geene daer verteert was als men die pertsceel, koyceel gesatten heeft, met andere gelaegen ende bier aen diverse partijen volgens het Register vande werdinne 46-17».

Ook de windmolen wordt onder de goederen van de heer opgesomd: «Item den Heere competeert die wintmolen gelegen inde heserheyde, met den hoffstat ende hoeften daer aen gelegen». Hij stond te Hees en werd samen met de boerderij erbij verhuurd. Peeter Verstylen, molenaar, had nagelaten zijn pacht te betalen, doch op 26 april 1677 werd door de schepenen bekrachtigd, zijn goederen te verkopen, wat op 13 december van hetzelfde jaar gebeurde. Ieder inwoner was verplicht zijn graan daar te laten malen. Vermits aan de molen van Hees een speciale bijdrage gewijd wordt, volstaat het hier enkele molenaarsfamilies uit de 17e eeuw op te sommen: 1648-51: Peeter Boulaers; 1652: Geert van Erpevem; circa 1677: Peeter Verstylen; na hem en tot 1679: Peeter Aerts, 1679: Coolz, 1680: Merten Houtmeyers.

Enkele woorden over de watermolen van het dorpje Zelv. Wanneer de Kartuizers van Zelem ca. 1400 in het bezit van de heerlijkheid Zelv kwamen, bezaten ze insgelijks de watermolen. In 1323 was de graanmolen van Halen tot banmolen verklaard door een besluit van Hertog Jan II. Zodoende waren de inwoners van de 7 naastgelegen dorpen verplicht daar hun graan te

laten malen, waarop dan weer een kleine taks voor de heer betaald moest worden. Het jaar 1411 bracht hieraan een verbetering. Toen schonk hertog Antoon, waarmede de paters van de St.-Jansberg zeer goed bevriend waren, met een oorkonde terug het voorrecht aan de inwoners van Webbekom en Zerk om hun graan naar de watermolen van Zerk te brengen.

Om een stroom te bevaren of een weg te gebruiken moest men poortgelt en tol betalen. Voor de inwoners van Zelem bedroeg de tol als zij naar de stad Diest kwamen, binnen de stadsmuren, in 1597 een halve stuiver.

De inkomsten van de mutatierechten waren de heer toegevoegd. Elke verandering van grondbezit moest voor de schepbank verklaard worden. De boeten van het gerecht, wegens overtreding van het keurboek, en de opbrengst van de verbeurdverklaarde goederen kwamen in zijn kas terecht. Hem behoorde ook het recht om munt te slaan in zijn heerlijkheid, wat de grote reden was waarom er zoveel verschillende geldstukken in omloop waren. Te Zelem, gelegen op de grens van het land van Brabant en Luik, gebruikte men de twee soorten. In een «specificatie der genantiseerde penningen» vinden we schillingen, halve en dubbel schillingen, pattakons, negenmannekens, brabantse gulden, brabantse stuivers, philippusgulden, luikse daalders, enz. Het gevolg hiervan was het verlies dat men onderging wanneer men in een land met deze munten niet kon betalen. Jan Thonis, burgemeester van het Jaar 1606 brengt in uitgaven II gulden «van het verlies vanden gelde van elcken gulden 2 stuivers waer van dat brabantse gelt gedraecht LXXX pond....».

Tussen dit alles leefden de inwoners van Zelem die in zekere mate hun rechten beschermd zagen door de artikelen van het keurboek. Telkens een nieuwe heer werd ingehuldigd, werden hem door de inwoners een reeks artikelen voorgelegd, met het verzoek deze te willen naleven. In het smeekschrift aan Robert de Moens op 14 oktober 1597 vroegen zij dat het hem zou believen:

- 1) aan alle onderdanen blijven toe te staan hun oude loffelijke en gewone voorrechten, deze te vermeerderen en niet te verminderen;
- 2) hun voorrechten, samengevat in het vrijheidscharter van 1228 van de stad Diest aan te nemen om deze in het schepenregister op te kunnen nemen;
- 3) er voor te zorgen dat het keurboek door de gemeenteverheerlijking zou geëerbiedigd worden;
- 4) een meier aan te stellen, volgens de Reformatie van het Land van Luik, die te Zelem woonachtig is;
- 5) de visserij op de Demër, van aan het Paelwiel tot aan de Borchbeemden aan de gemeente te schenken, zoals men dat altijd gewoon is geweest;
- 6) vreemde lieden in de heerlijkheid binnen te laten, daar de oude mensen sterven, en opdat de aankomelingen de

- grenzen van de gemeente zouden kennen;
7) het «portgelt» en de tol te Diest te behouden op een halve stuiver en niet meer.

Dit alles was geschreven door de toenmalige secretaris Joris Windelen, in naam van de gemeente. Robert de Moens «heeft die selve met eede geconfirmeert».

(Wordt vervolgd)

J. VRANCKEN

SPAANSHOUTEN HAGEN

In de korte mededeling van E.v.d.Br., over *De Sparren van Wardissens* (ESB., 1961, blz. 175) gebruikt schrijver voor haag en bomen een benaming die helemaal verkeerd is, en de lezer een vals denkbeeld kan geven van de zaak. De planten in kwestie zijn geen sparren, maar taxussen (*taxus baccata*), planten die wij in Opwijk, zoals trouwens in een groot gebied van Zuid-Nederland, *Spaanshout* noemen. Men spreekt hier van *Spaanshouten hagen*.

Maar E.v.d.B. mag wel met alle liefhebbers van natuur- en eigen schoon het verdwijnen betreuren van deze immergroene, net geknipte hagen die een kleurig, sierlijk en destijds vertrouwd element waren in ons landschap. Alleen lusttuinen en moeshoven waren met taxushagen omtuind. Boomgaarden niet; taxusgroen was giftig voor het vee.

De twee «dikke sparren» waarvan spraak in onderhavige nota, waren twee taxussen die zeker een drie meter hoog waren, en van tegen de grond tot boventoe, geknipt in de vorm van een vierkantige zuil. Ze stonden aan de straat, al weerskanten van het hekken dat uitgeeft op de voordeur van het woonhuis. De omheining van het erf met taxushagen kende haar eigen siersels. Benevens de omlijsting van het hekken waren daar ook allerhande figuurtjes die op de haag zaten, uit taxus geknipt, en die meestal een haan, of een pauw met opengespreide staart vertoonden. Wij hebben te Wieze (of was het te Herdersem) destijds een boomkweker gekend (van Vaerenbergh) die gespecialiseerd was in het kweken van dergelijke geknipte taxusboompjes, en we zien nog die kwekerij waar tientallen en tientallen boompjes met in wording zijnde figuurtjes opgesteld stonden. De boompjes werden in de haag geplant bij haar aanleg.

Jaarlijks werden haag en figuurtjes netjes geknipt. Dit gebeurde doorgaans vóór Sakramentsdag. Het knipsel van een taxushaag was het beste (en schoonste) strooisel voor de processie van het Hoogwaardige: over het dorp hing er alsdan een stemmige geur van wierook en van hars harsgeur van het vertrapelde groen.

P.L.

Leuvense «Kunstenaars»

Archivalia artium minora

(Vervolg van blz. 109)

De beeldsnijders maken deel uit van het ambacht der metselaars, inzoverre zij uitsluitend «beelden snijden oft maken»; wie ook andere opdrachten aanvaardde moest aansluiten bij de schrijnmakers (10).

Het is begrijpelijk dat door deze uitspraak van de gezworenen niet alle twistpunten uit de weg geruimd werden; de theoretische gildescheiding moest dispuut en proces uitlokken. Degene die beelden sculpteerde kon immers ook geneigd zijn, achtergrond, nissen en dgl. zelf te bewerken; de opdrachtgevers, van hun kant, gaven misschien logisch ook de voorkeur aan één kunstenaar-beeldsnijder die bv. het gehele altaar kon realiseren. Discussie dus over beeld en nis, een terrein waarop men bureaukratisch tenminste nog vrij gemakkelijk het verschil kon maken. Zo een typisch staaltje van vitterij waaraan kunstenaars waren blootgesteld beleefde Mattys de Waydere, de schepper van het koorgestoelte in de St.-Geertruikerk.

De gezworenen van het metselaarsambacht (11) eisten op 9 januari 1544 van M. de Waydere dat hij «vanden wercke dwelck hy matthys sste gertruyden gemaict hadde» zich in hun ambacht zou laten inschrijven. Zij herinneren aan de ambachtsrol (14e punt): «dat nyemant wie hy sy van buyten noch van bynnen en sal moegen bedingen werck van metselryden van beeldsnyden van houte noch van steenen / hy en sal tyerst ende voer al jnt ambacht vanden metsers zyn / oft moeten comen».

Matthys verdedigt zich «gemerct hy waere jnt scrynmakeren ambachte / dien geoorlooft was sulcken werck doer hen ende huere dieneren te werck van alderande wercke van houte te makene ende dat den metsers alleene aengaende waere vanden gheenen die alleene beelden snyden oft maken / ende nvet als de beelden werdden gemaict jnt werck ende als cyraten vanden wercke / soe dwerck es questie omme zynde», «want men nyet bevynden en soude ennige beelden a part gemaict te wesen mair waeren jnt werck gemaict als cyrate vanden seluen wesende te

(10) 1510, Vanden beltsnyders. tusschen den gesworenen vanden metsers ambachte ter eenre ende dije gesworenen vanden schrynmakers ambachte ter andere sijden Es geappoynteert ende vuytgesproken bijden vs. raide dat dije ghene alleene beelden snijden oft maken gehouden sullen sijn in d'ambacht vande metsers te comen, 4654, 325 r.

(11) Vgl. nog: 1525, Vonnis rakende t beltsnyden. ●p zekere questie geweest zijnde tusschen den gesworenen vanden schrynmakers ambachte ende Willem Hessels beeltsnijdere van dat hij verdinght hadde zekere outhair werck van beltsnijdene tegen de coloueriers, 4650, 319 r.

welene tgestoelte sste gertruyden staende dwelck hem wel geoirlooft was te wercken».

De stad gaf Matthys gelijk «condempnerende de geswoirenen vanden metsers jnde costen van rechte» (12).

Een andere bepaling van de rol werd konsekwent toegepast, zoals elders trouwens. Toen vernomen werd «hoe zekere tymmerliede woenachtich buyten der stad ende vryheit van loeuen(e) jnder seluer stadt van loeuen(e) hebben doen bringhen te scepe een gewrachte ende gemaicte traelgie ende die alsnv setten ende volmaken jnde kercke vanden godshuyse vanden mynderbruederen jn deser stad... sonder nochtans jnt vs. ambacht vanden tymmerlieden deser stad te comen noch te zyne noch oick den vs. ambachte ende gezwoirenen dair af te vernuegens, «Soe js getermineert dat de vs. gezwoirenen de vg. buyten tymmerlieden zullen moegen doen hachten ende houden wair zy hen vanden gewydden bevynden zullen» (13).

In het archief staat soms vermeld dat kunstenaarswerk werd volbracht door een beeldsnydere, een beeldmakere, sculptor of factor ymaginum, maar ook door een scrinwerkere, scrinifex of cleynstekere. Door een kontekst of door een voornaam bestaat er kans dat de man met zekerheid bepaald wordt. Maar soms weet de klerk ook deze voornaam niet, zo bv., in 1490: «bijden voirs. Johannese noch verleet aen een beelde van onser lieuer vrouwe staende aen thuyt daer hij jnne wonechtich es dwelck verdinght was aen eenen beeldesnydere van bruessel» (14). Misschien gaat het hier om de Brusselse beeldhouwer Jan de Bruyne die, na het overlijden van Otto van de Putte, in 1491, in opdracht van de stad, het Tafelrond versierde (15).

Hier volgen dan de nota's over de Leuvense beeldhouwers, datums en personalia die achteraf zullen aangevuld worden door de kontrakten.

*
* *
*

JOHANNES BELDEMAKERE

1291, 23 ma., Johannes beldemakere, K 1262.

Hij kan identiek zijn met Jan de Beeldsnider wiens aanwezigheid te Leuven bekend is van 1250 tot 1290. Deze kunstenaar beeldhouwde het graf van Hendrik I († 1235) in de St.-Pieterskerk. «Uit de 13de eeuw kan maar één beeldhouwer genoemd worden: beeldhouwer Jan, die rond 1250 te Leuven als 'imagineator', d.i. beeldenmaker, bekend staat», G. Depts-Buyssaert, in *Flandria Nostra II* (1957), blz. 87.

(12) 7828.

(13) 8161.

(14) 6284, 176 r.

(15) Zie E. van Even, *Les artistes...*, blz. 93.

HENRIC SAMME

1364, meester henric samme vanden yngele ende van sinte petere die bouen den tabernakel daer men tsacrament onder draegt staen te volsniden, 4989, 46 v.

Vgl. 1372, meester henr. tsamme, 4997, 31 v.; 1374, meester henr. tsamme sone, 4998, 62 r.; 1378, in lapideastrata jnter magistrum henr. tsamme lapiscidam, 7705; 1387, 7 sept., scrijnstrate jnter bona magistri henrici sam lapicide, 1392, magistri henrici quondam dicti tsam, K 9497, 83 r.

JAN VAN LOKEREN

1381, Willemme gorijs van .j. noeteleren houte datmen iegen hem cochte den manne af te makene de slaen sal xxvj in october lxxxj; Item ghegeuen janne van lokeren vanden vs. manne te snidene ende te makene vanden vs. houte (St.-Pieterskerk), 6281, 14 r.

GERELMUS VANDER NOET

1389, 19 oct., gerelmus vander noet filius naturalis gerelmi vander noet beldemakere, 7705.

Identiek (vader of zoon?) met 1374, gheram vander noet, 4998, 84 v. - Iets vroeger (1368, 6 sept.) wordt te Brussel geciteerd: Gherem van der Noot, zoon van Jan, schilder; zie E. Frankignoulle - P. Bonenfant, Notes pour servir à l'histoire de l'art en Brabant (Annales de la Soc. Roy. d'Archéologie de Bruxelles 39, 1935), blz. 135.

ROMBOUT VAN HINGENEN

ca. 1390, rombout de beldemakere, 2482, 18 r.; 1394, gegeuen bi beuelen der stat viij in septembris romboudede van hingenen den beeldmakere van linen lakene van hare van dyademen ende van scriuene totten apostelen propheten marteleren ende magheden de ghingen inde vs. processie te gadere xix lb. p., 5004, 25 v.; 1394, 6 oct., rombouldus de hingenen pictor ymaginum recognouit se debere willelmo de monte henrico roeuere cacabite et Johanni yservyldere fabro, 7302; 1396, 29 dec., Rombouldus dictus de ynghen pijctor iymaginum.... vltra lapideum pontem, 7708; 1397, 27 april, in lapideastrata.... inter viculum dictum deckenstrata et bona Romboldi de jgnen pictoris ymaginum, 7708; 1407, 16 juni, ludouicus rike.... Rombouldus de ynghenen pictor ymaginum.... recognouerunt jndiuisim magistro Johanni pau duos modios siliginis pag., 7305; 1408, 22 juni, Rombouldus de ynghenen Johannes spade dictus olipot pictores ymaginum.... se debere jndiuisim domicelle gertrudi vxori magistri Johannis paeu duos modios siliginis pag., 7305.

De familienaam is vroeger te Leuven bekend; vgl. 1315, 22 dec., symonis dicti hinghene, K 1264.

EUSTACIUS TROEST

1438, 13 jan., in scrijnstrate jnter.... bona eustacij troest sculptoris ymaginum, 8109.

CLAUS DE BRUYN

1442, Meester claus de bruyn xxj jn julio van onser lieuer vrouwen beelde te snijden van sinen houten voirtaen om-dragen sal daer hem de stat vore taxseerde xx salute diet de kercke heeft betaelt vten coffere vanden brieuen vij salute... ende de stat xij salute tstuc te xxij st., 5070, 114 v.

Bekende naam, ook in het Leuven van de 14e en 15e eeuw. - Vgl. echter 1491-92 te Brussel: Janne de Bruyne, beeldesnydere, Frankignoulle-Bonenfant 20, dezelfde die ook te Leuven werkt (zie beneden).

PETRUS BEYART

1447, 9 mei, petrus beyart filius quondam henricj superportauit cum debita effestucatione domum et curtem.... siam jn ocialistrata, 8118; 1447, 6 mei, henricus beyart domicelle maria et katherina dicte beyart sorores predicti henrici liberj henrici quondam beyart.... recognouerunt expresso petro beyart, 8118.

Petrus is «scrinifex»; zie citaat 1447 i.v. Arnóldus Beyart.

ARNOLDUS BEYART

1447, 10 mei, petrus beyart filius quondam henricj et arnoldus beyart eius auunculus ambo scrinifices, 8118; 1449, 5 aug., arnoldus beyart scrinifex commorans jn steenstrata recognouit se debere.... mille aureos denarios dictos Ryders monete domini ducis Burgundie et Brabantie, 7743; 1473, 16 dec., domum.... vsque ad diliam.... jn vico dicto wierinck jnter bona quondam arnoldi vander borch nunc johannis vanden bossche et bona heredum arnoldi quondam beyart, 7367.

JAN BEYART

1450, 2 febr., Item a dat Jan beyart scrynmakere wt ocsuyn van eenen predickstoele die hy gewracht hadde den kerckmeesters van sste gertruden te louene tegen de selue alhier voer den Rade vander stad comen es ende de stad ouerhoirt heeft de wercklieden hen des verstaende So heeft de Raed vander stad ouerdragen ende wtgesproken dat de voirs. kerckmeesters Janne doen sullen xiiij peters commerloes ende des sal daer bynnen gaen alsulcken band van ysere als gecost mach hebben .v. stuuers alse de voirs. Jan aenden stoel geleit heeft ende wes cost van ysere oft lote oft desgelycke coste daertoe meer behoeft / dat sullen de voirs. kerckmeesters selue becustingen Ende sal Jan van anderen geluften oft toeseppen die van besijden geschiet moegen zijn quyt ende ongehouden wesen, 7743; 1450, 19 dec., Johannes beyart filius mychaelis quondam beyart, 7744; 1451, 15 jan., supra dweersen keyberch jnter bona dicti domini Johannis ylkarts et bona nuper Johannis beyart scrinificis nunc vero Johannis bruynne pictoris ymaginum, 7744; 1492, 23 mei, Jan Beyardt beeldesnydere heeft ghelooft lameyse de moldere beckere derthiene stuuers, 8155; 1501, 1 juli, Jan beyart beeltsnydere heeft geloofd dat hy alsulken crucifix met onser lieuer vrouwen ende van sint jan dwelck die van groot halleer verdingt hebben aen

hem te maken / ende tot dien noch een beelde van onser lieuer vrouwen metten tabernakele nae vutwysen der comenscap voldoen sal ende vermaict hebben tusschen dit end louenen kersmisse naistcomende ende hen daer jnne toe sterckmaken dat daer gheen gebreck inne zijn en zal / Ende ofter gebreck jnne waere heeft deselue Jan geconsenteert datmen tselue werck elders sal moegen doen te dobbelen coste coram scoenvorst yssche burgemeester julij prima, 7395; 1523, 26 ma., Jan beyaerts beeldtsnydere, 8122.

WILLEM ARNTS

1448, Willem ards beelsnydere de verdinght heeft de vij balken te snyden ende hare reprisen onder de noten van steenen te snyden de te werken ende te volmaken na den exemplare de hem dare af gegeuen es.... voir lxijj gripen valent xlx s gr., 5077, 123 r; 1453, 14 sept., willem arnts beeldtsnydere nutertijt woevende te loeuen geboren van Bruessel, 7747.

Het citaat 1453 brengt toch een interessante aanwijzing; Van Even, *Les artistes*.... blz. 99 zei dat de rekeningen geen inlichtingen gaven over het leven van W. Arnds.

ARND VAN DER HORST

1453, by arnden vander horst ende peteren beyart gemaect een tabernacule bouen onser lieuer vrouwen beelde staende jnde biestporte.... Item gegeuen hubrecht den schildere vander vs. tabernaculen te vernissen x stuuers valent xxx pl., 6288, 265 v.

ARNOLDUS BLYDE

1456, 28 juni, domum.... olim Walterj qd. Riddere textoris lineorum sitam jn hoelstrata extra portam s. mychaelis jnter bona arnoldj blijde factoris ymaginum, 7749; 1496, 28 juni, extra portam sancti mychaelis jnter bona arnoldj blyde factoris ymaginum, 7750.

Bekende Leuvense familienaam.

JAN VAN DEN BERGHE

1458, 4 feb., Jan vanden berghe beelsnijdere heeft hier gesett xv stuuers jn betalingen van eenen clinkarde die katline wilen van turnhout te heffen plach op des voirs. Jans huijs jnde dorpstrate gelegen, 7751.

JOES BEYART

1464, 2 jan., Joes beyart (= broer van Petrus), 7357; 1467, Joes de beeldtsnydere, 6784, 3 v. (werkt mee als timmerman aan het leggen van een zolder); 1467, Joese beyaert beeldsnydere die te beuele vanden burgemeester gemaect heeft h. anthonijse vander phalisen priestere diuers werck totter processien van sinte peeters xij pl., 5094, 86 v.; 1467, Joes de beeldtsnydere van gelyken vanden slootsteenen.... te snydene (op stadhuis) ib. 94 v.; 1481, 15 ma., Cont sy allen lieden dat Joes beyardt sone wijlen Jans beeldesnydere ende peter beyardt sijn brueder secretaris der stadt van louene.... hebben vutgegeuen.... voer hen ende hueren nacomelingen Robbijne van joect sone wilen Jans ende

Goedelen van Raeschote henricx dochter ende hueren naecomingen de stoue.... gelegen jnden cortten wyerinck te louene tuschen.... thuyt ende scaelgiken der vs. gebruederen beyards toebehoerende.... totter dijlen, 7767; 1481, 28 ma., Adam dictus opden berch (en anderen).... recognouerunt jndiuisim Stephano et Marthe liberis Judocj beyardt sculptoris ymaginum tres florenos Renenses te lx plecken tstuc pensionis ad vitam.... dictus Jodocus et margaretha eius xvor parentes dictorum liberorum, 7767.

Joes en Peter zijn kinderen van Jan; Joes gehuwd met Margaretha had twee kinderen, Stephanus en Martha.

OTTO VAN DEN PUTTE

1480, 12 juli, Otte vanden putte beeldsnijder heeft geloof lambrechte loenijs xxvij stuuers te iij pl. tstuck tonser lieuer vrouwen daghe natuutas naistcomende te betalen, 7767; 1483, Otte de beelsnydere.... by hem seluen gemaect tsynen huys een Repryse hangende aende scuettens camere daer aen hij verdient heeft xxvij st., 6284, 80 r.; 1484, Otte de belsnidere van xv cepperstocken die de coningen opde roede van Jessen ende oick te perde jn huere hant hebben sullen.... den seluen vergouwen van eender groten scrijnen om de ceppers ende ander gelijke gerescap jnne te sluytene, 6286, 141 r.; 1487, Otte vanden puette beelsnidere van vijue reprijsen te makene jnde tweeste stazie vanden huysen vanden stucke hem vergouwen xx stuuers valent al tsamen jn gulden te liij pl. v gulden xxx pl., 6284, 126 v.; 1487, 15 oct., otte vanden puette beelsnidere van xv capitelkens te snijdene aen portael vander tafelronden staende opde yerste camere daer voere hem vergouwen zijn xxvj stuuers, 6284, 177 r.

EVERAERT VANDER BORCH

1485, Item Eeuerart vander borch gemaect jnde stad van eenen tabernakele jnde opperste staige vanden nuwen huysen (Tafelrond) een penakele daer de belde onder staen sal, 6284, 128 r.

HENNEKEN KELDERMAN

1485, henneken kelderman van gelijken gemaect jnde stad van eenen tabernakel jnde selue staige van nuws begost een penakel daer belde staen sal (Tafelrond), 6284, 128 r.

WILLEKEN VALCKE

1485, willeken valcke van gelijken gemaect jnde stad van eenen tabernakel jnde selue opperste staigie oick van nuws begost een penakel (Tafelrond), 6284, 128 r.

JAN DE BRUIJNE

1491, Item wt beuele vanden burgemeesters ende Rintmeesters soe heeft meester henrick van Eueregheem der stat meester van huere metselrien verdinct tegen Janne de bruijne beeltsnijdere wonende tot bruessele dat der stat alhier maken ende snyden sal een tafelronde jn een groot stuck steens v voete

hoeye ende iij voete lanck dwelck staen sal vore thuyt geheten de Tafelronde etc. gelijk een patroen dat hem daer aff ghegheuen is van personagien ende metselrien dwelck de selue Jan de bruijne alh. brenghen sal tot sijnen cost ende dat oic stellen jnde plaetse vanden huysen aldaer t behoiren sal te stane sonder der stat cost oft last Mair de stat sal hem doen maken de stelling vore thuyt vander tafelronde daer op staen ende gaen sal tvors. stuck ende werck in syn plaetse te settene. Geschiede v sep-tembr. xcj (= 1491) daer aff hy vander stat hebben sal xxvj R. gul. te lv. plecken stuck, 6291, 291 r.

Frankignouille-Bonenfant citeren Janne de Bruyne, beeldesnydere die te Brussel werk levert in 1491-92; 1505-1506; zijn erfgenamen werden er vermeld in 1517-18 (op. cit. blz. 20, 62, 151). Misschien heeft de kunstenaar ook te Leuven gewoond (zie inleiding tot de beeldsnijders).

JAN VAN KESSELE

1503, 14 dec., Janne van kessele beeldesnydere, 7397; 1505, 9 apr., Janne van kessele beelsnydere (geciteerd in het geschil tussen St.-Anna, in de St.-Pieterskerk en Jan Petercels-Jan van Kessele), 7398.

JAN PETERCELS

1503, 14 dec., Janne petercels, 7397; 1520, 18 mei, Reyner de cock, Jan petercels ende Jan de zwerttere alle drie scrijnmakers (onderzoeken) de doren van sster viuen outair (St.-Pieterskerk), 7413.

HENRICK VAN TONGERLOE

1506, 10 oct., henrick van tongerloe sone wylen anthonis beelsnydere, 7400.

HENRICK ROZE

1518, 3 feb., henrick Roze beelsnijdere, 7411.

JAN DE ZWERTERE

1520, 18 mei, Jan de zwerttere.... scrijnmakere, 7397.

HENRICK MOUWE

1518, 26 juli, henrick mouwe beelsnijdere ende lysbeth zegers zijn huysvrouwe, 7412; 1519, 13 dec., henrick mouwe beelsnijdere vanwegen adriaen de moldere zijnen zwagere, 7413; 1520, 18 mei, henricke mouwe scrijnmakere ende beelsnijdere, 7413; 1522, 22 nov., henrick mouwe beeltdsnydere, 8182.

REYNER DE COCK

1520, 18 mei, Reyner de cock.... scrijnmakers, 7397.

WILLEM HESSELS

1525, willeme hessels beeltdsnydere van dat hij verdinght hadde sekere outaer werck van beeltdsnydene tegen den colouierz daer aen hij hadde doen maken op zijnen vloer scrijnwerc bij eenen meester vand. scrijnmakers ambachte die tselue tot zijnen huysen gemaect hadde, 4648, 53 r. (vgl. tekst met zelfde inhoud in 4650, 319 r).

JAN GEH. SCHOTELMANS

1536, 16 nov., Jans geheeten schotelmans beeltsnydere,
8196.

GABRIEL VANDEN BRUYNEN

1536, 16 sept., Item gabriel vand(en) bruynen sone Rogiers vand(en) bruynen cleynstekere de selue Rogier de vader jn presencia hebben gelooft jnd (iuisim) yweyne vanden kerckhoue ende dierick van volcxsem gezworenen nv ter tyt ende tot behoeff vanden metssers ambachte deser stadt vier Ryders elcken te xxvj st. gerekent te betalene den eenen Ryder daer aff ts Jansmesse naestcomende ende soe voerts alle veruolgende jare tsst Jansmesse eenen der seluen Ryders totter volder betalingen der vs. sommen toe Oic mede vore tkeers ende altaerghelt viij st. Met conditien vanden clockslaghe jn gewoonlycker formen, 8196; 1536, 22 dec., Item gebriel vand(en) bruynen sone Rogiers woenende tot bruessele heeft genomen ende bekynt genomen te hebben(e) tegen heeren ende meesteren franss. de campo van zonne prochiaen Arnde vynck ende cornelyss. huybr(echts) fabryckmeesters Meesteren Janne van Raueschote henricke de Rycke ende oick den anderen goede mannen vander prochien der kercken van sste Jacops te louen. te maken(e) een heylich sacramenthuis van alsulcken steene ende op alsulcken grotte ende wydde breydde ende hooghde ende opt selue patroon als es theylich sacramentshuys jnder kerck van sste peeters te louen. nyet arghere mair betere ende met gelycke beelden soe ende gelyck dat selue heylige sacramentshuys van sste peeters staende zyn nyet arghere mair betere van faitssoene souden de selue gehouden wesen te souffrere(n?) (= stofferen?) Ende dit omme ende vore de somme van tweehondert ende vyftich Kar(olus) g(ulden) te xx st(uers) stuck, enz., 7822.

(Wordt vervolgd)

LOUIS DE MAN

Bijdrage tot de Bibliografie van de stad Brussel

Deze bijdrage is uiteraard beperkt, wijl alleen de tijdschriften *Eigen Schoon* (4 jaargangen, 1911-1914), *De Brabander* (4 jaargangen, 1919-1926) en *Eigen Schoon en de Brabander* (36 jaargangen 1926-1961), dit laatste als orgaan van het Geschieden Oudheidkundig Genootschap van Vlaams-Brabant, werden geëxcerpeerd. Daarenboven vermeldt deze lijst alleen artikels met betrekking tot de geschiedenis van het stadsgedeelte, gelegen binnen de tweede omheining; historische bijdragen over de gemeenten Haren, Laken en Neder-over-Heembeek, die thans bij de stad Brussel behoren, bleven onvermeld.

Een volledige bibliografie over de stad wordt ten stadhuize, in de dienst van Mej. Dr. M. MARTENS, stadsarchivaris, bijgehouden. In de jaarverslagen van deze dienst vindt men de opgave van de jaarlijkse aanwinsten voor de onderscheiden departementen: *archieef*, *biblioteek* en *documentatie*.

Vanzelfsprekend verwijzen wij ook naar het bekende bibliografisch werk van L. DE WACHTER, *Repertorium van de Vlaamse Gouwen en Gewesten*, dat de vorsers, voor de periode 1830-1950, met vrucht kunnen raadplegen.

*
* *
*

ALGEMENE GESCHIEDENIS

- BRABANTSE KRONIEK, Lijst van archiefstukken, 44e jg., 1961, blz. 89-90.
— , Een oud pottenbakkerscentrum in de Putterrij, *ibid.*, blz. 91.
- V. COOSEMANS, Een kronijkje van Maxenzele, 1e jg., 1911, blz. 35.
- M. CORDEMANS, Sir Walter Scott's reis door de Zuidelijke Nederlanden in het jaar 1815, 28e jg., 1945, blz. 3-7, 18.
— , Een bezoek te Gaasbeek in den tijd der Honderd Dagen, 29e jg., 1946, blz. 120-121.
— , Kapitein Mercer's wedervaren, 30e jg., 1947, blz. 132.
— , Kapitein Mercer bezoekt Brussel, 32e jg., 1949, blz. 132-141.
— , De hekken voor het Parlement, 32e jg., 1949, blz. 257-269.
— , Brussel in de tijd der Honderd Dagen, 40e jg., 1957, blz. 384-398.
— , Pryse Lockhart Gordon's Memoirs over Brussel in de tijd der Honderd Dagen, 40e jg., 1957, blz. 447-455; 41e jg., 1958, blz. 57-68, 134-145, 454-464, 483-487.
- C. DE BAERE, Drie motieven uit de Brabantse Marialegenden, 17e jg., 1934.
1. Legende van O.-L.-Vr. van de Zavel, blz. 194-195.
2. Legende van O.-L.-Vr. van Carmelus, blz. 195.
3. Beeld van O.-L.-Vr. van Goed Succes, blz. 203.
4. Het zwarte Lievevrouwebeeld der Kathelijnekerk, blz. 205.

- , Een bladzijde uit de geschiedenis der stad Brussel, 25e jg., 1942, blz. 282-284.
- A. DE CORT, Brusselsche geschiedenis, 25e jg., 1942, blz. 353-356.
- J. DELBAERÉ, Het bombardement van Brussel door de Fransen, 1695, 39e jg., 1956, blz. 363-364.
- M. DE MEULEMEESTER, O.-L.-Vrouw van Alseberg in de Magdalena-kerk te Brussel, 15e jg., 1932, blz. 1-7.
- F. DE RIDDER, Een vrijstelling van de St.-Antoniusgilde te Brussel voor Nicolaas van Arcle in 1588, 1e jg., Bra., 1919, blz. 193-196.
- F. D. R., West-Brabantsche oorkonden: het Dominikanenklooster te Brussel, 20e jg., 1937, blz. 158-160.
- L. DE WEERDT, Payottenlandsche jongens onder Napoleon, 16e jg., 1933, blz. 97, 103.
- R. FONCKE, Mijnheer de Officiael heeft het woord (1653-1654), 2e jg., Bra., blz. 60-62.
- , «Brabant», 2e jg., Bra., blz. 116.
- , Uit de rekeningen van Aartsbisshop Boonen's testamentuitvoerders: het poenitentenhuis te Brussel, 3e jg., Bra., 1923, blz. 101-103.
- , Als 't oorlog in 't land was, 13e jg., 1930, blz. 145-149.
- , Van Brabantse gemeenten in oude Duitse geschriften, 44e jg., 1961, blz. 21-30.
- J. GESSLER, Het statuut van den erfscheyders van Brussel, 21e jg., 1938, blz. 266.
- , Over den H. Expeditus en zijn vereering te Brussel en elders, 25e jg., 1942, blz. 289-302.
- P. GORISSEN, Anti-Spaans, 34e jg., 1951, blz. 35-36.
- P.J. GOYENS, Beknopte geschiedenis van het voormalige minderbroedersklooster te Brussel, 4e jg., Bra., 1925, blz. 181-186.
- H. HERDIES, Aardbeving in 1580 in het Brusselse, 44e jg., 1961, blz. 133.
- G. HOMBLE, Voorrechten van barbiers in de 15e eeuw, 27e jg., 1944, blz. 49.
- , Hygiënische maatregelen van het magistraat van Brussel in de XIVE eeuw, 30e jg., 1947, blz. 90-94.
- E. INDESTEGE, De Broeders van het Gemene Leven te Brussel, (1422-1595), 41e jg., 1958, blz. 1-28, 95-123, 397-411, 469-472; 42e jg., 1959, blz. 19-38, 176-194.
- D.J.D.O.P., Tabaksgrieven, (1732), 4e jg., 1914, blz. 105-109.
- S. LEURS, De vorstelijke heuvel van Koudenberg, 35e jg., 1952, blz. 65-92, 154-163, 249-262, 308-324.
- P. LEFEVRE, Het oudste verhaal der «Legende» van het H. Sacrament van mirakel van Brussel, 14e jg., 1931, blz. 241-250.
- P. LEYNEN, Schapenteelt in de 15e eeuw (Godshuis der twaalf apostelen), 39e jg., 1956, blz. 359-361.
- C.G. LEYS en J. LINDEMANS, Nota over een O.-L.-Vrouwbeeldje in de St.-Barbarakerk te St.-Jans-Molenbeek, 17e jg., 1934, blz. 168-171.
- J. LINDEMANS, Gods lieve heiligen uit onze streek, Sinte Goedele, 1e jg., 1911, blz. 1-6.
- , De strenge winter van 1709, 1e jg., 1911, blz. 74.
- , De oorlogen tussen Brabant en Vlaanderen in de 13e en 14e eeuw, 2e jg., 1912, blz. 33-38.
- , Acht jaren oorlog (1689-1697), 3e jg., 1913, blz. 179-181.
- , Aantekeningen uit de Geuzentijd, 4e jg., 1914, blz. 49-53.
- , De derde oorlog van Lodewijk XIV in de Nederlanden (1672-1678), 4e jg., Bra., 1924, blz. 80-81.
- , Waren er twee Ham's in 't leven van St.-Gudula? 10e jg., 1928, blz. 197-201.

- , Bijdragen tot de Geschiedenis van 1830 in West-Brabant. Het dossier van een oudstrijder van 1830, 13e jg., 1930, blz. 234-240.
- , De beweging der bevolking in het arr. Brussel gedurende de laatste honderd jaar, 16e jg., 1933, blz. 1-11.
- , In de Brusselsche tentoonstelling, 18e jg., 1935, blz. 285-286.
- , De hoofdplaatsen van de oude Brabantgouw, 23e jg., 1940, blz. 1-9.
- , Een Brusselsche boedelbeschrijving van 1723, 27e jg., 1944, blz. 49-52.
- P. LINDEMANS, De pachthoven van het klooster der Urbanisten (Rijke Klaren) te Brussel, 24e jg., 1941, blz. 82-85, 237-240, 25e jg., 1942, blz. 238-239.
- , Brabantsche Beewegen, H. Drievuldigheid, Brussel (Kapellekerk) 26e jg., 1943, blz. 163-164, H. Kruis (St.-Goedelekerk en Kapellekerk), 29e jg., 1946, blz. 25-26.
- , Agrarische toestanden in het oude Brussel, 27e jg., 1944.
 1. Concordaat van 1397 tussen het kapittel van Sint-Goedele en de ingezetenen van haar tiendensingel, blz. 5-6.
 2. Wijngaarden in 1505, blz. 6.
 3. Tabaksteelt in de 18de eeuw, blz. 6.
- , Het brood in vroegere benarde tijden, 27e jg., 1944, blz. 21.
- , Molens binnen en buiten Brussel (1755), 28e jg., 1945, blz. 40.
- , Brusselsche ambachtsmaaltijden (1668), 28e jg., 1945, blz. 40-41.
- , Het hof van der Cluysen te Eigenbrakel, behorend aan het klooster van Jericho te Brussel, 28e jg., 1945, blz. 117.
- , Uit het archief der Brusselsche ambachten:
 1. Het brood en het bakkersambacht, 28e jg., 1945, blz. 58-67.
 2. Het bier- en het brouwersambacht, *ibid.*, blz. 118-137.
 3. De vettewariers, 30e jg., 1947, blz. 33-40.
- , Oude korenmaten, 30e jg., 1947, blz. 138-139.
- , Droge zomers, 31e jg., 1948, blz. 94-95.
- , Moesteelt in de 17e eeuw, 31e jg., 1948, blz. 95.
- , Stadsmolens in oorlogstijd (1637), 34e jg., 1951, blz. 58.
- , Brusselse binnenhuizen in de 17e eeuw, 34e jg., 1951, blz. 238-241.
- , Een bijdrage tot de kennis van familiale en sociale gebruiken bij onze voorouders, 34e jg., 1951, blz. 297-300.
- , Brouwerijen en Brouwers van Oud-Brussel, 41e jg., 1958, blz. 124-133, 339-343, 465-468, 42e jg., 1959, blz. 68-73, 130-134, 171-175, 290-293, 440-442, 43e jg., 1960, blz. 376-380, 44e jg., 1961, blz. 104-111, 443-460, 45e jg., 1962, blz. 204-209.
- , Pachters van «Mest en Modder» te Brussel, 42e jg., 1959, blz. 170.
- , Oud-Brusselse huisnamen, 43e jg., 1960, blz. 73.
- , Hygiëne vroeger (1659), 43e jg., 1960, blz. 103.
- F. MAES, Aan den voet van den Kortenberg: het hofje van het St.-Jansgasthuis in den pool te Brussel, 28e jg., 1945, blz. 70.
- J. MELKENBEECK, De gemeentewapens van VI.-Brabant - Stad Brussel, 29e jg., 1946, blz. 155-156.
- , Emblemen van de landbouw en het bedrijfsleven in de heraldiek, 43e jg., 1960, blz. 280-292.

- A. MEULEMANS, De barbiers en chirurgijns, 39e jg., 1956, blz. 53, 55, 56, 58.
— , De beenhouwers, 41e jg., 1958, blz. 419.
— , Het smedenambacht, 44e jg., 1961, blz. 46, 210, 212.
- J. MUYLDERMANS, Gelukzalige Jan van Ruusbroek (klooster van Jericho), 3e jg., Bra., 1923, blz. 75.
— , Lodewijk XIV en zijn legers voor Brussel in 1673, 3e jg., Bra., 1924, blz. 193-197.
— , De maand Meert 1793 te Brussel, 4e jg., Bra., 1924, blz. 61-68.
- R. PODEVIJN, Waren er twee Ham's in 't leven van St.-Gudula (een wederwoord), 11e jg., 1928, blz. 260-267.
- Th. POODT, Een West-Brabantsche Held, Everaard t' Serclaes, bevrijder van Brussel, 1e jg., 1911, blz. 161-165; 2e jg., 1912, blz. 19-22.
- A. PROOST, Brusselse hofsteden en hun eigenaars in de XVIe eeuw, 42e jg., 1959, blz. 471.
- H. ROSELETH, Waerachtige gheschiedenisse t'sedert het jaer 1740 tot 1744, 14e jg., 1931, blz. 231.
- M. SACRE, Bijdrage tot de geschiedenis der Aalstersche en Brusselsche drukpers, 1e jg., Bra., 1919, blz. 91-96.
— , De prijzen der levensbehoefden in 1587 en 1588, 2e jg., Bra., blz. 89-90.
— , H. Gudula, 2e jg., Bra., blz. 167-175.
— , De kroniek van Baasrode 1780-1833, 4e jg., Bra., 1925, blz. 192-195, 9e jg., 1926, blz. 15-20, 66-72, 115-120, 132-134, 10e jg., 1927, blz. 141-146, 213-228.
— , Hoe dikwijls Assche in asch werd gelegd, 11e jg., 1928, blz. 122, 124.
— , De oude Brusselsche bieren, 12e jg., 1929, blz. 49-53.
— , Bijdragen tot de geschiedenis van 1830 in West-Brabant, 13e jg., 1930,
1. Gesneuvelden van het arr. Brussel, blz. 96-101.
2. Brussel in 1830, blz. 103.
3. Uit het dagboek van Judocus De Keyser, 1827-1846, blz. 103-104.
4. De Erevaandels, blz. 210.
— , Uit het dagboek van Judocus De Keyser, 17e jg., 1934, blz. 83, 325-327.
- C. THEYS, Bijzonderheden over het verblijf in de 17de eeuw te Brussel van het mirakuleus beeld van O.-L.-Vrouw van Alseberg, 16e jg., 1933, blz. 233-240.
— , Waarmee in de XVe eeuw bij bijzondere gelegenheden te Brussel getraceerd werd, 19e jg., 1936, blz. 398-400.
— , Over begrafenisplechtigheden, te Brussel, in de XVe eeuw, van koningen, 20e jg., 1937, blz. 103-104.
— , Vroegere doodbrieven, 24e jg., 1941, blz. 222.
— , Plakkaat aangaande de vrijmetselaarsloges te Brussel, in de 18de eeuw, 24e jg., 1941, blz. 280-281.
— , Brussel (schandpaal), 28e jg., 1945, blz. 80.
— , Brussel en St.-Genesius-Rode, *ibid.*
— , Dworp en Brussel, *ibid.*
— , Het poorterrecht oudtijds, *ibid.*, blz. 82.
— , Dure brandstof, 29e jg., 1946, blz. 190-191.
— , Bijenteelt, 30e jg., 1947, blz. 29-30.
— , Duivenlieffhebbers, 30e jg., 1947, blz. 31.
— , Zangvogels, 30e jg., 1947, blz. 31-32.
— , Wildstropenrij, *ibid.*, blz. 88.
— , Oude inboedels te Brussel, *ibid.*, blz. 89-90.
— , Inboedel van een Brusselschen winkelier en brandewijnstoker in 1656, *ibid.*, blz. 140-141.

- , Nog een inboedel te Brussel (1636), *ibid.*, blz. 141.
- , In het salon van een Brusselaar in 1665, *ibid.*
- , In de Nieuwstraat te Brussel 1682, 31e jg., 1948, blz. 190-191.
- , Brusselse drank- en spijshuizen 150 jaar geleden, 32e jg., 1949, blz. 141-145.
- , Een lastige kerel, *ibid.*, blz. 157.
- , Het bombardement van 1695, *ibid.*, blz. 185.
- , Gebombardeerde huysen te Brussel, *ibid.*, blz. 185-186.
- , Waar er spraak is van Jan Ruusbroec, *ibid.*, blz. 186.
- , Jagerij, *ibid.*, blz. 206.
- , Van het visambacht, *ibid.*, blz. 363-364.
- , Smidsrekening, *ibid.*, blz. 365-366.
- , Brusselse vissen, *ibid.*, blz. 368-369.
- , Een dievengeschiedenis, *ibid.*, blz. 379-381.
- , Het Vleeshuis te Brussel, 33e jg., 1950, blz. 102.
- , Over een waterloop te Brussel, *ibid.*
- , «Int blauw calf» en andere herbergen te Brussel, *ibid.*, blz. 164-165.
- , Slechte betalers (St.-Jan Opdenpoel), 33e jg., 1950, blz. 165-166.
- , Erfpachthuizen (abdij van Koudenberg), *ibid.*, blz. 224.
- , Een rekening van kost en inwoon, *ibid.*, blz. 225-226.
- , Oude familiebrieven, *ibid.*, blz. 234-235.
- , Op de kermis van Zeventem in 1645, *ibid.*, blz. 235-236.
- , De H. Kruiskapel te Brussel, *ibid.*, blz. 272.
- , Uit het oude Brussel: *ibid.*,
Brouwerijen en stokerijen, blz. 314; molens en windmolens, blz. 315; smidsen, blz. 316; handel en nijverheid, blz. 317; bouwingen en verbouwingen, blz. 317-319; bruggen, blz. 319; bronnen en waterleidingen, blz. 320; verloren hoeken en kanten, blz. 320; riolen, blz. 321-323.
- , Kerkdiefstallen in het Hertogdom Brabant in de 18de eeuw, 34e jg., 1951, blz. 176.
- , Varia over de Brusselse schuttersgilden, 34e jg., 1951, blz. 218-222.
- , Hoe men vroeger aan glazen vensters geraakte (klooster van St.-Elisabeth), *ibid.*, blz. 312.
- , Een «renconter» met de postkoets van Gent op Brussel in 1712, 35e jg., 1952, blz. 40-43.
- , Van een bestolen kanunnik, *ibid.*, blz. 92-93.
- , Een paardendief, *ibid.*, blz. 93.
- , Een hotelrat te Brussel, *ibid.*, blz. 206.
- , Uit de keuken onzer voorouders, 36e jg., 1953, blz. 59-60.
- , Gebruik der talen vroeger, *ibid.*, blz. 205-206.
- , Het kapelletje van O.-L.-Vr. van Krekelendries te Brussel, *ibid.*, blz. 275.
- , Een verbindingskanaal tussen de Verbrande Brug en Mechelen, 37e jg., 1954, blz. 62-67.
- , Mariale verering te Brussel in de 17de eeuw, *ibid.*, blz. 171-178.
- , Muziek in de St.-Goedelekerk te Brussel, *ibid.*, blz. 219.
- , Namen en straten te Brussel, *ibid.*
- , Faro, *ibid.*
- , Toen Elsene nog een boeredorp was (kapittel van St.-Goedele), *ibid.*, blz. 220.
- , Toen St.-Gillis-Brussel nog een boeredorp was (scholasterij van St.-Goedele), *ibid.*, blz. 220-221.
- , Een oude truk, 39e jg., 1956, blz. 306.
- , Een nogal jonge Brusselse landverhuizer in 1772, 42e jg., 1959, blz. 396.

- , Aan de schandpaal, *ibid.*, blz. 403.
— , Op het schavot, *ibid.*, blz. 426.
— , Oude herbergen te Brussel en enkele andere plaatsen, 43e jg., 1960, blz. 354.
— , Uitvoer van paarden in 1618 te Brussel, *ibid.*, blz. 395-396.
- A. TOLLEBEEK, Een klooster te Brussel onder de invloed der Devotio Moderna, Sint-Elisabeth van de Berg Sion (1432-1500), 42e jg., 1959, blz. 241-258, 413-420; 43e jg., 1960, blz. 90-97, 355-375, 484-495.
- E. TORFS, Uit het familieboek van de Perre, 32e jg., 1949, blz. 367.
- G. VAN DEN BERGHE, Anderlecht door de tijden heen, 19e jg., 1936, blz. 401-407, 425-426, 434-435.
- J.V.D.H., Onze rondvraag over de Mariaverering in Brabant, 17e jg., 1934, blz. 171-173.
- W. VAN DEN STEENE, Iconografie van het Parlementsgebouw, 37e jg., 1954, blz. 279-293, 435-453.
- E. VANDER LINDEN, De voormalige Ukkelsche en Obbrusselsche wijngaarden, 14e jg., 1931, blz. 179.
— , Vondelingen te Brussel, 15e jg., 1932, blz. 19.
— , Bijdrage tot de geschiedenis der schepen of hoofdbank van Ukkel, 18e jg., 1935, blz. 193-212.
— , Van de Brusselsche schermers tot de laatste «Prinkeerenjagers», 24e jg., 1941, blz. 289-297.
— , Allerlei over het voormalig Brusselsch gild van Sint-Michiel, geheeten de Schermers, 26e jg., 1943, blz. 129-140, 208-217.
- A. VAN DYCK, Oude maten in Brabant, Brussel, 39e jg., 1956, blz. 362.
- J.A. VAN ELSEN, Uit het Notitieboek van Joannes Vervrangen, 3e jg., 1913, blz. 72-73.
- A. VAN HAGELAND, Een ontploffing te Brussel, 1574, 39e jg., 1956, blz. 150-151.
- J. VAN TICHELEN, Een kluis te Brussel in de 17de eeuw, 14e jg., 1931, blz. 70-75.
— , Het Groot-Begijnhof en de Geuzen te Brussel, 15e jg., 1932, blz. 257-269.
— , Van een relik van Sint-Gurik, 16e jg., 1933, blz. 265-268.
- F. VENNEKENS, Over de beroerten in West-Brabant op 't einde der XVIe eeuw, 1e jg., 1911, blz. 179.
- F. VENNEKENS en DOM C. COPPENS, Chronologische lijst van de stukken voorhanden in het charterboek van Gaasbeek. 19e jg., 1936, blz. 291, 292; 20e jg., 1937, blz. 211, 212; 23e jg., 1940, blz. 184, 185, 186; 30e jg., 1947, blz. 117, 118; 31e jg., 1948, blz. 308, 309, 310, 313-316, 318, 320, 322.
- A. VERBOUWE, Dagboek van een Brusselaar geschreven gedurende de beschieting zijner stad in 't jaar 1746, 17e jg., 1934, blz. 381-391.
— , Onze eerste spoorwegen, 18e jg., 1935, blz. 289-297.
- J. VRANCKEN, Brusselsse vondelingen te St.-Kwintens-Lennik, 43e jg., 1960, blz. 293-295.
- ZONDER AUTEURSNAMEN, Breedte van de weggen in d'Amptmannye van Brussel, 1e jg., 1911, blz. 128.
— , Koninklijke weldaad: St.-Goedele, 2e jg., 1912, blz. 63.
— , Drooghe ende natte maten ghebruyckt binnen de stadt Brussel, ende hare Vryheydt, 3e jg., 1913, blz. 120-125.
— , Het wapen der stad Brussel, 4e jg., Bra., 1924, blz. 19.

- , De broederschap der koetsiers te Brussel, 15e jg., 1932, blz. 32.
- , Het spoorwegnet in Vlaamsch-Brabant in 1856, 18e jg., 1935, blz. 297.
- , Post- en reizigersverkeer te Brussel op het einde van de 18e eeuw, 18e jg., 1935, blz. 327-333.

KUNSTGESCHIEDENIS

- V. COOSEMANS, Dom Beda Regaus, 1e jg., 1911, blz. 124-126.
- M. CORDEMANS, De hekken voor het Parlement, 32e jg., 1949, blz. 257-269.
- L. CRICK, Daniel Leyniers, tapijtwever, 28e jg., 1945, blz. 139; 34e jg., 1951, blz. 191.
- DE BORCHGRAEVE D'ALTENA, Mariale Beelden in Brabant, 41e jg., 1958, blz. 169-175.
- M. DE MEULEMEESTER, Onze Lieve Vrouwe Troosteresse te Jette uit de oude Magdalenakerk te Brussel, 13e jg., 1930, blz. 225-233.
- A. DE NAEYER, Bouwwerken van L.B. Dewez te Brussel, 27e jg., 1944, blz. 20-21.
- H. DE VIS, De Mariavoorstellingen in Vlaamsch-Brabant, 17e jg., 1934, blz. 117-167.
- P. GORISSEN, De twaalf keizers, 33e jg., 1950, blz. 47-50.
- S. LEURS, De vorstelijke heuvel van Koudenberg, 35e jg., 1952, blz. 65-92, 154-163, 249-262, 308-324.
- C.G. LEYS en J. LINDEMANS, Nota over een O.-L.-Vrouwebeeldje in de St.-Barbarakerk te St.-Jans-Molenbeek, 17e jg., 1934, blz. 168-171.
- J. LINDEMANS, Gaspar de Crayer, 2e jg., 1912, blz. 97-100.
- , Het mausoleum van Jan de Cotereau te Asse door Theodoor Janssen, beeldsnijder te Brussel (1636-1641), 9e jg., 1926, blz. 169-171.
 - , De steenpoel van Ossegem, 14e jg., 1931, blz. 58.
 - , Hansken in 't kelderken, 28e jg., 1945, blz. 48.
 - , Genealogie De Hertoghe (een glasraam in de St.-Goedelekerk), 28e jg., 1945, blz. 152.
 - , Genealogie De Hertoghe (Schoenvliet Victor, tapijtwerker, 1561), 28e jg., 1945, blz. 154.
 - , Geeraerd De Kempeneer, goudsmid, 32e jg., 1949, blz. 90.
 - , De familiale omgeving van de schilder Henri Evenepoel, 38e jg., 1955, blz. 171-174.
- M. SACRE, Beelden van de H.H. Gudula en Emebert, 2e jg., Bra., blz. 176, voetnoot.
- , Eenige Vlaamsche kunstschaten tijdens de Fransche omwenteling geroofd en in 1816 gerestitueerd, 3e jg., Bra., 1923, blz. 89-90.
 - , Brusselsche kunstwerken in de kerk te Merchtem, 10e jg., 1927, blz. 102-103.
 - , Het wonderbeeld van O.-L.-Vr. van Loretten in de Miniemenkerk te Brussel, 13e jg., 1930, blz. 167.
- R. SELS, Hansje in den kelder, 30e jg., 1947, blz. 72-74.
- C. THEYS, De afschaffing van het klooster van Zevenborren, 26e jg., — , 1943, blz. 161.
- , Bouw van de kerk van Koudenberg, 30e jg., 1947, blz. 208.
 - , Een detail in verband met de bijdrage van S. Leurs over «De vorstelijke heuvel van Koudenberg», 35e jg., 1952, blz. 205.

- J.A. VAN ELSSEN, Geschiedenis der parochie Lippeloo, 14e jg., 1931, blz. 253.
J. VAN TICHELEN, Het Groot Begijnhof en de Geuzen te Brussel, 15e jg., 1932, blz. 257-269.
— , Van een relik van Sint-Gurik, 16e jg., 1933, blz. 265-268.
KRONIJK, Schilderijen in de kerk van Beigem, afkomstig uit de kerk van Koudenberg te Brussel, 1e jg., 1911, blz. 156.

VOLKSKUNDE

- N DE BOEVE, Istourekas van Brussel en oemstreike, 23e jg., 1940, blz. 135-138.
A. DE CORT, Eigenaardige uithangborden in het Brusselsche, 2e jg., Bra., blz. 193-194.
J. GESSLER, Een oud Brusselsch gebruik, 19e jg., 1936, blz. 369-373.
G. HOMBLE, Een handelaar in wonderzalf uit de 2e helft der 17e eeuw te Brussel, 30e jg., 1947, blz. 225-230.
R. LAMBRECHTS, Brabantse spotnamen, Brussel, 42e jg., 1959, blz. 58.
J. LINDEMANS, Uit het dagboek van Judocus De Keyser, 17e jg., 1934, blz. 83, 318-320, 325-326.
— , Een oud Brusselsch gebruik, 24e jg., 1941, blz. 223.
P. LINDEMANS, Spreuken en kermissen, 14e jg., 1931, blz. 202.
H. PAUWELS, Het geld in de folklore, 31e jg., 1948, blz. 24, 90-94.
M. PEREMANS, De herfstbraderij te Brussel, 3e jg., Bra., 1923, blz. 76-77.
— , Eigenaardige uithangborden in 't Brusselsche, 3e jg., Bra., 1924, blz. 139.
M. SACRE, De raadsels in de Nederlandsche Letterkunde, 1e jg., Bra., blz. 123.
— , Eigenaardige uithangborden in Brabant, 2e jg., Bra., blz. 109.
— , Bijdragen tot een folkloristischen kalender voor Brabant:
2e jg., Bra., Halfvasten, blz. 135-136; Passiezondag, blz. 137; Witte Donderdag - Kapellekerk, blz. 138; Goede Vrijdag, blz. 139; Tweede Sinxendag - Processie van de Twaalf Maagden van den Zavel, blz. 147; H. Drievuldigheidszondag O.-L.-Vr.-ter-Kapelle, blz. 150; H. Sacramentsdag, blz. 151; maatschap pelijke patroonfeesten - schuttersgilden, blz. 153-154; Kerstavond, blz. 154; Kerstmis, blz. 157; Nieuwjaarsdag, blz. 161-162; Driekoningen - klooster te Berlaymont, blz. 166; H. Gudula, blz. 167-175, 177; verloren maandag, blz. 175;
3e jg., Bra., 1923, 19 jan. vrouwkensavond, blz. 9; 9 febr., H. Apolonia, blz. 36; 13 febr., H. Juliana, blz. 36; 19 febr., H. Bonifacius, blz. 37; 14 april, H. Lidwina, blz. 52;
3e jg., Bra., 1924, 1 mei, H.H. Philippus en Jacobus, blz. 125; 1 mei, H. Marculphus, blz. 125; 6 mei, H. Joannes in de olie, blz. 127-128; 10 mei, H. Job, profeet, blz. 128-129; 23 juni, St.-Jansavond, kroonspelen, blz. 172; 24 juni, geboorte van de H. Joannes Baptista, blz. 173; 2e zondag van Juli, H. Donatus - kapucienkerk, blz. 207; 's zondags na 13 juli, Brussel-kermis, blz. 211;
4e jg., Bra., 1924, 5 aug., O.-L.-Vr.-ter-Sneeuw, blz. 7; 9 aug., St.-Laurensavond - meiboomplanting, blz. 8; 11 aug., H. Gaugericus, blz. 10; 16 aug., H. Rochus, blz. 26; 22 aug., de duivelskermis te Brussel, blz. 28-29; 25 aug., de kermis van O.-L.-Vrouw-ten-Roode, blz. 29-30;

- 4e jg., Bra., 1925, 1e zondag van septemb., Leuven-kermis, blz. 126; 1 sept., H. Egidius, blz. 127; 29 sept., H. Michaël, blz. 135-136; 30 sept., H. Guilelmus van Dongelberg, blz. 137; 1e zondag van oct., blz. 171-172; 1e oct., H. Bavo, blz. 173; 2e oct., blz. 174;
- 1e jg., ESB., 1926, 3 nov., H. Hubertus, blz. 46; 11 nov., H. Martinus, blz. 77; 19 nov. H. Elisabeth, blz. 79; 21 nov., H. Albertus, blz. 81; 25 nov., H. Katarina, blz. 85-86;
- C. THEYS, Brusselsch gezegde, 26e jg., 1943, blz. 236.
- , Van «Sueren Peeter» uit de Hoogstraat, 31e jg., 1948, blz. 35
 - , Verloren hond, *ibid.*, blz. 37.
 - , Wonderbare visvangst, *ibid.*, blz. 72.
 - , Een Brusselse banketbakker, *ibid.*, blz. 144.
 - , Op de Oude Markt te Brussel in 1685, *ibid.*, blz. 282-283.
 - , Van een Brussels schoolmeester, *ibid.*, blz. 284-285.
 - , Van een Brussels kanarievogelken, *ibid.*, blz. 285-288.
 - , Brusselse duiven, *ibid.*, blz. 329-330.
 - , Een duivel in den kelder, *ibid.*, blz. 360-362.
 - , De pot verwijt de ketel dat hij zwart ziet, 1703, *ibid.*, blz. 442-447.
 - , Verboden wild, 32e jg., 1949, blz. 96.
 - , Pasteibakkers, *ibid.*, blz. 156.
 - , Van een Brusselse hond, *ibid.*, blz. 251.
 - , Van twee schone Brusselse hondekens en een snode kleermaker, *ibid.*, blz. 252.
 - , Bijtende honden, *ibid.*, blz. 253.
 - , Bijtende honden, *ibid.*, blz. 296-298.
 - , Gevaarlijke honden, *ibid.*, blz. 298-299.
 - , Smaad aan het Gerecht, *ibid.*, blz. 434.
 - , Het avontuur van een Brusselaar, 33e jg., 1950, blz. 237.
 - , Prentjes van Sint-Donatus, 33e jg., 1950, blz. 330.
 - , Van een Brussels «konstenaer», *ibid.*, blz. 397.
 - , Papieren molentjes, *ibid.*, blz. 397-398.
 - , Brusselse jagers, 34e jg., 1951, blz. 390.
 - , Leurders in de 18de eeuw, 35e jg., 1952, blz. 37-40.
 - , Brusselse folklore, *ibid.*, blz. 130.
 - , Spectaculaire straffen, *ibid.*, blz. 417-418.
 - , In de St.-Pieterstraat te Brussel in 1793, *ibid.*, blz. 418-419.
 - , Bijtende honden, 36e jg., 1953, blz. 143-144.
 - , Van een aardig Brussels hondeken, *ibid.*, blz. 217-218.
 - , Kegelspel en krakeel te Brussel in 1697, 36e jg., 1953, blz. 407-408.
 - , Een erfeniskwestie, 37e jg., 1954, blz. 138-139.
 - , Op de Marollen te Brussel, 38e jg., 1955, blz. 52.
 - , Een boodschap, 39e jg., 1956, blz. 481.
 - , Kwakkeljacht, 40e jg., 1957, blz. 251.
 - , Everzwijnen te Brussel, *ibid.*, blz. 318.
 - , Een dievenbende te Brussel in 1721, *ibid.*, blz. 398-400.
 - , Leurders, *ibid.*, blz. 460-462.
 - , Brusselse leurders in 1783, *ibid.*, blz. 471.
 - , Op de Hoogstraat te Brussel in 1411, *ibid.*, blz. 471.
 - , Wangedrag, 41e jg., 1958, blz. 377.
 - , Zij verstond zich niet goed uit haar man, 43e jg., 1960, blz. 320.
- J. WOUTERS, De heilige beschermers van het vee, 20e jg., 1937, blz. 55.
- ZONDER AUTEURSNAMEN, Folkloristische kalender van West-Brabant, 19e jan., vrouwkensavond te Brussel, 2e jg., 1912, blz. 12; 2e sinxendag, de koetsiers van Brussel, *ibid.*, blz. 93-94; 11 nov., St.-

- Marten, *ibid.*, blz. 182.
— , *Speelreize naar Brussel in zang*, 1838, 18e jg., 1935, blz. 323-326.
— , *Brusselsche volksliedjes uit den oorlog (1914-18)*, 18e jg., 1935, blz. 383-384.

TAAL- EN LETTERKUNDE

- E. BLANCQUAERT, *West-Brabantsche Dialectologie*, 12e jg., 1929, blz. 227-231.
- M. CORDEMANS, *Het oudst-bewaarde nieuwsblad te Brussel*, 17e jg., 1934, blz. 241-263.
- C. DE BAERE, *Het aandeel der gulden in de ontwikkeling van het Nederlandsch tooneel te Brussel*, 27e jg., 1944, blz. 1-4.
— , *Het Nederlandsch tooneel te Brussel tijdens de regering van koning Willem I*, 27e jg., 1944, blz. 43-49.
— , *De Brusselsche kamers van rhetorica*, 29e jg., 1946, blz. 1-16.
— , *De bedrijvigheid der oude kamers van rhetorica te Brussel*, 29e jg., 1946, blz. 97-119.
— , *Twee Vondelgedichten van J. Fr. Cammaert*, 30e jg., 1947, blz. 230-231.
— , *De deelneming der Brusselse rederijkers aan rhetoricafeesten en wedstrijden*, 31e jg., 1948, blz. 8-24, 49-61.
— , *De organisatie der oude kamers van rhetorica te Brussel*, 32e jg., 1949, blz. 1-16, 72-83.
— , *Hoe de compagnies of nieuwe kamers van rhetorica te Brussel ingericht waren*, 32e jg., 1949, blz. 321-345.
— , *Rederijkers op bezoek*, 33e jg., 1950, blz. 158-159.
- N. DE BOEVE, *Istourekens van Brussel en oemstrieke*, 23e jg., 1940, blz. 135-138.
- G. DEGROOTE, *Gijsbrecht Mercx' gedicht ter ere der opening van de «Nieuwe Schipvaart» (1561)*, 31e jg., 1948, blz. 263-276.
- D.J. DELESTRE, *Daniel Bellemans: «Het citherken van Jesus, spelende zestig nieuwe liedekens op het groot jubilé van het H. Sacrament van Mirakel tot Brussel»*, 16e jg., 1933, blz. 138.
- R. FONCKE, *«Brabandt»*, 2e jg., Bra., blz. 113, 115, 116.
— , *Mechelen contra Brussel: 1e een historisch spoddicht*, 21e jg., 1938, blz. 273-285.
— , *2e een liefderoman*, *ibid.*, blz. 425-430.
- J. GRAULS, *Goethe in het Brussels*, 38e jg., 1955, blz. 154-167.
- J. LINDEMANS, *Berkoos - Broekoos*, 10e jg., 1927, blz. 194.
— , *Jan van Merchtene, schrijver van de Cornicke van Brabant*, 18e jg., 1935, blz. 119-131.
— , *Een Brusselsche boedelbeschrijving van 1723*, 27e jg., 1944, blz. 49-52.
- P. LINDEMANS, *Agrarische toestanden...., broekoisen*, 27e jg., 1944, blz. 5.
— , *Het brood en het bakkersambacht*, 28e jg., 1945, blz. 58-67.
— , *Het bier en het brouwersambacht*, 28e jg., 1945, blz. 118-137.
— , *De vertewariërs*, 30e jg., 1947, blz. 33-40.
— , *Moesteelt in de 17de eeuw*, 31e jg., 1948, blz. 95.
— , *Brusselsche binnenhuizen in de 17e eeuw*, 34e jg., 1951, blz. 238-241.
- H. PAUWELS, *Het geld in de folklore*, 31e jg., 1948, blz. 24-28.
- M. PEREMANS, *De herfstbraderij te Brussel*, 3e jg., Bra., 1923, blz. 76-77.

- M. SACRE, De oude Brusselsche Bieren, 12e jg., 1929, blz. 49-53.
- C. THEYS, Uit een 17deeuwsch Brusselsch testament, 22e jg., 1939, blz. 138-140.
- , Uit de kleerkast van een Brusselsche dame in de 18e eeuw, 24e jg., 1941, blz. 221-222.
 - , Van Brusselsche mensen en dingen uit de 18e eeuw, 25e jg., 1942, blz. 58-60.
 - , De afschaffing van het klooster van Jericho te Brussel in 1783, 27e jg., 1944, blz. 72-76.
 - , Vroegere feestmalen, 28e jg., 1945, blz. 39.
 - , Oude geneesmiddelen, *ibid.*, blz. 39.
 - , Oude inboedels te Brussel, 30e jg., 1947, blz. 89-90.
 - , Inboedel van een Brusselschen winkelier en brandewijnstoker in 1656, *ibid.*, blz. 140-141.
 - , Nog een inboedel te Brussel in 1636, *ibid.*, blz. 141.
 - , In het salon van een Brusselaar in 1665, *ibid.*, blz. 141.
 - , Smidsrekening, 32e jg., 1949, blz. 365-366.
 - , Gebruik der talen vroeger, 36e jg., 1953, blz. 205-206.
 - , Uit de nalatenschap van een zeer bemiddeld Brussels burger in 1733, 42e jg., 1959, blz. 148-152.
- E. VAN DER LINDEN, Allerlei over het voormalig Brusselsch gild van Sint-Michiel geheeten de Schermers, 26e jg., 1943, blz. 129-140.
- J.A. VAN ELSEN, De tongval of volksspraak van Assche, 1e jg., 1911, blz. 143.
- A. VERBOUWE, Nog over het eerste Brusselsch Nieuwsblad, 17e jg., 1934, blz. 445-446.

NAAMKUNDE

- P. LINDEMANS, Namen van vondelingen te Brussel (1671-72), 39e jg., 1956, blz. 304-306.
- C. THEYS, Vondelingen en vaderlandskinderen, 14e jg., 1932, blz. 329-330.
, Enkele persoonsnamen en plaatsnamen te Brussel, 39e jg., 1956, blz. 333.
- M.J. VAN DEN WEGHE, de rue d'Accolay, 16e jg., 1933, blz. 65.
- A.H. VAN DYCK, Het toponiem Peperstraat, 37e jg., 1954, blz. 454-457;
40e jg., 1957, blz. 196-197.
- J. VRANCKEN, Brusselse Vondelingen te St.-Kwintens-Lennik, 43e jg., 1960, blz. 293-295.

BIOGRAFIE EN FAMILIEKUNDE

- AERNTS, 23e jg., 1940, blz. 185.
- AERTS, Jan, pastoor te Dworp (1639-1650), 26e jg., 1943, blz. 55-56; 29e jg., 1946, blz. 31-32.
- ANNEESSENS, bouwkundige, 11e jg., 1928, blz. 179.
- APPELMANS, 42e jg., 1959, blz. 131-132; 44e jg., 1961, blz. 451.
- ARCONATI, Paul, 29e jg., 1946, blz. 120-121.
- ARYS, 41e jg., 1958, blz. 126, 128, 343; 43e jg., 1960, blz. 376; 44e jg., 1961, blz. 443.
- BARTHOLYNS, 44e jg., 1961, blz. 106.
- BASSERIJE, Judocus, 2e jg., 1912, blz. 4-5.
- BASTIAENSSENS, Wilhelmus, 2e jg., 1912, blz. 42.
- BIESMANS, 41e jg., 1958, blz. 131; 44e jg., 1961, blz. 448.
- BOCKX, Willem, 42e jg., 1959, blz. 415.
- BOECKX, Joannes, 32e jg., 1949, blz. 367.
- BOLLY, 44e jg., 1961, blz. 105.

- BONT, Jan, 37e jg., 1945, blz. 101-104.
BOOTS, Leonardus, 16e jg., 1933, blz. 136.
BORREMANS, Jan, 4e jg., 1914, blz. 92.
BREMS, Michael, 13e jg., 1930, blz. 126.
BRION, Cornelius Joseph, 13e jg., 1930, blz. 149.
BROECKMANS, 44e jg., 1961, blz. 108.
BRUEDERS, Willem, 43e jg., 1960, blz. 287.
BUELENS, 13e jg., 1930, blz. 125; 41e jg., 1958, blz. 343.
BRINCK, 41e jg., 1958, blz. 132.
BOEL, 44e jg., 1961, blz. 108.
CALENUS, 1e jg., Bra., blz. 5.
CAMMAERT, Jan-Frans, 1e jg., Bra., blz. 10-11.
CASENS, Franciscus-Joannes, 13e jg., 1930, blz. 126.
CAVERSOM, Henricus, 13e jg., 1930, blz. 126.
CLAESSENS, 42e jg., 1959, blz. 71-72; 44e jg., 1961, blz. 455.
CLEIRENS, generaal, 4e jg., 1914, blz. 128.
COCKAERT, 42e jg., 1959, blz. 171-172.
COENRAETS, 41e jg., 1958, blz. 133; 42e jg., 1959, blz. 132.
COOLS, 44e jg., 1961, blz. 452, 459.
COPPENS, Lodewijk (Joos), 21e jg., 1938, blz. 375.
COUTEAUX, Judocus, Joannes, 14e jg., 1931, blz. 221.
COVENS, 16e jg., 1933, blz. 294-298.
CROHEYN, 27e jg., 1944, blz. 24-25, 59.
CROCKAERT, 41e jg., 1958, blz. 341; 44e jg., 1961, blz. 445.
d'ALSACE de BOUSSU, Thomas, kardinaal, 3e jg., 1913, blz. 119-120.
DE BACKER, 2e jg., 1912, blz. 85; 13e jg., 1930, blz. 125.
DE BECKER, 44e jg., 1961, blz. 444.
DE BERGHES, Alphonsus, aartsbisschop, 3e jg., 1913, blz. 117-118.
DE BOGHERDEN, Arnoldus, schepen, 31e jg., 1948, blz. 314.
DE BRUYN, Guillam, architect, 31e jg., 1948, blz. 368.
DE CAFFMEYER, 42e jg., 1959, blz. 172.
DE CARNIN, Denys, 21e jg., 1938, blz. 374.
DE COENE, Huybrecht, 32e jg., 1949, blz. 86.
DE CRAYER, Gaspar, kunstschilder, 2e jg., 1912, blz. 97-100.
DE CROY, Bernardus, 16e jg., 1933, blz. 136.
DE CUYPER, Joannes, 43e jg., 1960, blz. 59.
DE FACUWEZ d'ITTRE, Jan, 16e jg., 1934, blz. 411.
DE GREVE, 44e jg., 1961, blz. 448.
DE GRO●TE, 42e jg., 1959, blz. 290; 44e jg., 1961, blz. 446.
DE HASE, Jan-Frans, 2e jg., Bra., blz. 99.
DE HAULT, 16e jg., 1933, blz. 104.
DE HERTOGHE, 28e jg., 1945, blz. 151-153; 31e jg., 1948, blz. 315.
DE KEGHEL, 42e jg., 1959, blz. 441.
DE KEMPENEER, 32e jg., 1949, blz. 84-92.
DE KERPER, 44e jg., 1961, blz. 110.
DE KEYSER, 22e jg., 1939, blz. 212-219, 390-398.
DE KONINCK, Frans, 30e jg., 1947, blz. 17.
DE LANTSHEERE, 2e jg., 1912, blz. 142-144; 4e jg., 1914, blz. 1-8.
DE LEEUW, 31e jg., 1948, blz. 318.
DELLA ROCCA, Jozef, 30e jg., 1947, blz. 225-230.
DE MAEGHT, Andreas, 4e jg., 1914, blz. 86-87.
DE MEDINA, Jan, 29e jg., 1946, blz. 31.
DE MOL, 16e jg., 1934, blz. 349; 31e jg., 1948, blz. 315.
DE MUNTER, 16e jg., 1933, blz. 297.
DE PAPE, 31e jg., 1948, blz. 322.
DE PRECIPIANO, Humbertus-Guillielmus, aartsbisschop, 3e jg., 1913, blz. 119.
DE RIDDERE, 16e jg., 1934, blz. 342-349, 409-417.
DE ROECK, Ferdinand, 28e jg., 1945, blz. 79.
DE ROOVER, 42e jg., 1959, blz. 132.

- DE ROY, Frans, 3e jg., Bra., 1924, blz. 209.
DE SAINT Géry, dom Henricus, 3e jg., 1913, blz. 85-86.
DE SMEDT, 27e jg., 1944, blz. 82-83.
DE SMETH, 34e jg., 1951, blz. 116-125, 191.
DE VADDERE, 42e jg., 1959, blz. 171.
DE VELASCO, Karel-Fernandez, 11e jg., 1928, blz. 172-174.
DE VOS, 27e jg., 1944, blz. 25, 58; 41e jg., 1958, blz. 340; 44e jg., 1961, blz. 108.
DE WEERT, Egidius, 31e jg., 1948, blz. 314.
DE WEZ, L.B., architect, 27e jg., 1944, blz. 20-21.
DE WITTE, 41e jg., 1958, blz. 131, 339; 42e jg., 1959, blz. 440; 43e jg., 1960, blz. 379; 44e jg., 1961, blz. 104, 452, 455.
EMMERICH, 13e jg., 1930, blz. 234-240.
EVENEPOEL, 37e jg., 1954, blz. 361-376.
EVERARD, Jacobus-Ludovicus, 13e jg., 1930, blz. 127.
FOGELWEYDER, Jan-Baptist, 16e jg., 1933, blz. 263.
FRAYBAERT, 23e jg., 1940, blz. 184.
GHEERENS, 41e jg., 1958, blz. 126.
GOEDELE, 1e jg., 1911, blz. 1-6; 2e jg., 1912, blz. 63; 2e jg., Bra., blz. 111-112, 167-175, 177.
GOOSSENS, 15e jg., 1932, blz. 210-219, 270-278.
GRIMBERGHS, 44e jg., 1961, blz. 457.
HANSOTTE G., bouwkundige, 11e jg., 1928, blz. 83.
HERMANS, J.B., 27e jg., 1944, blz. 58.
HERTEWYIC, 23e jg., 1940, blz. 184.
HEYMANS, 41e jg., 1958, blz. 343; 42e jg., 1959, blz. 133; 43e jg., 1960, blz. 380; 44e jg., 1961, blz. 443.
HEYVAERT, 44e jg., 1961, blz. 444.
HUENS, 44e jg., 1961, blz. 449.
IDDERSEM (ab), Philippus, 13e jg., 1930, blz. 125.
IMMENS, 41e jg., 1958, blz. 133.
JASPERS, Karel-Jozef, 29e jg., 1946, blz. 32-33.
JACQUEMIN, Karel, alias Charlepöeng, 16e jg., 1933, blz. 103, 245.
JEGHERS, Christiaan, Mechelse boekhandelaar, 2e jg., Bra., blz. 185-189.
KOCKAERT, Joseph, 16e jg., 1933, blz. 295.
LALLEMANT, 41e jg., 1958, blz. 127; 44e jg., 1961, blz. 105, 449.
LEMMENS, 44e jg., 1961, blz. 106, 448, 450.
LEPISE, LESPICE, LE PIEGE, 44e jg., 1961, blz. 451.
LEYNIRS, 13e jg., 1930, blz. 127; 28e jg., 1945, blz. 139; 34e jg., 1951, blz. 191.
LINDEMANS, 33e jg., 1950, blz. 355-396.
LOSE, 19e jg., 1936, blz. 292.
LOUWENS, Lodewijk, 21e jg., 1938, blz. 375.
MACHARIS, 44e jg., 1961, blz. 107, 444.
MEERTE, 18e jg., 1935, blz. 131-136.
MEEUS, 42e jg., 1959, blz. 173.
MENNEN, 23e jg., 1940, blz. 185.
MERTENS, 42e jg., 1959, blz. 440.
MILLIAREZ, 44e jg., 1961, blz. 443.
MOSELMANS, 43e jg., 1960, blz. 376.
MOSTAERT, 33e jg., 1950, blz. 368.
NEETENS, 16e jg., 1933, blz. 295.
NOISET, 41e jg., 1958, blz. 130.
OEMEN, Jan, schepen 1354, 28e jg., 1945, blz. 152.
OFFHUYIS, Guilielmus, 2e jg., 1912, blz. 41.
PARIDAENS, 43e jg., 1960, blz. 27.
PASTEELS, 19e jg., 1936, blz. 86-94.
PAUWELS, 41e jg., 1958, blz. 129.
PERREBOOM, 44e jg., 1961, blz. 104.
PIPENPOY, 12e jg., 1929, blz. 35-42, 65-72, 110-118; 31e jg., 1948, blz. 95.

- PLATTEBORSE, 28e jg., 1945, blz. 34.
POLLEUR, 41e jg., 1958, blz. 126, 44e jg., 1961, blz. 449.
POLSPOEL, 44e jg., 1961, blz. 459.
POOT, 44e jg., 1961, blz. 455.
PROOST, 44e jg., 1961, blz. 448.
RAES, Edm., 30e jg., 1947, blz. 83.
RAGUET, Carolus, 16e jg., 1934, blz. 365-366.
RAMIREZ, Peeter, 31e jg., 1948, blz. 37.
RASPELIER, 41e jg., 1958, blz. 129.
REGAUS, dom. Beda, proost van Affligem, 1e jg., 1911, blz. 87-90, 105-108, 121-127, 166-169, 185-188.
RENTIERS, 43e jg., 1960, blz. 379, 44e jg., 1961, blz. 447, 450.
ROELOFS, 42e jg., 1959, blz. 290.
ROGGHE, 29e jg., 1946, blz. 183-185; 41e jg., 1958, blz. 129.
RONGEN, Hendrik, 1371, 43e jg., 1960, blz. 288.
ROPS, Joannes, 43e jg., 1960, blz. 59.
SACRE, Antoon en Jan-Frans, 1e jg., Bra., 1919, blz. 49-54.
SASSENUS, 42e jg., 1959, blz. 134.
SCAVAY, Jan, (1382), 16e jg., 1934, blz. 349.
SCHABOL, 42e jg., 1959, blz. 441.
SCHOENVLIET, Victor, 28e jg., 1945, blz. 154.
SEDRON, 41e jg., 1958, blz. 128.
SEGHERS, 20e jg., 1912, blz. 42; 42e jg., 1959, blz. 293, 441-442; 44e jg., 1961, blz. 450.
SERCLAES, Everaard, 1e jg., 1911, blz. 161-165; 2e jg., 1912, blz. 19-22; 19e jg., 1936, blz. 435; 28e jg., 1945, blz. 37.
SERJACOBS, dom. Joannes, 3e jg., 1913, blz. 86-89.
SIREJACOBS, 41e jg., 1958, blz. 130.
SNEL, 42e jg., 1959, blz. 173.
SNELLINCKX, 44e jg., 1961, blz. 446.
SPIRA, a Nicolaas, 11e jg., 1928, blz. 166.
STALLAERT, 38e jg., 1955, blz. 317-324.
STEVENS, 44e jg., 1961, blz. 460.
STROOBANT, 26e jg., 1943, blz. 177-188, 246-280; 42e jg., 1959, blz. 442.
STRUELENS, 42e jg., 1959, blz. 174-175; 44e jg., blz. 450.
STUCKENS, 32e jg., 1949, blz. 239.
TASSELON, 42e jg., 1959, blz. 292.
TAY, Amelricus, 3e jg., 1913, blz. 85.
THONS, 41e jg., 1958, blz. 130.
't KINT, 1e jg., Bra., blz. 80; 41e jg., 1958, blz. 341; 42e jg., 1959, blz. 132-133; 43e jg., 1960, blz. 377; 44e jg., 1961, blz. 105, 106.
't SAS, 27e jg., 1944, blz. 56-60; 42e jg., 1959, blz. 72; 44e jg., 1961, blz. 444, 451.
tSERCLAES, 31e jg., 1948, blz. 318; 23e jg., 1940, blz. 185.
tSRANTS, 31e jg., 1948, blz. 322.
URSELINCKX, USSELINCKX, 41e jg., 1958, blz. 467; 42e jg., 1959, blz. 70; 43e jg., 1960, blz. 379, 380; 44e jg., 1961, blz. 107-108, 446, 454.
VAILLANT, 44e jg., 1961, blz. 108.
VALVEKENS, Ferd., 4e jg., 1914, blz. 83.
VAN ASSCHE, 42e jg., 1959, blz. 291-292.
VAN BAECKERGOM, 42e jg., 1959, blz. 68, 440.
VAN BAESTRODE, 43e jg., 1960, blz. 376.
VAN BEVER, 23e jg., 1940, blz. 403-414; 24e jg., 1941, blz. 212-218, 289-308; 25e jg., 1942, blz. 110-119, 284-287, 356-360; 41e jg., 1958, blz. 465; 42e jg., 1959, blz. 70; 43e jg., 1960, blz. 379.
VAN BEUGHEM, VAN BODEGHEM, VAN BOGHEM, bouwmeester, 8e jg., 1926, blz. 121.
VAN BIERSTRAETEN, 41e jg., 1958, blz. 340; 43e jg., 1960, blz. 376.

- VAN BOSSUYT, 41e jg., 1958, blz. 129.
VAN BOTERDAEL, 44e jg., 1961, blz. 453.
VAN BOUCKHOUT, Laureys, zilversmid, 16e jg., 1933, blz. 265.
VAN BOXSTAL, 44e jg., 1961, blz. 105.
VAN CAELEN (CALENUS), 1e jg., Bra., blz. 5.
VAN CAVERSON, 13e jg., 1930, blz. 126.
VAN COECKENBEKE, 44e jg., 1961, blz. 457.
VAN CUTSEM, 9e jg., 1927, blz. 206-214; 10e jg., 1927, blz. 118-121, 204; 12e jg., 1929, blz. 59-60; 41e jg., 1958, blz. 343, 465-466; 42e jg., 1959, blz. 70, 71, 132, 133, 171, 173, 293; 44e jg., 1961, blz. 106, 109-110, 455-457, 460.
VAN DAELEM, 42e jg., 1959, blz. 292; 44e jg., 1961, blz. 449.
VAN DELEN, Jan, beeldsnijder, 16e jg., 1933, blz. 265.
VAN DEN ASSCHE, 42e jg., 1959, blz. 415-417.
VAN DEN BERGHEN, Jan Baptist-Mathias, 28e jg., 1945, blz. 78.
VAN DEN BOSSCHE, Franciscus, 16e jg., 1934, blz. 363.
VAN DEN DAELEN, Jan, 16e jg., 1933, blz. 265.
VAN DEN ESSE (NESSE), 42e jg., 1959, blz. 130-131; 44e jg., 1961, blz. 111, 444.
VAN DEN EYNDE, 42e jg., 1959, blz. 290; 43e jg., 1960, blz. 379.
VAN DEN KERCKHOVE, Peeter, 16e jg., 1934, blz. 411.
VAN DEN NIEUWENHOVE, 31e jg., 1948, blz. 230-240.
VAN DEN PAYHUSE, 23e jg., 1940, blz. 185.
VAN DEN PERRE, 41e jg., 1958, blz. 468.
VAN DEN VYVERE, 43e jg., 1960, blz. 380.
VAN DER BORGT, 42e jg., 1959, blz. 131, 293.
VAN DER CAMMEN, 42e jg., 1959, blz. 290.
VAN DER ELST, 36e jg., 1953, blz. 144; 42e jg., 1959, blz. 71; 44e jg., 1961, blz. 451.
VAN DER HAEGHEN, J.B., 13e jg., 1930, blz. 126.
VAN DER HASSELT, 20e jg., 1937, blz. 213-221, 387-393.
VAN DER MEEREN, 35e jg., 1952, blz. 401-416.
VAN DER SCHUEREN, 41e jg., 1958, blz. 128; 42e jg., 1959, blz. 69; 44e jg., 1961, blz. 443, 447, 449, 451, 460 .
VAN DER STAPPEN, J.R., 37e jg., 1954, blz. 400.
VAN DER VEKEN, 43e jg., 1960, blz. 380.
VAN DER WEYDEN, R., kunstschilder, 1e jg., 1911, blz. 156.
VAN DE VELDE, 42e jg., 1959, blz. 172.
VAN DONGELBERGHE, 16e jg., 1934, blz. 417; 21e jg., 1938, blz. 367.
VAN DORMAEL, 41e jg., 1958, blz. 126.
VAN DYCK, 41e jg., 1958, blz. 339; 44e jg., 1961, blz. 458.
VAN ELSHOUT, 27e jg., 1944, blz. 49.
VAN ESBEEK, 42e jg., 1959, blz. 130; 44e jg., 1961, blz. 452.
VAN ESSE, 42e jg., 1959, blz. 130-131.
VAN GINDERACHTER, 15e jg., 1932, blz. 297-314.
VAN HAMME, 2e jg., 1912, blz. 72.
VAN HERSEELE, Gregorius, 2e jg., 1912, blz. 18.
VAN HEYMBEKE, 44e jg., 1961, blz. 455.
VAN HULLEGAERDE, 28e jg., 1945, blz. 35.
VAN IDDEERSOM, Ph., 13e jg., 1930, blz. 125.
VAN KERPEN, 41e jg., 1958, blz. 466.
VAN LATHEN, 41e jg., 1958, blz. 132.
VAN LOCQUENGHEN, 31e jg., 1948, blz. 233.
VAN LOO, Petrus, 13e jg., 1930, blz. 124-125.
VAN MARSELAER, 3e jg., Bra., 1924, blz. 157; 40e jg., 1957, blz. 438-446.
VAN MEERSTRAETEN, 41e jg., 1958, blz. 127; 44e jg., 1961, blz. 106, 460.
VAN MERCHTENE, Jan, 18e jg., 1935, blz. 119-131.
VAN MINCXELE, 41e jg., 1958, blz. 127.
VAN MULDEERS, 27e jg., 1944, blz. 26, 27.
VAN NESSE (zie VAN ESSE).

- VAN NUFFEL, 34e jg., 1951, blz. 253-259; 42e jg., 1959, blz. 291; 44e jg., 1961, blz. 106.
- VAN OPHEM, 25e jg., 1942, blz. 90; 28e jg., 1945, blz. 30-38; 41e jg., 1958, blz. 126.
- VAN OVERSTRAETE, 9e jg., 1926, blz. 23-24.
- VAN ROSSEM, 44e jg., 1961, blz. 443.
- VAN ROBBROECK, 42e jg., 1959, blz. 442.
- VAN SCHOONDONCK, 42e jg., 1959, blz. 130; 43e jg., 1960, blz. 377-379; 44e jg., 1961, blz. 449.
- VAN SCHORE, Jan, geheeten de Briedere, burgem., 16e jg., 1934, blz. 409.
- VAN SOLTHEM, 41e jg., 1958, blz. 128.
- VAN VIANEN, Franciscus, 36e jg., 1953, blz. 314.
- VAN VOLXSEM, 43e jg., 1960, blz. 376.
- VAN VRECHEM, 44e jg., 1961, blz. 447, 455.
- VAN WAEYENBERGH, 11e jg., 1928, blz. 165; 35e jg., 1952, blz. 107-112.
- VAN ZUENE, 44e jg., 1961, blz. 106.
- VEREERTBRUGGHEN, 30e jg., 1947, blz. 83, 86-87.
- VERHAEREN, 39e jg., 1956, blz. 256.
- VERHEYDEN, 31e jg., 1948, blz. 224.
- VERHEYLEWEGEN, 3e jg., Bra., 1923, blz. 64; 27e jg., 1944, blz. 28. 41e jg., 1958, blz. 467-468; 42e jg., 1959, blz. 73, 175, 293; 44e jg., 1961, blz. 107.
- VERMEULEN, 44e jg., 1961, blz. 458.
- VIRON, 2e jg., Bra., blz. 101.
- VLEMINCX, 32e jg., 1949, blz. 235.
- VRANCKX, 42e jg., 1959, blz. 442.
- WALCKIERS, 36e jg., 1953, blz. 286.
- WALRAVENS, 41e jg., 1958, blz. 127; 44e jg., 1961, blz. 106.
- WAMBAC Cornelys, 14e jg., 1931, blz. 290.
- WAUTERS, 2e jg., 1912, blz. 42.
- WOUTERS, 12e jg., 1930, blz. 362.
- P. CNOPS, Genealogie en studiebeurzen, 37e jg., 1954, blz. 144-146.
- L.D.W., De bewogen krijgloopbaan van 'n Brusselaar, 22e jg., 1939, blz. 413-414.
- J. LINDEMANS, Het dossier van een oud-strijder van 1830, 13e jg., 1930, blz. 234-240.
- P. LINDEMANS, Uit het memorieboek van Sr. Henricus Pipenpoy, 31e jg., 1948, blz. 95.
- , Een Brussels Familieboek uit de 17de eeuw (van den Bogaert), 35e jg., 1952, blz. 238-247.
- J. MUYLDERMANS, Nicolaus-Joseph Maras, 2e jg., Bra., blz. 23-28.
- C. THEYS, Uit een 17d-eeuws Brusselsch testament, 22e jg., 1939, blz. 138-140.
- , Personeelslijst van het klooster van Zevenborren, 26e jg., 1943, blz. 159.
- , Familiekunde en laatste wilsbeschikkingen, 41e jg., 1958, blz. 145-146.
- , Uit de nalatenschap van een zeer bemiddeld Brussels burger in 1733 (de Leeu), 42e jg., 1959, blz. 148-152.
- A. VERBOUWE, Brabantsche eeuwelingen, 26e jg., 1943, blz. 1, 12, 85-96.
- ZONDER AUTEURSNAAM, Een XVd-eeuws testament, Edele jouffrouw Avezoete van den Nieuwenhove, weduwe van Sr. Joos de Keysere, 1471, 4e jg., 1914, blz. 20-25.

ILLUSTRATIES

- Wapenschild van Beda Regaus uit Brussel, proost der abdij van Affligem, 1e jg., 1911, blz. 87.

Gaspar de Crayer, volgens A. van Dijck, 2e jg., 1912, afl. 7, buiten tekst.
Wapenschild van Dom Amelricus Taye, abt van Affligem, 3e jg., 1913, blz. 85.

Wapenschild van Dom Henricus de Saint Gery, *ibid.*, blz. 86.

Wapenschild van Dom Joannes 't Serjacobs, *ibid.*, blz. 88.

Wapenschild van Alphonsus de Berghes, *ibid.*, blz. 117.

Wapenschild van Kardinaal d'Alsace de Boussu, *ibid.*, blz. 119.

Beeld van S.-Gudula, 2e jg., Bra., blz. 168.

Wapen der stad Brussel, 4e jg., Bra., 1924, blz. 19.

Wapenschild der Pipenpoy's, 12e jg., 1929, blz. 116.

De kapel van de Magdalenastraat te Brussel, 13e jg., 1930, blz. 232.

De Magdalenakerk na 't bombardement van 1695, 13e jg., 1930, afl. 9
buiten tekst.

Altaar, troon en koor uit de Magdalenakapel, *ibid.*

Het Lievevrouwebeeld uit die kapel, *ibid.*

Wapenschilden der familie Goossens, 15e jg., 1932, blz. 210.

Wapenschilden der familie Van Ginderachter, *ibid.*, blz. 314.

Wapenschilden der familie De Riddere, 16e jg., 1934, blz. 343-344.

Fac-simile van het oudste Brusselsch Nieuwsblad (1626), 17e jg., 1934,
blz. 445.

Inwijding van de eerste spoorweg (naar lith. *Lauters en Simoneau*), 18e jg.,
1935, afl. 9, buiten tekst.

Het eerste spoorwegstation en omgeving, *ibid.*

Binnenzicht op het Noordstation in 1849, *ibid.*

Brussel, Groendreef, Antwerpse steenweg met trein (naar Ditzler), *ibid.*

Wapenschilden van het geslacht Meerte, 18e jg., 1935, blz. 136.

Wapenschilden van de familie Van der Hasselt, 20e jg., 1937, blz. 393.

Wapenschilden der de Keyseres's, 22e jg., 1939, blz. 398.

Wapens van de familie van Bever, 23e jg., 1940, blz. 405.

Brusselsch Expeditus-santje, 25e jg., 1942, blz. 299.

Posthuum portret van Merten Stroobant, in de Zavelkerk te Brussel, 26e
jg., 1943, blz. 265.

Brusselsche Kamers van Rhetorica, 29e jg., 1946,

1. Het blazoen van «den Boeck» (1539), blz. 2;
2. Titelblad van het register van «den Boeck», blz. 3;
3. Titelblad van het register van «de Corenbloem», blz. 8;
4. Twee bladzijden uit het register van «de Boeckcamer», afl. 1, buiten tekst;
5. Het blazoen van de Broederschap van O.-L.-Vr. van VII Weeën, afl. 1, buiten tekst;
6. Het blad met de vier wapenschilden o.m. die van Steemaer en Smeken, *ibid.*;
7. Het motief van het blazoen van «Mariacrans» in 1561, *ibid.*;
8. Proeve van illustratie uit het «Memorie Boeck» van de «Materbloem», *ibid.*;
9. Titelblad van het register van de compagnie van het H. Cruys, *ibid.*;
10. Het «tabernackel» van het «Corenbloemken» (1577), blz. 105;
11. Tpoëtelyck punt van de Mariacrans op het landjuweel te Antwerpen, 31e jg., 1948, afl. 1, buiten tekst.
12. Het blazoen van de «Corenbloem», *ibid.*;
13. Het blazoen van de «Mariacrans», afl. 2, buiten tekst.
14. De wagen van de «Mariacrans» in 1620, *ibid.*

Zegel der stad Brussel (1334), 29e jg., 1946, blz. 147.

Stadswapen van Brussel, 29e jg., 1946, blz. 154.

Gedenkpenning geslagen ter gelegenheid van de eerste steenlegging van het paleis van de Raad van Brabant in 1779, 32e jg., 1949, blz. 259.

Het Paleis van de Raad van Brabant in 1784, *ibid.*, blz. 268.

Het Paleis van de Staten Generaal (1815-1830), *ibid.*, blz. 269.

Gezicht op Koudenberg (16e eeuw) naar een wandtapijt van *Bernard van Orley*, 35e jg., 1952, blz. 73.

- Algemeen gezicht op het Hof van Brussel naar de ets van *Rombout Hoeyens*, *ibid.*, blz. 75.
Algemeen gezicht op het Hof van Brussel uit *Sanderus* (1659), *ibid.*, blz. 79.
De Raad van State in hechtenis genomen (1576), *ibid.*, blz. 81.
Het Balliënplein (1631), *ibid.*, blz. 89.
Het Hof van Brussel na de brand van 1731, *ibid.*, blz. 91.
Het Hof van Nassau, *ibid.*, blz. 160.
Het nieuw Paleis van Karel van Lorreinen, *ibid.*, blz. 250.
Het Koninklijk Plein in 1782, *ibid.*, blz. 256.
Idem, omstreeks 1815, *ibid.*, blz. 259.
Het Paleis van de Soevereine Raad van Brabant en het Park 1784, *ibid.*, blz. 261.
Het Paleis van Koning Willem I, *ibid.*, blz. 316.
Karel Stallaert, filoloog (1820-1893), 38e jg., 1955, blz. 322.
Jozef Stallaert, kunstschilder (1821-1903), *ibid.*, blz. 323.
Ridder Frederik van Marselaer (1584-1670), Burgemeester van Brussel, 40e jg., 1957, blz. 445.
Plattegrond van het Groot en Klein Eiland (15e eeuw), 41e jg., 1958, blz. 16.
Brussels from the Scarbeck Gate, *ibid.*, blz. 134.
Liggingsplan van het klooster van St.-Elisabeth van de Berg Sion, 42e jg., 1599, blz. 242.
Het Hof van Nassau te Brussel, 17de eeuw, 43e jg., 1960, afl. 11-12, kaft-illustratie.
Emblemen van Brusselse ambachten, 43e jg., 1960, blz. 292.

BOEKBESPREKINGEN

- A.D.C., C. Verhavert, Brusselsche typen, 3e jg., Bra., 1923, blz. 83-84.
A.V.L., Leo Lindemans, Proeve van een objectieve talentelling in het Brusselsche, 34e jg., 1951, blz. 190-191.
C.T., C. De Baere, De bedrijvigheid der compagnies of nieuwe kamers van Rhetorica te Brussel, 39e jg., 1956, blz. 80.
J.L., R. Podevyn, De heilige Gudula en hare familie, 10e jg., 1927, blz. 196.
—, E.M. Meijers, Het Ligurisch erfrecht in de Nederlanden, 14e jg., 1931, blz. 204-208.
—, M. de Meulemeester, De Gasthuiszusters te Brussel, 16e jg., 1933, blz. 408.
—, G. Des Marez, Le développement territorial de la ville de Bruxelles au Moyen-âge, 19e jg., 1936, blz. 58.
—, J. Duverger, Brussel als kunstcentrum in de XIVe en de XVe eeuw, *ibid.*, blz. 58-59.
—, L. Verniers, Bruxelles, 25e jg., 1942, blz. 253-254.
—, L. Bonenfant, L'ancienne Maison des Insensés (Simpelhuys) de Bruxelles, 25e jg., 1942, blz. 362.
—, F. Fischer, Bruxelles d'autrefois, 27e jg., 1944, blz. 63.
—, M. Vanhamme, Les Origines de Bruxelles, 27e jg., 1944, blz. 96.
—, P. Bonenfant, Le «Marais» St.-Jean où l'on noyait les adultères...», 28e jg., 1945, blz. 47.
—, M. Vanhamme, Histoire de Bruxelles de la Maison de Bourgogne à 1830, 28e jg., 1945, blz. 94.
—, C. De Baere, Het repertorium der Compagnies of Nieuwe Kamers van Rhetorica te Brussel, 30e jg., 1947, blz. 191.
—, F. Favresse, Les premiers statuts connus des métiers bruxellois du duc et de la ville et note sur ces métiers, 31e jg., 1948, blz. 96.
—, P. Bonenfant, La Charte de fondation du Chapitre de Sainte Gudule à Bruxelles, 33e jg., 1950, blz. 335-336.

- , A.M. Bonenfant - Feytmans en P. Bonenfant, Le Patrimoine artistique de l'Assistance Publique de Bruxelles, 33e jg., 1950, blz. 336.
- , A.M. Bonenfant - Feytmans, La corporation des Orfèvres de Bruxelles au Moyen-âge, 33e jg., 1950, blz. 443.
- , A. Bernaerts et R. Kervyn de Marcke ten Driessche, Les noms de rues à Bruxelles, 36e jg., 1953, blz. 63.
- , P. Bonenfant, Une fondation patricienne pour béguines à Bruxelles au XIIIe siècle (Ter Arken), 36e jg., 1953, blz. 64.
- , P. Bonenfant, L'origine des villes brabançonnnes et la «route» de Bruges à Cologne, 37e jg., 1954, blz. 78-79.
- , R. Mertens, Gids van Brussel, 37e jg., 1954, blz. 471.
- , P. Bonenfant, Cartulaire de l'Hopital St. Jean de Bruxelles, 38e jg., 1955, blz. 336.
- , Cahiers Bruxellois, 39e jg., 1956, blz. 337.
- , id., 40e jg., 1957, blz. 474-475.
- M.S., Père Arts (Jos M.), L'ancien couvent des Dominicains à Bruxelles, 2e jg., Bra., blz. 96.
- , R. Podevyn, Etude critique sur la «Vita Gudulæ», 4e jg., Bra., 1924, blz. 176.
- , L. Somers, Geschiedenis en beschrijving van Brussel, 9e jg., 1926, blz. 184.
- P.L., W. Van Eeghem, Brusselse dichters, 39e jg., 1956, blz. 256.

P. CNOPS

HET ADELLIJK GESLACHT DER VAN WITHEMS VAN BEERSEL

Wie zijn tijd wil doden - liever zou ik zeggen: levend houden - met geschiedenis, kan nooit genoeg lezen. Net als een bij uit de minste bloem, kan hij overal wat geschiedenisshoning opdoen. Des te meer, natuurlijk, uit een rijke garve, zoals Prof. Dr. R. Foncke er ons in dit tijdschrift één aanbod (1).

De geschiedenis van de Withems, de heren van Beersel, behelst, hoewel ze vrij hoog opklimt, veel duisterheden, net als die van alle families, trouwens.

Hendrik V van Withem, gehuwd met Isabella van der Spout, vrouwe van Arquennes, Petit-Roeulx bij Nijvel, Bousval, Neerijse enz., had zes kinderen, waaronder een dochter, Joanna, geboren 2-2-1474-75. Over de persoon met wie zij in de echt trad bestaat er betwisting. Volgens de enen zou zij gehuwd zijn met Bernard van Orley, heer van Tubeke en van Seneffe; volgens anderen, o.m. Houwaert, de bekende genealoog van Brussel, zou het haar zuster Elisabeth zijn die met van Orley trouwde.

Zou Joanna niet diegene kunnen zijn van wie er sprake is in vorenbedoelde bijdrage van Prof. Foncke? Daarin is er immers sprake van «ein Schloss, heist Persl, leit nit weit von Brüssel»... en dat terwille van een vrouwe van aldaar, die in de eerste helft van de 16de eeuw de echtgenote werd van Graaf Christof von Werdenberg, in Duitsland, waar ze steeds bekend stond als «ain geborne von Bersell uszer Brabant», zodat ze naderhand zonder meer als «die von Bersell» werd aangeduid, terwijl zijzelf er nadrukkelijk op stond, Joanna geheten te worden.

Dit vertrek naar het verre Duitsland zou dan meteen de twijfel omtrent de identiteit van haar man bij de genealogen kunnen verklaren.

CONSTANT THEYS

(1) Van Brabantse gemeenten in oude Duitse geschriften, 1961, blz. 21-30.

Rede uitgesproken tijdens de academische zitting op 12 november 1961 op het Stadhuis te Brussel

HOOGGEACHTE VERGADERING,

Uit alle hoeken van Brabant en zelfs uit andere provincies zijn we te Brussel saamgekomen om het gouden jubileum van ons Genootschap en zijn tijdschrift te vieren.

Inderdaad, in 1911 verscheen het eerste nummer van *Eigen Schoon*. Uit West-Brabant had de wekroep gegalmd om met vereende krachten een tijdschrift tot stand te brengen, waarin de geschiedenis, de folklore en de taalkunde van de streek gelegen tussen Zenne en Dender zouden behandeld worden.

Te Brussel, op de Grote Markt hielden de medewerkers hun eerste algemene vergadering. In zijn dagboek noteerde Pastoor Delestré hierover: «9 maart 1911 Tetendi Bruxellam ad congregationem scriptorum libelli nostri *Eigen Schoon*».

Op 11 maart 1926 werd te Brussel de *Geschied- en Oudheidkundige Kring van West-Brabant* gesticht. Theoretisch bestaat ons Genootschap dus 35 jaar. In werkelijkheid bestaat het even lang als ons tijdschrift. De oprichting van de Kring, in 1926, was enkel de juridische bekrachtiging van een sedert 1911 bestaande toestand. Dezelfde personen die in 1911 *Eigen Schoon* hadden in 't leven geroepen, hebben in 1926 aan hun werkring, krachtens de wet van 27 juni 1921, eenvoudig de rechtspersoonlijkheid geschonken in de vorm van een v.z.w.o. En om te bewijzen dat 1926 de voortzetting was van de in 1911 begonen actie, gaven ze aan het orgaan van de kring de naam van de twee vroegere tijdschriften samen verbonden: *Eigen Schoon en de Brabander*.

De meest tastbare vrucht van de 50-jarige bedrijvigheid van ons Genootschap is ongetwijfeld de reeks van 44 jaargangen van zijn tijdschrift, samen ruim 15.000 blz. lectuur:

4 jaargangen van *Eigen Schoon*;

4 jaargangen van *De Brabander*;

36 jaargangen van *Eigen Schoon en De Brabander*.

Wie deze jaargangen doorloopt, wordt al dadelijk getroffen door hun rijke inhoud, die zowel de geleerde als de leek weet te boeien. Geen plekje Brabants blijft onvermeld: dorpen en gehuchten, pachthoven, kastelen en molens, kerken en kapellen, maar ook de Vlaams-Brabanders: stedelingen en plattelandsbewoners, worden in historisch perspectief afgeschilderd

Ook de oude Brabantse steden: Leuven, Aarschot, Diest en Zichem worden uit historisch en kunsthistorisch oogpunt beschreven. En ter gelegenheid van deze goudstag te Brussel past het, er de nadruk op te leggen, dat ook het heerlijk verleden van onze hoofdstad in het tijdschrift een grote plaats wordt inge-

ruimd. Meer dan honderd bijdragen! Ze alle opnoemen is onbegonnen werk. Enkele mogen volstaan. Het eerste artikel, verschenen in 1911, handelend over Gods lieve heiligen en getekend *Amelrik, alias Jan Lindemans*, was gewijd aan Ste-Goedele. Aan het leven van deze Brusselse schutsheilige wijdde ook *Dom Podevyn* in ons tijdschrift een kritische studie. *Kan. Lefèvre* schreef over de legende van het H. Sacrament van Mirakel. *Dr. Corde-mans* publiceerde zijn lezing over de Brusselse drukpers, die hij hield op het tweede congres voor journalistiek te Leuven. *Prof. Gessler* verklaarde oude Brusselse gebruiken. Van *Prof. Foncke* citeren we onder meer een historisch spotdicht: «Mechelen contra Brussel». *Dr. C. De Baere* schreef over de Oude Brusselse Kamers van Rhetorika. *Ir. Paul Lindemans* over Brusselse ambachten; van zijn hand verschijnt thans nog de geschiedenis van de 120 brouwerijen die Brussel in de 18de eeuw telde. Toen in 1955 werk werd gemaakt met de viering van het 125-jarig bestaan van de grondwet en het parlement in het brandpunt der belangstelling stond, publiceerde *Dr. Van den Steene* de Iconografie van het Belgisch parlamentsgebouw. *Elly Indestege* schreef over het Godshuis van Nazareth of de Broeders van het Gemene Leven te Brussel. *Anny Tollebeek* over een klooster onder de invloed van de Devotio Moderna, Sint-Elisabeth van de Berg Sion en, last but not least, vermelden we van *Prof. Stan Leurs* de zeer merkwaardige historische en kunsthistorische beschrijving van de vorstelijke heuvel van Koudenberg, die de geleerde auteur zelf de eerbiedwaardige akropolis van de aloude Brabantse residentiestad noemt.

Benevens substantiële bijdragen, verschenen ook graag gelezen, korte artikels van Constant Theys over het vroegere Brusselse Volksleven. Hier treden we in voeling met de Brusselaar in zijn dagelijkse handel en wandel, op kermissen, in herbergen, op beevaart, maar ook in zijn miseries.

In het kader van deze gouddag vermelden we gaarne een dokument uit het jaar 1588, getiteld: «Diversche antiquiteyten der Stadt Brussel van 't jaar 1140 tot het jaar 1588», dat wijlen Aimé De Cort, in 1942, in ons tijdschrift liet verschijnen.

In dit eigenaardig overzicht van de voornaamste Brusselse geschiedkundige feiten lezen we onder meer:

In 't jaer 1226 wiert gemaect de nieuwe metserye ende timmeragie van St.-Goedele kercke tot Brussel. In 't jaer 1352 is den eersten steen gheleydt van de Halle ofte het Koren huys ghenoomt, tot Brussel. In 't jaer 1380 brack men af de huysen op de merct van Brussel om het stadhuys te maken. In 't jaer 1401 wordt het nieuw stadhuys van Brussel begonst. In 't jaer 1440 warden de sesse huizen ghemaect op de merckt tot Brussel, te weten de Kluys, den Treft, den Windtmolen, den Tennen pot, den Heuvel ende de Borse. In 't jaer 1441 sagh men den wijser eerst staen op de marckt tot Brussel aen 't Stadhuys. In 't jaer 1443 wordt Sinte Michiel eerste tot Brussel op den thoren ghestelt.

Tot daar enkele titels van de vele tientallen bijdragen, gewijd aan het verleden van onze hoofdstad. Ze mogen volstaan om er ons van te overtuigen dat het Genootschap voor de geschiedenis van Brussel ernstig werk heeft geleverd.

Dat het tijdschrift er dan ook mag zijn, daarover zal ieder een het met ons eens zijn. In 1941 verleende de Koninklijke Vlaamse Academie, wegens ons tijdschrift, aan onze kring de Jozef van Ginderachterprijs voor het eerste vierjarig tijdvak (1936-1939) van deze stichting. Ook sommige medewerkers werden om hun wetenschappelijk werk officieel gevierd en bekroond: zo kende diezelfde academie de Jozef van Ginderachterprijs toe aan Constant Theys en aan Dr. J. Verbesselt. En wie herinnert zich de plechtige hulde niet welke Dr. J. Lindemans, onze stichter en gewezen beheerder, in 1951, in het Residence Palace te Brussel, vanwege een brede schaar geleerden mocht ontvangen.

De lof die ons tijdschrift wordt toegezwaaid blijkt dan ook niet overdreven te zijn. In Bijdragen tot de Geschiedenis stipte Prof. van Werveke onze regelmatigheid aan en in een artikel handelend over de Oudheidkundige kringen van het Vlaamse land en hun publicaties schreef Prof. D'Hondt: «Verlaten we Oost-Vlaanderen voor Brabant, dan rijst al dadelijk, als een reus, voor onze ogen het Geschied- en Oudheidkundig Genootschap van Vlaams-Brabant met zijn Eigen Schoon en de Brabander.... Dit tijdschrift overtreft m.i. al de andere plaatselijke publicaties.... Geschiedenis, Oudheidkunde, Taalkunde, Volkskunde en vele andere gebieden worden geregeld behandeld en de totale omvang van een jaargang is niet gering».

Ter gelegenheid van deze gowdage zij het me ook gegund even terug te blikken op onze reeks gowdages, waarop de gedrukte banden van het Genootschap telken jare nog nauwer worden toegehaald.

De idee van de gowdages staat in de statuten van 1926 uitgedrukt. De verwezenlijking ervan geschiedde voor het eerst onder het impuls van wijlen *Maurits Sacré*, een der eerste medewerkers aan *Eigen Schoon*, die zelf in 1919 *de Brabander* was beginnen drukken en in 1926 medestichter werd van de kring. Te Merchtem, waar hij woonde, werd op 6 juni 1927 de eerste gowdag belegd. Elk jaar werd op een andere plaats een gowdag gehouden: in 1928 te Grimbergen ter gelegenheid van het achtste eeuwfeest der abdij, vervolgens te Gooik (1929), te Anderlecht (1930), te Affligem (1931) en te Sint-Pieters-Jette (1932). Na de oprichting van het zustergenootschap in Oost-Brabant waren we in 1933 te Park-Heverlee. In de volgende jaren hielden we achtereenvolgens onze gowdag te Alsemberg (1934), te Diest (1935), te Opwijk (1936) en in 1937 te Aarschot, bij het VIe eeuwfeest der collegiale O.-L.-V.-kerk. In 1938 kwamen we samen te Neder-over-Heembeek. De gowdag op 24 sept. 1939 te Leuven belegd kon, wegens het oorlogsgevaar, niet plaatshebben.

Al deze gowdagen bleven beperkt tot één plaats. Zij verliepen telkens onder een bepaald thema dat door gevierde sprekers en op een plaatselijke tentoonstelling werd uitgewerkt. Traditioneel was ook de Brabantse kermistafel, waar een folkloristisch eetmaal werd opgediend, dat door luimige tafelspeeches en verschillende heildronken werd opgeluisterd.

Van 1939 tot 1949 hadden geen gowdagen plaats. Met het genootschappelijk jaar 1950 werd de vooroorlogse traditie weer opgenomen met een gowdag te Asse. In 1951 trokken we naar Tervuren.

In 1952 werd een nieuwe formule van gowdag ter proef gelegd, die per slot van rekening beter beantwoordt aan het doel der vereniging, nl. niet alleen de geschiedenis van onze gewesten te bestuderen, maar ook ter plaatse de schoonheid en eigenaardigheid ervan beter te leren waarderen. Benevens de traditionele academische zitting wordt een omrit per autocar doorheen een gedeelte van Brabant gedaan met geleid bezoek aan de voornaamste merkwaardigheden van die streek. Zo bezochten we achtereenvolgens het land van Gaasbeek (1952) de Voer- en Ysevallei (1953), de streek van Wolvertem (1954), het Hageland (1955), Halle (1956), Zoutleeuw (1957) Grimbergen (1958), de Demervallei (1959) en verleden jaar reisden we door Zuid-West-Brabant met Herne als centrum.

Vandaag houden we onze 24e gowdag. Had het oorlogsgevaar de te Luven in 1939 belegde gowdag niet verijdeld, dan hadden we vandaag ons Genootschap ook met zilver kunnen bekronen.

Hooggeachte Vergadering, door zijn tijdschrift en door zijn gowdagen heeft het Geschied- en Oudheidkundig Genootschap van Vlaams-Brabant ongetwijfeld het doel verwezenlijkt dat in 1911 werd gesteld, nl. ons volk trots maken op eigen schoonheid en grootheid. Diezelfde geest bezielt ons nog in 1961 en onverpoosd zullen we voortijveren om die culturele invloed van ons Genootschap tot alle maatschappelijke standen te doen doordringen.

P. CNOPS

Brabantse woorden

Nieuw medewerker: Dr. J. Weyns, conservator van het Openluchtmuseum te Bokrijk (J. We.).

412. Naar aanleiding van vraag 412 bezorgt Ir. Paul Lindemans ons volgende nota:

De hoofdredakteur van dit tijdschrift maakt hier (ESB 1961, blz. 481) de zeer pertinente opmerking dat, wat broodbenamingen betreft, er heel wat te halen is uit vroegere afleveringen van ESB. Benevens de bijdrage die hij vermeldt, kunnen wij nog verwijzen naar de volgende: in jg. XXV (1945), P.L., *Het brood en het Bakkersambacht te Brussel*. Zie het hoofdstuk *Broodsoorten en -benamingen* (blz. 58 - 61), waarin oude benamingen voorkomen; - in jg. XXII (1939), *Brood en gebak* (blz. 168 - 169); - in jg. XIV (1931 - 32), H. de Vis, *De folklore van het broodbakken*. Van blz. 152 tot 161 worden vermeld en beschreven: *boerenbrood*, tegenover *bakkersbrood*, *pensenbrood*, *galetienbrood* (Brussel), *kermisbrood*, *krenten- en rozijnenbrood*, *kardinalenbrood*, *brôkens-van-zeven cent en half*, *mastellen* en *mastellenbrood*, *kramik*, *podoemeken*, *bezenkoek*. Deze laatste was in onze kinderjaren de traditionele koek die moeder meebracht van de markt voor de thuisblijvers. *Bezekoeken* waren broodjes van bloem, een vuist hoog, blokvormig, op zij aaneengebakken en voorzien van krenten.

Als gewijde broodjes worden vermeld het *Sint-Huibrechtsbrood*, de *Sint-Pauwelbroodjes* van Galmaarde en het *Sint-Gerlindisbrood* van Meerbeke.



Ettelijke jaren geleden knipten wij uit «De Asschenaar» volgende advertentie: «De oude bakkerij van Zildepaa (Gillis De Pauw) is heropend. Emiel De Pauw brengt ter kennis dat er bij hem dagelijks versch brood te bekomen is, op steen en met hout gebakken. *Wittebrood* en *huishoudenbrood* (*mosselbrood*). Op aanvraag *kramiek*, *melkbrood* en *pensbrood*».

Pensbrood was een speciaal brood dat men liet bakken tegen het slachten van het varken om broodkruim te hebben voor de pensen. Dit brood was groter dan een gewoon brood. Uit de advertentie blijkt dat er wel verschil is tussen huishoudenbrood en wittebrood. Maar vanwaar komt die benaming «mosselbrood»?



De *kassaard* is geen broodsoort, wel de in Brabant alomgekende, deugdelijke pannekoek met hesp of spek, en eieren. Voor

de etymologie van het woord, zie Dr. Jan Lindemans in ESB jg. XVI (1933), blz. 260: koek gebakken in een *casse*, een *braad-casse* of een *cassoir*. Dit zijn dan zelf overgewaaid oudfranse woorden. Men treft ze aan in schier alle oude boedelbeschrijvingen. De woorden *kassoor*, *kassuul* en dgl. zijn nog algemeen gebruikt in de Brusselse omgeving. Semantisch is kassaard hetzelfde als pannekoek.

NIEUWE VRAGEN

440. Wat wordt er gezegd van een gehuwd man wiens vrouw tijdelijk afwezig is en die dan moet leven als een jonggezel?
441. Welk vlees kan men bij een «paardenbeenhouwer» bestellen (*paardenbiefstuk*, *schep*, *ēnz.*)?
442. Is u het woord «tras» (bedelen) bekend in een of andere uitdrukking?
443. Wat betekent «travanser» of «travanter»?
444. Welke samenstellingen met «-boer» kent u (bv. *petatenboer*)?
445. De heren die in de processie het H. Sacrament begeleiden, dragen een (= lantaarn).
446. Kent men in uw dialect het wkw. *keesten* (*kisten*) of *kezemen* (kiemen krijgen, van aardappelen; kiemen wegnemen)? Hoe wordt het begrip anders omschreven?
447. Maakt men een verschil tussen de resten van uitgebrande kolen (bv. *singelen*) en die welke, na het «ziften», nog kunnen gebruikt worden (bv. *schramoelle*)?
448. Hoe heten de vezeldraden van erwten en bonen die men bij het schoonmaken wegneemt?

Boek en tijdschrift

A. MAESSCHALCK J. VIAENE, *Het Stadhuis van Brussel* (in de reeks: Mensen en bouwkunst in Boergondisch Brabant I). Uitgave in eigen beheer, Tiense steenweg, 271, Kessel-Lo.

Liever dan te beginnen met de klassieke lof en pas achteraf de auteurs, die hart voor de zaak hebben, te wijzen op eventuele verbeteringen, willen wij nu reeds hun werk als 'speciaal' kenmerken. Men neme het niet te kwalijk, maar er is inderdaad vaak iets storends in de opvattingen van de schrijvers en wij menen dat daardoor hun boek wel eens zou kunnen genegeerd worden of tenminste leiden zal tot polemiek. Wij vinden het jammer omdat de besproken documenten op voorbeeldige wijze ontleed worden en omdat de auteurs oorspronkelijk werk hebben willen leveren.

Het speciaal karakter zal duidelijk blijken uit een paar voorbeelden. Zo spreekt het vanzelf dat er voorgangers geweest zijn die, toen het wetenschappelijk vorsen nog niet zo vergemakkelijkt was en de historische kritiek nog niet zo onverbiddelijk als nu, zich eveneens met het probleem van het Brussels Stadhuis hebben bezighouden. Prof. R.M. Lemaire schrijft in dit verband, in het Woord vooraf: «Door Wauters en Des Marez werden, sinds jaren, de grote lijnen van de kronologie van dit uitzonderlijk monument vastgelegd». Waarom moet dan beklemtoond worden dat het voorbereidend werk vaak «op zulke onthutsende, onsamenhangende wijze» is geschied; moet dan nog herinnerd worden aan de «zeer wazige stijl» van A. Wauters (voor 'wazig' hebben de auteurs een voorliefde: de stijl van Wauters was wazig; Des Marez verdedigde een wazige thesis (83) of bezorgde een «zeer wazige... oplossing» (103); is het nodig te hameren op het dubbel aspect van het werk van Henne-Wauters in zulke scherpe bewoordingen?

Het gaat er daarbij niet zozeer om, de houding van de auteurs tegenover hun voorlopers af te keuren, maar wel te moeten wijzen op de hinder die men ondervindt bij het lezen van zoveel afkeuringen in zo een 'negatieve' woordenschat. Waarom gebruiken de auteurs niet: zich vergissen i.p.v. *geen iota begrijpen* (77); een handig i.p.v. een *aalglad relaas* (87), enz. enz.

Het eerste deel van het werk heet: Het dokumentatie-probleem. In feite is het de historiografie van het Brussels Stadhuis (blz. 19-94); in extenso worden de bronnen besproken, af en toe met te veel details. Zo klopt bv. het beeld van E. Puteanus, het type «van de succesrijke, elegante litterator, de verfijnde en gearriveerde latinist, allermint een diepe zoeker» (32). Maar is zulke overdaad aan bepalingen hier niet overbodig?

Op de gewichtige bron, de beroemde oktober-rekening van het jaar 1405 die uitstekend geanalyseerd wordt (blz. 38-53) mag hier wel gewezen worden. Men vgl. ze met een andere uitgave van dezelfde tekst door C. Bernard, in Cahiers Bruxellois IV

(1959), blz. 246-294; er zijn tussen beide teksten heel wat verschillen.

Op blz. 95-203 wordt dan «De geschiedenis van het Stadhuis» behandeld, keurig versierd, net zoals deel I, met talrijke afbeeldingen en schetsen. De auteurs zijn erin geslaagd het verloop van de bouw, de constructie zelf, de architecten, de arbeiders, enz. zeer duidelijk weer te geven. Brusselse specialisten mogen zich nu verder uitspreken over deze bevindingen.

Ook in deel 2 hebben de auteurs zich niet onthouden van apodictische oordelen, bv. «Taalkennis is niet genoeg bij het onderzoek van oud-Vlaams archief. Het 'onderbewustzijn' van de taal bergt eeuwenoude schatten» (76) en dgl. meer. Maar anderszijds is de filoloog af en toe dankbaar voor een verduidelijking bij een of andere term uit de me. architectuur; dat spreekt ook vanzelf: de kunsthistoricus enz. kan de filoloog helpen wanneer deze laatste zich beweegt op het moeilijk terrein van de me. bouwterminologie. Aan de andere kant moet ook deze kunsthistoricus op zijn tellen passen wanneer hij zich waagt op één van de disciplines der filologie. Waarom zou de FN van Art der Voesteren «de voorste, de eerste» moeten zijn «wellicht een allusie op zijn maatschappelijke positie» (137)?

Zijn Gielis Tarwenhoet en Henne den Hertoghe mensen met zulke «schilderachtige namen» (158) dat zij «zich op een deftiger wijze in de officiële lijst lieten opschrijven»?

L.D.

Dr. A. AMPE, S.J., *Kritische aantekeningen bij de Hortulus Animae in de Nederlanden*. - Overdruk uit Handelingen XV der Zuidnederlandse Kon. Maatschappij voor Taal- en Geschiedenis (81 blzz.).

De Hortulus-Animae is een gebedenboek dat in de 16e e. buitengewoon succes had, niet alleen in handschriften maar ook als gedrukt werk. De hss.-overgelevering, waarvoor totnogtoe praktisch geen belangstelling bestond, wordt door de auteur op schitterende wijze onderzocht.

Probleemstelling, culturele aspecten van de tijd, accuratesse in de details, bekendheid met de hss., ook over de grenzen, maken deze studie een echt model.

Beschikt niemand van onze lezers over een of ander gedrukt exemplaar van de (H)ortulus? Weet niemand waar een hs. van dit boek zou kunnen verborgen zitten?

L.D.

ASCANIA. De redactie en de medewerkers van dit tijdschrift verdienen alle lof voor het uitstekend werk dat ze presteren. Dit lentenummer 1962 is het eerste van de 5e jaargang. Eén artikel interesseert ook de toponymist: «Keltische Relikten in West-Brabant?» (door A. d'H.) [= de pln. *Verduin* te Asse,

het *Fortuin* te Hekelgem]. Op blz. 29-30 staat een In Memoriam dat ons speciaal treft, omdat hierin Lodewijk van Bremp († 8 maart 1962) herdacht werd, een medewerker aan de rubriek Brabantse woorden.

L.D.

A. VAN HAGELAND, *Volkskunde op nieuwe banen*. Overdruk uit «Oostvlaamse Zanten», 37 (1962), blz. 71-80.

Een betoog voor «het onderzoek van de eigentijdse gebruiken, ook wanneer ze nog geen traditioneel karakter hebben aangenomen». Een merkwaardige bijdrage met gezonde suggesties.

L.D.

MEDEDELINGEN

1. Over zeer korte tijd ontvangen onze trouwe lezers een uitnodiging om de Gouwdag 1962 bij te wonen. Dit jaarlijks samenzijn kon, door overmacht, niet doorgaan op de traditionele 1 mei.
2. Zouden zich niet een paar bereidwillige lezers willen melden om mee te werken aan de rubriek «Brabantse woorden»? Mogen wij vriendelijk aandringen en hopen op succes?
3. Er zijn nog steeds abonnees die hun bijdrage voor de lopende jaargang niet betaald hebben. Zouden zij er a.u.b. vandaag willen aan denken en de zaak in orde brengen!

- Fr. MAES, *Wezembeek-Oppem vroeger en nu*, 60 F (voor de leden: 40 F).
 Fr. MAES, *Kortenberg, zijn Abdij, zijn oude woningen*, 50 F; voor de leden: 35 F. — *Idem*, *Oude woningen te Zaventem*, 40 F; voor de leden: 30 F. — *Idem*, *Omheen de kerk van Teruuren*, 40 F; voor de leden: 30 F. — *Idem*, *Meerbeek en zijn verleden*, 51 blz., ill., 50 F; voor de leden: 35 F.
 A. TOLLEBEEK, *Het klooster van de Berg Sion te Brussel*, 68 blz., 60 F; voor de leden: 40 F.

IV. Iconografie van Vlaams-Brabant, door A. VERBOUWE.

1. *Kanton Aarschot* (uitverkocht). — 2. *Kanton Diest* (uitverkocht). — 3. *Kanton Assche*, 72 blz., ill. 75 F (voor de leden: 50 F) — 4. *Kanton Wolvertem*, 92 blz., ill., 90 F (voor de leden: 60 F). — 5. *Kanton Tienen*, 53 blz., ill. 75 F (voor de leden: 50 F). — 6. *Kanton Vilvoorde*, 136 blz., ill. 135 F (voor de leden: 90 F). — 7. *Kanton Zouilleeuw*, 37 blz., ill. 60 F (voor de leden: 40 F). — 8. *Kanton St.-Kwintens-Lennik*, 52 blz., ill. 75 F (voor de leden: 50 F).
 W. VAN DEN STEENE, *Iconografie van het Belgisch Parlementsgebouw*, ill. 60 F; voor de leden: 40 F.

V. Toponymie van Vlaams-Brabant.

- De volgende werken zijn te bestellen op het Instituut voor VI. Naamkunde, E. van Evenstraat 10a, Leuven (postrekening nr. 162.831, H.J. van de Wijer, Leuven):
 J. LINDEMANS, *Westbrabantse plaatsnamen: Baardegem, Beersel, Beert, Beigem, Bekkerzeel, Drogenbosch, Bellingen, Bogaarden, Borchtlombeek*, elk deeltje: 35 F.
 J. LINDEMANS en C. THEYS, *Toponymie van Dworp*, 80 F. — J. LINDEMANS, *Toponymie van Asse*: 150 F. — Ed. DEWOLFS, *Top. van Tienen*: 60 F. — J. LINDEMANS, *De Frankische Kolonisatie in Brabant*: 50 F. — J. LINDEMANS, *Een Saksische vesting in Brabant*: 20 F.

VI. Brabantse Anthroponymie.

- J. LINDEMANS, *Brabantse persoonsnamen in de XIIIe en XIVe eeuw*, 60 F. — L. DE MAN, *Vondelingen en hun naamgeving*, 60 F. — Te bestellen, mits betaling van het bedrag, op het Instituut voor VI. Naamkunde (p. rek. nr. 162.831, H. J. van de Wijer, Leuven).

VII. Brabantse Heraldiek.

- J. MELKENBEECK, *De Gemeentewapens van Vlaamsch-Brabant*, 48 blz. ill. (1947), 60 F (voor de leden: 40 F). — *Idem*, *Emblemen van de landbouw en het bedrijfsleven in de heraldiek*, ill. 14 blz., 30 F; voor de leden: 20 F.

VIII. Oude Brabantse Geslachten.

(De met * aangeduide deeltjes zijn uitverkocht)

1. *Pipenpoy*, 60 F — *2. *van Overstraeten*. — *3. *Wambacq*. — *4. *Goossens*. — *5. *van Ginderachter*. — *6. *Covens*. — *7. *de Riddere*. — *8. *Meerte*. — *9. *Pasteels*, 5 F — *10. *van der Hasselt*. — *11. *De Keyser*. — *12. *Van Bever*. — 13. *van den Heuwel*, 5 F. — *14. *Stroobant*. — 15. *van Mulders* en 16. *'t Sas*, samen 15 F. — *17. *De Smedi*. — *18. *van Ophem*. — 19. *de Hertoghe*, 10 F. — 20. *Rogghe*, 5 F. — *21. *Vereertbrugghen*, 15 F. — 22. *Van den Nieuwenhove*, 20 F. — 23. *de Kempeneer*, 20 F. — 24. *Stuckens*, 20 F. — 25. *Lindemans*, 40 F. — 26. *De Smeth*, 40 F. — 27. *Van Nuffel*, 40 F. — 28. *Van Lierde*, 20 F. — 29. *Van Wayenbergh*, 30 F. — 30. *De Boeck*, 30 F. — 31. *van der Meeren*, 40 F. — 32. *Van der Elst* en 33. *Walckiers*, samen 40 F. — 34. *Evenepoel*, 30 F. — 35. *Stallaert*, 30 F. — 36. *van den Bossche*, 40 F. — 37. en 38. *van Marselaer en De Rijcke*, 39. *Paridaens*, 30 F.
 Jan LINDEMANS, *Van Meiseniersbloed*, 252 blz., 270 F; — voor de leden: 180 F.
 Leo LINDEMANS, *De voorouders van Jan III, hertog van Brabant*, 40 blz., 50 F; voor de leden: 30 F.

- A. MALCORPS, *Duizend Van Beethovens*, 110 F; — voor de leden: 80 F.

IX. Folklore en Varia.

- ALBUM Dr. JAN LINDEMANS. Ingen. 300 F; geb: 375 F; voor de leden resp. 200 en 250 F.
 Henri PAUWELS, *De Vlaamsch-Brabander*, 20 F.
 Jan LINDEMANS, *O.-L.-Vrouw in 't Hammeken (Zemst)*, 20 F.
 Pieter CNOPS, *Mariaverering te Evere*, 30 F.
 A. VAN HAGELAND, *Folkloristische Mengelingen uit het Hageland*, 20 F.

D.J. DELESTRÉ : < GRIMBERGEN >

300 blz. - 250 fr.

INHOUD VAN DEZE AFLEVERING

P. CNOOPS, Gerechtsplaatsen te Evere	173-185
A. MEULEMANS, Voorlopers van André Dumont	186-187
P.J. SPANHOVE, De kerkelijke beneficiën in de Brabantse parochies van de Landdekenij Aalst in 1619	188-196
R. MORREN, Kuipers te Tienen	197-203
P. LINDEMANS, Brouwerijen en Brouwers van Oud-Brussel (Slot)	204-209
G. VAN HERREWEGHEN, Bij een kaart van 1643	210-227
P. LEYNEN, Oude Brabantse geslachten	228-230
J. VRANCKEN, Het oude Zelem	231-248
P. LINDEMANS, Spaanshouten hagen	248
L. DE MAN, Leuvense «Kunstenaars»	249-256
P. CNOOPS, Bijdrage tot de Bibliografie van de stad Brussel	257-275
C. THEYS, Het adellijk geslacht der van Withems van Beersel	275
P. CNOOPS, Rede uitgesproken tijdens de academische zitting op 12 november 1961 op het Stadhuis te Brussel	276-279
<i>Brabantse woorden</i>	280-281
<i>Nieuwe vragen</i>	281
<i>Boek en tijdschrift</i>	282-284
<i>Mededelingen</i>	284
<i>Uit oude papieren :</i>	
A.M., In verband met publiciteit in vroeger eeuwen	185
C.T., Kerkhorloge en klok te Gaasbeek	227
<i>Uit het vroeger volksleven :</i>	
C.T., Ook een beroep	187
, Woestelingen	196
, Minstrelen	196
, Van een schoonmoeder	196
, Een armzalig boeltje	203
, Bosmisdrijven	209

BOEKHANDEL

Wij vestigen er de aandacht van de leden op dat voortaan alle bestellingen van vroegere jaargangen van het Tijdschrift en alle andere uitgaven van het Genootschap moeten gedaan worden bij de Algemeen Beheerder, J. Verbesselt, Ransbeekstraat, Neder-Over-Heembeek. De betaling wordt VOORAF gedaan op postrekening nr. 5170.40 van het Geschied- en Oudheidkundig Genootschap van Vlaams-Brabant, Brussel.